

2025



Para manutenção e segurança

MANUAL DO PROPRIETÁRIO

RANGER Diesel

ATENÇÃO

Leia este manual cuidadosamente. Ele contém informações importantes sobre segurança. Este é um veículo apenas para adultos. A operação é proibida para pessoas com menos de 16 anos.

ATENÇÃO

Leia, entenda e siga todas as instruções e precauções de segurança neste manual e em todas as etiquetas do produto.

Deixar de seguir as precauções de segurança poderá causar ferimentos graves ou morte.

ATENÇÃO

A inalação do gás de escape de um motor a diesel expõe você a produtos químicos reconhecidos pelo Estado da Califórnia como causadores de câncer, defeitos congênitos ou outros danos reprodutivos. Ligue e opere sempre o motor em uma área bem ventilada. Se estiver em uma área fechada, ventile o sistema de escape. Não deixe o motor em marcha lenta, exceto quando necessário.

Para obter mais informações, acesse www.P65Warnings.ca.gov/diesel.

ATENÇÃO

A operação, conserto e manutenção de um veículo de passageiros ou um veículo fora de estrada pode expô-lo a produtos químicos, incluindo os gases do escape do motor, monóxido de carbono, ftalatos e chumbo, que são reconhecidos pelo estado da Califórnia como causadores de câncer, defeitos congênitos e outros problemas reprodutivos. Para minimizar a exposição, evite respirar os gases do escape, não deixe o motor em marcha lenta, exceto se necessário, faça a manutenção do veículo em área bem ventilada e use luvas ou lave as mãos com frequência.

Para obter mais informações, acesse www.P65Warnings.ca.gov/passenger-vehicle.



Para obter vídeos e mais informações sobre uma experiência segura de condução com seu veículo Polaris, leia este QR Code® com seu smartphone ou acesse o site www.polaris.com/en-us/safety/.

POLARIS
RANGER[®]

Manual do proprietário 2025

RANGER Diesel Tractor
RANGER Diesel MD
RANGER Diesel ISRAEL

A menos que haja alguma observação em contrário, as marcas registradas são propriedade da Polaris Industries Inc.

Recreational Off-Highway Vehicle Association® e ROHVA® são marcas registradas da Recreational Off-Highway Vehicle Association. Tread LightlySM é uma marca de serviço do United States Department of Agriculture (Departamento de Agricultura dos Estados Unidos). BatteryMINDer® é uma marca registrada da VDC Electronics Inc. Loctite® é uma marca registrada da Henkel Corporation. NYOGEL® é uma marca registrada da Nye Lubricants, Inc. WD-40® é registrada pela WD-40 Manufacturing Company. QR Code® é uma marca registrada da DENSO WAVE INCORPORATED. Maxxis® é uma marca registrada da Shin Rubber Ind. Co., Ltd. OSHA® é uma marca registrada da Occupational Safety and Health Administration, U. S. Department of Labor (administração de segurança e saúde ocupacional do departamento de trabalho dos EUA). Apple® e App Store® são marcas registradas da Apple Inc. Google Play® é uma marca registrada da Google LLC. MACPHERSON RIDE® é uma marca registrada da Aftermarket Auto Parts Alliance, Inc. Carlisle® é uma marca registrada de CARLISLE INTANGIBLE, LLC.

Copyright 2023 Polaris Industries Inc. Todas as informações contidas nesta publicação baseiam-se nas informações mais recentes sobre o produto no momento da publicação. Devido às melhorias constantes no projeto e na qualidade dos componentes de produção, podem ocorrer pequenas diferenças entre o veículo real e as informações apresentadas nesta publicação. As descrições e/ou os procedimentos desta publicação servem apenas de referência. Não assumimos responsabilidade por omissões ou imprecisões. Qualquer reimpressão ou reutilização das descrições e/ou procedimentos descritos aqui, quer integralmente ou em parte, é expressamente proibida.

As instruções originais deste veículo estão em inglês. Outros idiomas estão disponibilizados como traduções das instruções originais.

9941413-pt_br



Obrigado por adquirir um veículo POLARIS e seja bem-vindo à nossa família mundial de entusiastas da POLARIS. Não deixe de nos visitar no site www.polaris.com para saber das últimas novidades, lançamentos de novos produtos, próximos eventos, oportunidades de carreira e mais.

Aqui na POLARIS nós fabricamos com muito orgulho uma linha espetacular de produtos utilitários e recreativos. Nós acreditamos que a POLARIS estabelece um padrão de excelência para todos os veículos utilitários e recreativos fabricados atualmente no mundo. Foram investidos muitos anos de experiência na engenharia, projeto e desenvolvimento do seu veículo POLARIS, o que o torna a melhor máquina que já fabricamos.

Para uma operação segura e agradável do seu veículo, não deixe de seguir as instruções e recomendações do manual do proprietário. Seu manual contém instruções sobre pequenas manutenções, mas as informações sobre reparos mais complexos estão indicadas no Manual de serviço POLARIS e podem ser executados por um técnico Master Service Dealer (MSD) certificado pela fábrica.

O concessionário POLARIS conhece o seu veículo melhor do que ninguém e tem todo o interesse em sua satisfação total. Seu concessionário POLARIS pode atender a todas as suas necessidades de serviços durante e após o período de garantia.

Para obter o Manual do proprietário mais atualizado, visite <https://www.polaris.com/en-us/owners-manuals>.

Introdução	7
INFORMAÇÕES IMPORTANTES – MOD. ISRAEL	15
Segurança	19
Características e controles	45
Operação	83
Sistemas de controle de emissões	105
Manutenção	107
Especificações	171
Produtos POLARIS	179
Solução de problemas	181
Garantia	185
Registro de manutenção	191

INTRODUÇÃO

INFORMAÇÕES IMPORTANTES

 **ATENÇÃO**

A não observância das advertências contidas neste manual pode resultar em ferimentos graves ou morte.

Este veículo não é um brinquedo e pode ser perigoso de operar. O veículo deve ser manuseado de modo diferente de outros veículos. Uma colisão ou capotamento pode ocorrer rapidamente mesmo durante manobras de rotina, caso você deixe de seguir as precauções adequadas.

- Leia este manual do proprietário. Entenda todas as indicações de advertência, precauções e procedimentos de operação de segurança antes de operar o veículo. Mantenha este manual com o veículo todo o tempo.
- Este veículo destina-se **APENAS PARA USO ADULTO**. É **OBRIGATÓRIO** ter pelo menos 16 anos e habilitação válida para operar este veículo.
- Ninguém com menos de 12 anos pode andar como passageiro nesse veículo.
- Nunca deixe que um carona opere este veículo a menos que a pessoa tenha lido o manual do proprietário e todas as etiquetas do produto.
- Mantenha mãos, pés e todas as outras partes do corpo todo o tempo dentro do veículo.
- Sempre use roupas adequadas ao operar ou andar neste veículo. Todos os ocupantes devem usar calçados, calças compridas e uma camisa justa. Um boné rígido ou capacete e proteção para os olhos são recomendados quando apropriado para condições de condução ou trabalho.
- Nunca conduza este veículo sob o efeito de drogas ou álcool, pois essas condições afetam o julgamento e a capacidade do operador de reagir.

FERRAMENTAS PARA UMA CONDUÇÃO SEGURA

Para operar este veículo com segurança, é importante se familiarizar com seus recursos, controles e características. Examine as instruções de segurança para este veículo que se aplicam a você:

- Operadores
- Condutores
- Proprietários
- Rebocar o veículo
- Manter o veículo

Além disso, leia as etiquetas de segurança do produto no veículo e siga todas as leis e regulamentos referentes à operação deste veículo em sua região.

A POLARIS recomenda que todos os que conduzirão este veículo façam um curso de treinamento. A ROHVA® (Recreational Off-Highway Vehicle Association®) ministra um curso de segurança on-line e um curso prático de segurança. Para acessar esse treinamento, visite www.rohva.org.

Outras fontes de informações sobre segurança incluem o vídeo de segurança da POLARIS. A Central de ajuda da POLARIS também tem informações adicionais: <https://polaris.com/en-us/self-help>

SÍMBOLOS DE SEGURANÇA E SINALIZAÇÃO

As seguintes palavras sinalizadoras e símbolos aparecem em todo o manual e no veículo. Sua segurança estará envolvida quando essas palavras e símbolos forem usados. Familiarize-se com seus significados antes de ler o manual.

PERIGO

PERIGO indica uma situação de risco que, se não for evitada, RESULTARÁ em morte ou ferimentos graves.

ATENÇÃO

ATENÇÃO indica uma situação de risco que, se não for evitada, PODERÁ resultar em morte ou ferimentos graves.

CUIDADO

CUIDADO indica uma situação de risco que, se não for evitada, PODERÁ resultar em ferimentos leves ou moderados.

AVISO

AVISO fornece informações importantes por meio de instruções de esclarecimento.

IMPORTANTE

IMPORTANTE fornece lembretes importantes durante a desmontagem, montagem e inspeção de componentes.

Um sinal de segurança de proibição indica uma ação que NÃO deve ser executada para evitar um risco.



Um sinal de ação obrigatória indica uma ação que TEM que ser executada para evitar um risco.



INTRODUÇÃO

NÚMEROS DE IDENTIFICAÇÃO DO VEÍCULO

Registre os números de identificação e os números de chave do veículo nos espaços fornecidos. Retire a chave sobressalente e guarde-a em um local seguro. A chave de ignição pode ser copiada somente encomendando uma chave em branco da POLARIS (usando o número da chave) e casando-a com uma de suas chaves existentes. O interruptor de ignição deverá ser substituído em caso de perda de todas as chaves.

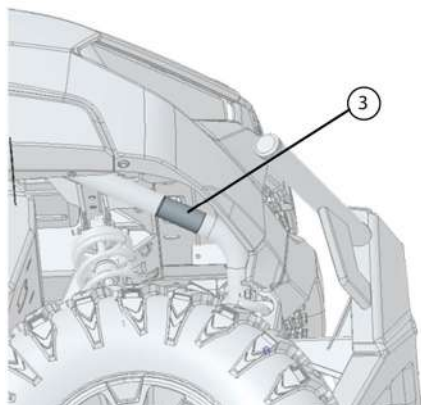
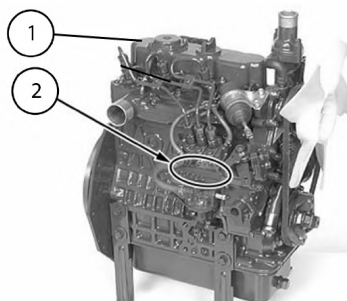





O número de série do motor pode ser encontrado em um adesivo aplicado na tampa do balancim, perto da tampa de abastecimento ① ou estampado no cárter, perto da bomba de injeção ②.

O VIN pode ser encontrado na estrutura do veículo, logo acima da roda dianteira direita ③. O número da chave pode ser encontrado na chave ④.

Número do modelo do veículo:	
Número de identificação do veículo (VIN):	
Número de série do motor:	
Número da chave:	

DECLARAÇÃO DE CONFORMIDADE (SOMENTE MODELOS MD)

PL-OP-HM-TM-0105-R03

		Polaris Sales Europe Sàrl Place de l'Industrie 2 1180 Rolle, Switzerland Telephone: +41 213-218-700
DECLARATION OF CONFORMITY		
March 1, 2021 Rolle, Switzerland		
Polaris Sales Europe Sàrl, declares that the vehicle(s) listed below conform to the essential requirements applicable to all terrain vehicles. This Declaration of Conformity is issued under the sole responsibility of the Manufacturer.		
		
APPLICABLE EUROPEAN DIRECTIVES 2006/42/EC as amended (Machinery Directive) 2014/53/EU as amended (EMC Directive)	APPLICABLE UK REGULATIONS Supply of Machinery (Safety) Regulations 2008 Electromagnetic Compatibility Regulations 2016	
APPLICABLE HARMONISED STANDARDS EN ISO 12100:2010 Hazard Analysis EN 1690:2009/C:2012 Driver Perceived Noise Level & Vibration UNECE R10	APPLICABLE UK DESIGNATED STANDARDS	
MODEL	TRADE NAME	VEHICLE SERIAL NUMBER
R22RED4FA	RANGER DIESEL	-----
European Community Authorized Representative: Polaris Poland Sp. z o.o. ul. Wesoła 12, 45-537 Opole, Poland		Authorized Manufacturer Signatory Empowered to Draw Up the EC Declaration of Conformity:  Rene Basel <u>Vice President EMEA</u>
European Community Person Authorized to Compile the Technical File Lukasz Golak, Product Homologation Specialist Polaris Poland Sp. z o.o. ul. Wesoła 12, 45-537 Opole, Poland		

		Polaris Sales Europe Sàrl Place de l'Industrie 2 1180 Rolle, Switzerland Telephone: +41 213-218-700
SUPPLEMENT TO THE OWNER'S MANUAL INFORMATION REGARDING EMISSION OF AIRBORNE NOISE AND VIBRATION PRODUCED BY THE MACHINERY AND CARBON DIOXIDE (CO₂) EMISSION		
A-Weighted Sound Pressure at Rider's Ear dB (A)	C-Weighted Sound Pressure Level dB (C)	A-Weighted Sound Power Level dB (A)
74	98	N/A
Weighted Hand-Arm Vibration Level m/s ²	Weighted Seat Vibration Level m/s ²	
1.3	0.1	
Carbon Dioxide (CO₂) Emission g/kWh		
1047.4		
<small>This CO₂ measurement results from testing over a fixed test cycle under laboratory conditions a(n) (parent) engine representative of the engine type (engine family) and shall not imply or express any guarantee of the performance of a particular engine.</small>		

This document is setting out the contents of the EC Declaration of Conformity.
The particulars of machinery may differ for specific model.

CERTIFICADO DE INSPEÇÃO PRÉ-ENTREGA DE VEÍCULO FORA DE ESTRADA

IMPORTANTE

Recomenda-se que o proprietário deste veículo receba um formulário de certificado de inspeção pré-entrega preenchido. Se você não recebeu este formulário (ou uma versão similar ao exemplo abaixo), consulte seu concessionário autorizado para obter um.

ORV Certificate of Pre-Delivery Inspection			
RANGER - Mid-Size / Full Size (All except EV)			
Year: _____ Model: _____ Model #: _____		VIN: _____ Engine Serial #: _____ Key #: _____ Mileage / Hours: _____	
Assembly / Service / Inspection (Refer to Service Manual for Procedures and Specifications)			
<input type="checkbox"/> SEALED BATTERY - Apply dielectric grease to terminal bolts and inspect cables. Check voltage and charge if below 12.8 DC Volts. <input type="checkbox"/> CONVENTIONAL BATTERY - Open Vent / Fill / Charge to 12.8 DC Volts / Install vent line / Install battery / Route vent line properly / Tight vent line if necessary. <input type="checkbox"/> BATTERY VOLTAGE - Measure and record battery voltage 30 minutes after charger has been removed _____ DCV. <input type="checkbox"/> TIRE PRESSURE - Verify pressure is set to specification. <input type="checkbox"/> WHEEL NUTS - Torque all to specification. <input type="checkbox"/> REAR SHOCK POSITION (Full size CREW models only) - Move upper mount location to outer position and torque to specification. <input type="checkbox"/> FRONT TIRE ALIGNMENT - Verify proper toe setting. <input type="checkbox"/> BALL JOINTS - Inspect pinch bolts and/or cotter pins. <input type="checkbox"/> TIE RODS - Inspect jam nuts and cotter pins.	<input type="checkbox"/> STEERING WHEEL - Torque fastener to specification. <input type="checkbox"/> FRONT GEARCASE - Add oil if needed. <input type="checkbox"/> REAR GEARCASE (if applicable) - Add oil if needed. <input type="checkbox"/> TRANSMISSION - Add oil if needed. <input type="checkbox"/> GREASE FITTINGS (if applicable) - Verify all suspension and propshaft grease fitting locations are lubricated. <input type="checkbox"/> ENGINE OIL - Add oil if needed. <input type="checkbox"/> OIL SURF ENGINES - If engine oil is above full mark, refer to Service Manual for the Oil System Priming Procedure. <input type="checkbox"/> ENGINE COOLANT - Inspect level in recovery bottle between MIN and MAX marks. Add coolant if needed. <input type="checkbox"/> BRAKE FLUID - Inspect fluid level in brake master cylinder between MIN and MAX marks. Add brake fluid if needed. <input type="checkbox"/> PARK BRAKE (if applicable) - Verify proper operation and adjustment. <input type="checkbox"/> THROTTLE / BRAKE CONTROLS - Verify correct and smooth operation.	<input type="checkbox"/> CAB FRAME - Install and torque fasteners to specification. <input type="checkbox"/> SIDE SAFETY NETS - Install using the assembly instructions. <input type="checkbox"/> SEAT BELTS - Install and check for smooth operation and latching. <input type="checkbox"/> SEATS - Inspect and install. <input type="checkbox"/> FUEL - Check level. <input type="checkbox"/> LIGHTS - Verify operation and adjustment. <input type="checkbox"/> WIRE HARNESS / HOSES / LINES - General inspection to ensure wires, hoses and lines are not kinked or pinched. <input type="checkbox"/> UNIT INDUSTRY - Complete Applicable Service Bulletins, Recall and/or Factory Directed Modifications. <input type="checkbox"/> COSMETIC INSPECTION - Inspect vehicle for damage and proper fit and finish.	Assembled by (signature) _____ Date _____
Test Ride			
<input type="checkbox"/> ENGINE - Starting, acceleration and smoothness. <input type="checkbox"/> BRAKES - Verify proper operation. <input type="checkbox"/> CLUTCH / TRANSMISSION - Verify proper shifting and transmission engagement / Indicator lights must correspond with gear. <input type="checkbox"/> DRIVELINE - Verify smooth operation.	<input type="checkbox"/> AWD - Verify proper operation. <input type="checkbox"/> INSTRUMENTATION - Verify operational readings. <input type="checkbox"/> SUSPENSION / STEERING - Verify adjustments, stability and operation. <input type="checkbox"/> IDLE SPEED (Carbureted Models Only) - Verify and adjust if necessary as outlined in the Service Manual. <input type="checkbox"/> ENGINE COOLANT - Inspect level in recovery bottle between MIN and MAX marks after test ride.	<input type="checkbox"/> LEAKAGE - Oil / Exhaust / Fuel / Coolant / Brake Fluid. <input type="checkbox"/> DIAGNOSTIC SYSTEM - Run engine up to full operating temperature. Use OBDII Wrench to generate and submit a Service Report (recommended process). <input type="checkbox"/> CLEAN - Wash and clean vehicle for customer delivery.	Test Ridden by (signature) _____ Date _____
Delivery to Customer			
<input type="checkbox"/> WARRANTY REGISTRATION FORM - Complete. <input type="checkbox"/> OWNER'S MANUAL - Emphasize importance of reading for customer safety and servicing of vehicle / Explain periodic maintenance responsibilities. <input type="checkbox"/> WARRANTY POLICY - Explanation / Limits / Registrations. <input type="checkbox"/> EMISSION SYSTEM WARRANTY POLICY - Explanation / Limits. <input type="checkbox"/> KEYS - Record number on key. <input type="checkbox"/> BELT LIFE - Discuss proper operating procedures and proper use of high and low range (if applicable).	<input type="checkbox"/> BREAK-IN PROCEDURE - Review as outlined in Owner's Manual. <input type="checkbox"/> CONTROLS - Show location and function. <input type="checkbox"/> TOOL KIT - Show location. <input type="checkbox"/> STORAGE / FUELING / TRANSPORTATION - Review as outlined in Owner's Manual. <input type="checkbox"/> SAFETY FEATURES - Review all safety features of vehicle operation for new operator. <input type="checkbox"/> DRIVING PROCEDURES - Review Operator Driving Procedures outlined in the Owner's Manual.	I certify that pre-delivery inspection and service have been performed on this vehicle in accordance with the instructions issued by Polaris.	Dealer Name (print) _____ Dealer # _____ Selling Dealer (signature) _____ Date _____
Customer Acceptance			
<input type="checkbox"/> I have read and understood the Polaris warranty policy(ies). <input type="checkbox"/> I have inspected the vehicle and it meets with my satisfaction. <input type="checkbox"/> I understand the importance of following the owner's manual instructions. <input type="checkbox"/> I understand the importance of using all safety features. <input type="checkbox"/> I understand the importance of all operators following the operator driving procedures in the owner's manual. <input type="checkbox"/> My dealer has discussed the optional Extended Service Contracts available.	PLEASE READ THE FOLLOWING DISCLAIMER AND "X" IF APPLICABLE <input type="checkbox"/> I have chosen not to purchase an Extended Service Contract at this time. I understand that by declining the POLARISSTAR Protection Plan, I acknowledge that I have been offered the optional service plan for an amount in addition to the price of the vehicle itself, that I have read the service plan and have decided not to buy it, and that I understand that I am not entitled to any benefits under this service plan.	Customer Name _____ Customer Signature _____ Date _____	
WHITE / Dealer	CANARY / Customer	PN 9915089 R07 42412 Printed in the USA	

DECLARAÇÃO DE CONFORMIDADE DE SEGURANÇA

7 de maio de 2024

Rolle, Suíça

A Polaris Sales Europe Sàrl declara que o(s) veículo(s) coberto(s) por este Manual do Proprietário estão em conformidade com os requisitos de segurança aplicáveis na Tabela 2 do Regulamento PSTI 2023 n.º 1007 do Reino Unido.

Os produtos terão suporte com atualizações de segurança até 31 de dezembro de 2028.

Authorized Manufacturer's Representative Polaris Poland Sp. z o.o. Ul. Wspolna 12, 45-837 Opole, Poland	Authorized Manufacturer Signatory Empowered to Draw up the Statement of Compliance Rene Basei Vice President EMEA
--	--

Esta declaração de conformidade foi preparada pela Polaris Sales Europe Sàrl.

INFORMAÇÕES IMPORTANTES – MOD. ISRAEL

DIFERENÇAS DO MODELO ISRAEL

IMPORTANTE

Os modelos Israel são significativamente diferentes dos outros modelos tratados neste manual do proprietário. As características exclusivas dos modelos Israel não são mencionadas no restante deste manual do proprietário. Se você estiver usando um modelo Israel, leia cuidadosamente as declarações a seguir e tenha-as em mente antes de consultar o restante do manual do proprietário.

OS MODELOS ISRAEL SÃO VEÍCULOS PARA DUAS PESSOAS.

Os modelos Israel são designados para acomodar duas pessoas – um condutor e um passageiro. Não opere os modelos Israel com mais de um passageiro, pois existem apenas dois cintos de segurança disponíveis. Desconsidere todas as citações de “passageiros” no texto do manual se você estiver usando um modelo Israel.

NOTA DA DECLARAÇÃO DE CONFORMIDADE

A seção “Declaração de conformidade” (no capítulo Introdução) não se aplica aos modelos Israel. Desconsidere o texto da seção “Declaração de conformidade” se você estiver usando um modelo Israel.

OS MODELOS ISRAEL SÃO VEÍCULOS PARA ESTRADA.

Os modelos Israel são certificados para utilização em estrada na sua região. Desconsidere as advertências de proibição de uso em estrada no texto do manual se você estiver usando um modelo Israel.

INFORMAÇÕES IMPORTANTES – MOD. ISRAEL

ALERTA GERAL

O Alerta geral está localizado no console.

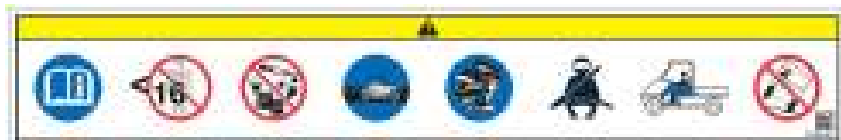

⚠ ATENÇÃO

Leia o manual do proprietário. Nunca permita que pessoas com menos de 16 anos operem o veículo. Nunca use álcool ou drogas ao conduzir ou andar no veículo, nem antes dessas operações. Este veículo é aprovado para operação em estradas. Use capacete, óculos e roupas de proteção aprovados. Use sempre o cinto de segurança. Sempre use as redes da cabine ou das portas. Evite manobras de condução agressivas que possam causar o capotamento ou tombamento do veículo.

ALERTA DA TAMPA DA EMBREAGEM

O adesivo de Alerta da tampa da embreagem está localizado na tampa da embreagem.

⚠ CUIDADO

Leia o manual do proprietário.
Mantenha o corpo afastado da correia.



ALERTA DE ADMISSÃO

A etiqueta de cuidado da admissão está localizada na admissão de ar.

⚠ CUIDADO

Use um filtro de ar aprovado pela Polaris. O uso de um filtro de ar não aprovado pela Polaris poderá causar danos ao motor. Antes de instalar o filtro, certifique-se de que não haja sujeira ou detritos no lado limpo do tubo de admissão. O filtro de ar deverá ser assentado adequadamente e as dobradiças, totalmente inseridas quando a tampa for reinstalada. Consulte o manual do proprietário para obter informações adicionais sobre a manutenção do filtro de ar.



ALERTA DE CAPACIDADE DO ENGATE

O Alerta de capacidade do engate está localizado no receptor do engate.

⚠️ ATENÇÃO

Leia o manual do proprietário.

TRAÇÃO MÁXIMA DA BARRA DE

TRAÇÃO: 3.200 N EM SOLO

NIVELADO

CARGA VERTICAL MÁXIMA: 1.700 N



ALERTA DE CARGA/PASSAGEIROS/PRESSÃO DOS PNEUS

⚠️ ATENÇÃO

Nunca transporte passageiros no compartimento de carga. Os passageiros podem ser arremessados. Isso pode causar ferimentos graves ou morte.

Leia o manual do proprietário.

Nunca transporte combustível neste veículo.

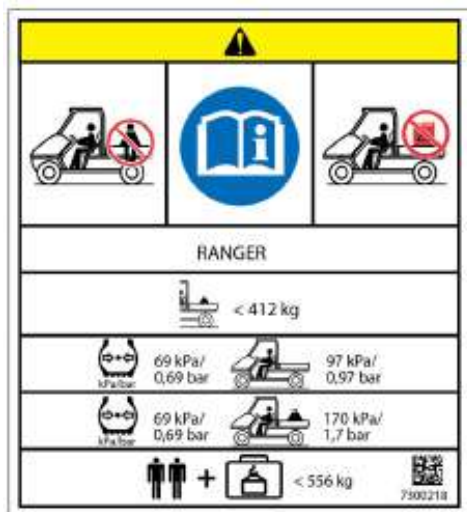

INFORMAÇÕES IMPORTANTES – MOD. ISRAEL

VEÍCULO	CARGA MÁXIMA DO COMPARTIMENTO DE CARGA	PRESSÃO DOS PNEUS EM KPA/BAR	CAPACIDADE MÁXIMA
RANGER	412 kg	Dianteiros: 69 kPa/0,69 bar Traseiro: 97 kPa/0,97 bar Pressões com carga máxima do compartimento de carga Dianteiros: 69 kPa/0,69 bar Traseiro: 170 kPa/1,70 bar	Ocupantes: 2 Peso (condutor + passageiros + carga de reboque): 556 kg

SEGURANÇA

REQUISITOS DO PROPRIETÁRIO

O uso, manutenção ou modificação impróprios deste veículo pode levar a ferimentos graves ou morte.

Exija o uso adequado do seu veículo. Não permita que ninguém opere seu veículo ou ande como passageiro a não ser que tenha sido devidamente instruído, e certifique-se de que essa pessoa esteja disposta a conduzir com responsabilidade. Para evitar uso não autorizado, sempre retire a chave de ignição quando o veículo não estiver sendo usado.



Qualquer modificação ou instalação de acessórios não aprovados pela POLARIS poderá aumentar o risco de ferimentos. Embora você possa encontrar produtos pós-venda similares em termos de design e qualidade aos acessórios da POLARIS, reconheça que alguns acessórios pós-venda ou modificações não são adequados devido a riscos de segurança potenciais para você ou os demais. Nunca é apropriado instalar qualquer assento adicional.

Verifique com o fabricante para determinar qualquer efeito potencial de uma modificação ou um acessório sobre o uso seguro de seu veículo. Você é responsável por ferimentos relacionados a modificações no veículo.

Modificações ou acessórios podem:

- Danificar componentes da máquina – especialmente modificações que aumentem a velocidade ou a potência.
- Tornar o veículo menos estável em velocidades mais altas.
- Aumentar o peso, reduzindo a quantidade de carga e o peso total que você pode transportar, e elevar o centro de gravidade do veículo.
- Sobrecarregar a capacidade do sistema elétrico do veículo. A queima de um fusível pode causar perda das luzes ou de potência do motor.
- Reduzir a eficácia dos sistemas de proteção dos ocupantes, incluindo os cintos de segurança e a estrutura de proteção contra capotamento (ROPS).
- Tornar ilegal possuir ou operar seu veículo. Supressores de centelhas, silenciosos e componentes de controle de emissões autorizados pela POLARIS são obrigatórios para a propriedade ou operação em muitas áreas.
- Anular sua garantia.

A ROPS do veículo, quando usada com cintos de segurança e portas, proporciona uma estrutura para ajudar a proteger os ocupantes. A estrutura não protegerá os ocupantes em todos os capotamentos ou acidentes.

SEGURANÇA

Para obter mais informações sobre segurança, consulte um concessionário autorizado ou visite o site da Polaris em www.polaris.com.

QUALIFICAÇÕES DO CONDUTOR E DOS PASSAGEIROS

Certifique-se de as pessoas operando o veículo tenham 16 anos ou mais e habilitação válida. O fato de um adolescente ter uma habilitação não significa que ele tomará decisões corretas ao conduzir e evitará correr riscos.



A POLARIS recomenda que você supervisione condutores mais jovens. Defina regras e imponha limites sobre como, quando e onde eles poderão usar este veículo. Por exemplo, pode ser que condutores jovens precisem ter um adulto no veículo com eles e que eles não possam conduzir com seus amigos no veículo.

Certifique-se de que todos os condutores caibam no veículo. Certifique-se de que o condutor e todos os passageiros sejam capazes de:

- sentar-se com as costas contra seu assento,
- colocar o cinto de segurança para se ajustar corretamente,
- colocar ambos os pés apoiados no piso, e
- colocar ambas as mãos no volante de direção ou em um apoio para passageiros.

Não permita que crianças que precisam de assentos de segurança infantis ou assentos mais altos viajem no veículo. O veículo não foi projetado para fixar assentos de segurança infantis automotivos.

Você é responsável por seus passageiros. Certifique-se de que os passageiros estejam sentados corretamente, com os cintos de segurança afivelados, segurando o apoio para passageiros e prontos para se proteger. Passageiros sem contenção podem cair para fora ou ser atirados em/de um veículo em movimento.

Toda pessoa precisa estar sentada corretamente e ter o cinto de segurança afivelado em seu próprio assento. Nunca duas pessoas poderão ser afiveladas em um único cinto de segurança. Pessoas afiveladas juntas poderão se chocar em uma colisão e sofrer ferimentos graves. Nunca transporte passageiros na base do compartimento de carga, porque poderão ser lançados contra os outros ou para fora do veículo, ou entrar em contato com peças móveis.

Não deixe que pessoas alcoolizadas ou sob o efeito de drogas ou álcool dirijam ou peguem carona nos veículos.

PREPARAR O VEÍCULO PARA CONDUÇÃO

Antes de dar partida, sempre execute a inspeção pré-condução. Deixar de inspecionar e verificar se o veículo está em condições operacionais seguras aumenta o risco de acidentes, o que pode levar a ferimentos graves ou morte.



ITEM	COMENTÁRIO	REFERÊNCIA
Fluido de freio	Assegure níveis e condições adequados	página 150
Suspensão dianteira e traseira	Inspeção	–
Direção	Certifique-se da operação livre	página 152
Pneus	Inspeção as condições e a pressão	página 155
Rodas/porcas das rodas	Inspeção e certifique-se do aperto dos fixadores	página 155
Combustível e óleo	Assegure níveis e condições adequados	página 100 página 117
Líquido de arrefecimento	Assegure níveis e condições adequados	página 128
Interruptores/luzes indicadoras	Certifique-se da operação adequada	página 49 página 68
Filtro de ar	Inspeção; substitua conforme a necessidade	página 138
Pré-filtro de admissão do motor	Inspeção e limpe	página 141
Pré-filtro da admissão da PVT	Inspeção e limpe	página 141

SEGURANÇA

ITEM	COMENTÁRIO	REFERÊNCIA
Faróis	Verifique o funcionamento	página 157
Luzes de freio/luzes traseiras	Verifique o funcionamento	página 159
Cintos de segurança	Verifique se há danos em todo o comprimento da correia e verifique o funcionamento correto das travas	página 57
Escape	Inspeccione o supressor de centelhas e limpe-o se necessário.	página 140
Detritos do veículo	Remova a grama, folhas e outros materiais ou detritos inflamáveis, especialmente os próximos do sistema de escape.	—
Trave o volante de direção ajustável	Não ajuste o volante de direção enquanto o veículo estiver em movimento.	página 47
Correia do alternador (se estiver equipado)	Verifique se há rachaduras ou danos. Substitua se necessário.	—

A manutenção indevida dos pneus pode levar à perda de controle e acidentes, o que poderá resultar em ferimentos graves ou morte. Para reduzir o risco de ferimentos:

- Mantenha a pressão dos pneus recomendada pela POLARIS. Verifique a pressão antes de operar. Mesmo que seu veículo tenha percorrido apenas uma curta distância, as leituras de pressão dos pneus podem ficar mais altas.
- Certifique-se de que a pressão dos pneus corresponda às especificações indicadas na tabela abaixo.
- Só use pneus de tamanho e tipos especificados para este veículo.
- Não opere seu veículo com pneus desgastados ou danificados.
- Sempre siga as instruções do fabricante dos pneus para a manutenção.

MEDIDA	ESPECIFICAÇÕES	
	MD	TRACTOR
Carga máxima do compartimento de carga	412 kg	
Pressão dos pneus em kPa (bar)	DIANTEIRA: 0,69 (69) TRASEIRA: 0,97 (97)	
Pressão dos pneus com carga máxima (CARGA MÁX. + PASSAGEIRO) em kPa (bar)	DIANTEIRO 0,69 (69) TRASEIRO 2,1 (210)	DIANTEIRO 0,69 (69) TRASEIRO 1,7 (170)
Capacidade máxima de peso Inclui o peso do operador, passageiro, carga e acessórios	696 kg	556 kg

PREPARAR A SI MESMO, OS PASSAGEIROS E A CARGA PARA CONDUÇÃO

Use um capacete aprovado. Conduzir este veículo sem o uso de um capacete aprovado aumenta o risco de ferimentos graves. Por exemplo, um capacete reduz o risco de ferimentos na cabeça causados por batidas no veículo ou em outros objetos, mesmo que não haja uma colisão.

Os capacetes aprovados nos EUA e no Canadá apresentam uma etiqueta do Departamento de Transporte dos EUA (DOT). Os capacetes aprovados na Europa, Ásia e Oceania apresentam uma etiqueta ECE 22.05 (ou mais recente). A marca da ECE consiste em uma letra E dentro de um círculo, seguida pelo número distintivo do país ao qual foi concedida a aprovação. O número de aprovação e o número de série também estarão indicados na etiqueta.



Use óculos de proteção não estilhaçáveis ou use um capacete com proteção para o rosto não estilhaçável. Essas proteções para os olhos podem reduzir o risco de entrada de objetos estranhos nos olhos e ajudam a evitar a perda de visão.

A POLARIS recomenda o uso de equipamentos de proteção individual (EPIs) aprovados, com marcas indicando que foram projetados de acordo com padrões como:

- VESC 8
- V-8
- Z87.1
- CE



Roupas e equipamentos de proteção adicionais que podem ser apropriados para suas condições de condução incluem:

- Sempre use sapatos ao operar. Considere usar botas acima do tornozelo adequadas para o terreno no qual você irá conduzir.
- Luvas integrais podem proteger contra o vento, sol, frio e objetos. Escolha luvas que se ajustem firmemente e deixem que os dedos se movam livremente e empunhem o volante de direção ou os apoios de mão.
- Use mangas compridas e calças compridas para proteger os braços e as pernas.
- A exposição prolongada ao vento e ao ruído do motor pode causar perda auditiva permanente. Usar dispositivos de proteção auditiva, como tampões para os ouvidos, pode ajudar a prevenir a perda da audição. Verifique a legislação local ou os regulamentos de condução da área na qual você se encontra antes de usar proteção auditiva, para se certificar de que seu uso seja permitido.

Sempre permaneça completamente dentro do veículo e empunhe o volante de direção ou os apoios de mão. As partes do corpo fora do veículo podem ser atingidas ao passar por objetos ou serem esmagadas durante um capotamento. Não coloque nenhuma parte do corpo fora do veículo por qualquer razão. Não se apoie na estrutura ROPS nem coloque qualquer parte de seu corpo na porta.

Conduzir esse veículo sem as portas da cabine fechadas ou travadas aumenta o risco de ferimentos graves ou morte em caso de um acidente ou capotamento. Certifique-se sempre de que todas as portas da cabine estejam fechadas e travadas durante a condução desse veículo.

Certifique-se de que os condutores prestem atenção e planejem antecipadamente. Se você achar ou perceber que o veículo poderá inclinar ou tombar, reduza o risco de ferimentos:

- Segure firmemente o volante de direção ou os apoios de mão e prepare-se.
- Não coloque nenhuma parte do corpo fora do veículo por qualquer razão.

Este veículo não foi projetado para transportar animais de estimação sem contenção. Um animal de estimação sem contenção pode ser arremessado sobre os condutores e feri-los, mesmo durante a operação normal. Ao transportar animais de estimação, use uma gaiola adequada para uso fora de estrada que fique fixada ao veículo.

SEGURANÇA

Combustíveis como gasolina podem ser extremamente inflamáveis. Para reduzir o risco de ferimentos graves ou morte, nunca transporte combustível ou outros líquidos inflamáveis no veículo. Capotamentos, colisões, condução brusca ou mudanças na elevação ou temperatura podem levar ao derramamento de combustível ou liberação de vapor de recipientes portáteis. Partes quentes do veículo podem causar incêndios, mesmo depois do desligamento do motor.

Nunca ultrapasse as capacidades de peso do veículo. A capacidade máxima de peso do veículo (incluindo condutores, carga e acessórios) é de 336 kg (740 lb) no total. O compartimento de carga pode suportar até 272 kg (600 lb) desse total. Se for adicionado mais peso do condutor, poderá ser necessário reduzir o peso da carga para permanecer dentro do limite de 336 kg (740 lb). Sobrecarregar o veículo ou transportar cargas de maneira inadequada poderá causar alterações na estabilidade e no manuseio, o que poderá causar perda de controle ou um acidente.

Fixe a carga no compartimento de carga o mais para frente, centrada e o mais embaixo possível. Quando não for possível posicionar e fixar a carga dessa maneira, opere com cuidado extra. A carga não fixada poderá atingir e ferir os condutores, afetando o manuseio do veículo e resultando em perda de controle.

O peso dos condutores e da carga altera a frenagem, o manuseio e a estabilidade do veículo. Para evitar perda de controle, esterce gradualmente, opere em velocidades mais baixas e evite terrenos irregulares e íngremes.

DIRETRIZES DE CONDUÇÃO

Dirija com responsabilidade. Este veículo não é um brinquedo e pode ser perigoso de operar.

Este veículo tem uma maior altura livre até o solo e outros recursos para lidar com terrenos

acidentados. Ele pode capotar em situações nas quais outros veículos podem não fazê-lo.

Manobras abruptas ou condução agressiva, mesmo em áreas planas e abertas, podem causar perda de controle, capotamentos, ferimentos graves ou morte. Para evitar perda de controle e capotamentos:



- Evite manobras abruptas, deslizamentos laterais, derrapagens ou derrapagens traseiras e nunca faça manobras tipo “zerinho”.
- Reduza a velocidade antes de entrar em uma curva.
- Evite acelerações bruscas ao fazer curvas, mesmo partindo de uma posição parada.

Operação fora de estrada em alta velocidade

Conduzir veículos fora de estrada para testar os limites de suas qualificações ou habilidades pode ser muito perigoso para você, para os passageiros e pessoas próximas. As qualificações básicas para conduzir um carro, VTT ou outros veículos fora de estrada não capacitam os condutores a tentar com segurança a operação fora de estrada em alta velocidade. Desenvolva suas qualificações gradualmente por meio de treinamento, prática e experiência com os vários modos de condução deste veículo e o terreno em que você operará. Sempre faça um reconhecimento em baixa velocidade (pré-operação) para tomar conhecimento de tudo que você possa encontrar.

A operação fora de estrada em alta velocidade pode levar a perda de controle, colisões ou aterrissagens duras, que podem ferir gravemente os ocupantes (mesmo sem capotar o veículo ou danificá-lo).

Se você planeja usar o veículo para competição fora de estrada em alta velocidade, poderão ser necessários equipamentos de segurança adicionais. Verifique as regras que se aplicam à sua competição.

Não faça saltos, pois isso pode levar a ferimentos graves ou morte. Saltar pode causar perda de controle, capotamentos ou colisões no chão, e pode danificar o veículo. Mesmo sem colidir, as aterrissagens podem ser duras o suficiente para causar a compressão total da suspensão do veículo (por exemplo, bater no fundo). Ferimentos graves, incluindo ferimentos na coluna cervical, poderão ocorrer mesmo que os condutores estejam seguros corretamente, usando capacetes, e que o veículo não sofra danos e permaneça em sua posição normal.

Você poderá encontrar ladeiras, "saltos" ou outras características do terreno que podem fazer o veículo voar, dependendo de sua velocidade. Elas podem ter sido projetadas incorretamente, ter uma manutenção precária ou podem não ser adequadas para este veículo. Desacelere, tome cuidado extra e evite voar. Nunca faça este veículo saltar.

Observar outros saltarem ou voar não significa que você possa fazê-lo com segurança. A Polaris não pode determinar se algum salto que você possa encontrar é apropriado para este veículo. Qualquer salto, mesmo que pequeno, pode ter uma manutenção ou projeto precário, ou não ser adequado para este veículo, e pode causar ferimentos graves ou morte.



SEGURANÇA

Faça planejamentos para ladeiras, terrenos acidentados, sulcos e outras alterações no terreno e na tração. Prossiga devagar e com cuidado extra em um terreno desconhecido. Evite superfícies pavimentadas. Mudanças repentinas no terreno, como buracos, depressões, barrancos, solo mais macio ou mais duro, ou outras irregularidades, podem causar perda de controle ou capotamento. Dê a si mesmo tempo para reagir a pedras, saliências ou buracos que podem ser difíceis de ser vistos. Operar em neve profunda ou grama alta pode tornar difícil ver obstáculos.

Se não for possível desviar de um obstáculo, como uma árvore caída ou uma vala, pare o veículo em um local seguro. Saia para inspecionar cuidadosamente a área. Olhe tanto o lado da entrada como o da saída. Se você tiver confiança suficiente para prosseguir com segurança, escolha o caminho que permitirá superar o obstáculo para minimizar o risco de tombamento lateral do veículo. Vá rápido o suficiente apenas para manter o seu impulso, mas de forma a ainda oferecer a você tempo de sobra para reagir às mudanças de condição. Se houver alguma dúvida sobre sua capacidade de manobrar com segurança sobre o obstáculo, você deverá dar meia volta se o solo for plano e houver espaço, ou dar marcha à ré até encontrar um caminho menos difícil.

O acionamento abrupto do pedal do acelerador pode causar a perda de tração dos pneus, reduzindo o controle do veículo e aumentando a possibilidade de um acidente, especialmente em um terreno íngreme ou ao atravessar obstáculos como pedras ou troncos.

SOMENTE MODELOS MD

Evite operar em vias públicas (pavimentadas ou de outro tipo). Este veículo não tem recursos de segurança para rodovias que veículos rodoviários podem ter (air-bags, freios ABS, controle de estabilidade etc.). Se outro veículo colidir com você, a probabilidade de ferimentos graves ou morte poderá ser maior. Da mesma forma, você poderá não ser capaz de evitar uma colisão ou capotamento se fizer manobras repentinas ou abruptas, como guinadas ou frenagem de emergência. Embora possa ser legal localmente conduzir em algumas vias públicas em partes específicas do país, seu veículo não foi projetado ou certificado como um veículo a motor rodoviário. A Polaris não apoia o uso em vias públicas, a não ser que seja necessário atravessar estradas para ligar segmentos de trilhas para veículos fora de estrada. Se for necessário conduzir em uma rodovia, dirija devagar e de maneira defensiva. Seu veículo pode não ter os recursos necessários para satisfazer às leis estaduais ou locais que permitem o uso limitado de vias públicas. As modificações que você fizer para que seu veículo atenda a esses requisitos poderão invalidar a garantia do veículo. Além disso, consulte as instruções do fabricante dos pneus ou as limitações para operação em estradas, inclusive os limites de velocidade e o desgaste prematuro dos pneus.

SOMENTE MODELOS ZUGMASCHINE OU TRACTOR

Este veículo é aprovado para operação em estradas.

A operação inapropriada em ladeiras pode causar perda de controle, capotamento ou acidentes, que podem resultar em ferimentos graves ou morte. Tenha extremo cuidado ao operar em ladeiras. Faça planejamentos para terrenos acidentados, sulcos e outras alterações no terreno e na tração.

Condução ladeira acima

Verifique o terreno antes de subir uma ladeira e certifique-se de que não seja escorregadia ou solta demais. Acione a tração em todas as rodas em ladeiras. Dirija em linha reta ao subir a ladeira, mantendo a velocidade e a aceleração constantes. Evite ladeiras íngremes, que podem causar o capotamento do veículo.

Recuperação de uma parada do motor em uma ladeira

Se o veículo perder totalmente a velocidade de avanço, acione os freios gradualmente e pare. Não tente dar meia volta com o veículo. Em vez disso, coloque a marcha à ré e deixe que o veículo desça lentamente a ladeira em linha reta. Aplique uma leve pressão no freio para controlar a velocidade.

Chegada ao topo de uma ladeira

Desacelere quando chegar ao topo de uma ladeira. Nunca passe cegamente sobre o topo de uma ladeira ou desça em alta velocidade. Um obstáculo, uma depressão brusca ou outro veículo ou pessoa poderá estar do outro lado da ladeira.

Condução ladeira abaixo

Verifique o terreno antes de descer uma ladeira e certifique-se de que não seja escorregadia ou solta demais. Acione a tração em todas as rodas e prossiga devagar, aplicando levemente o freio. Nunca desça uma ladeira com a transmissão em neutro ou com o motor desligado.

Evite andar na transversal em ladeiras

Se isso for inevitável, prossiga devagar e com cuidado extra. Evite obstáculos e mudanças de terreno que possam fazer com que o veículo tombe ou derrape. Se você sentir que o veículo começa a tombar ou derrapar, vire imediatamente ladeira abaixo.

Condução perto de áreas com árvores ou arbustos

Tenha cuidado extra ao operar perto de árvores, particularmente ao operar em trilhas estreitas. Ramos de árvores ou arbustos podem entrar na cabine e perfurar ou bater nos ocupantes.



SEGURANÇA

Condução na neve

Mantenha sempre os pedais do acelerador e do freio sem neve e gelo. Acione os freios frequentemente para evitar o acúmulo de gelo ou neve nas pastilhas de freio, o que pode reduzir o desempenho dos freios.

Condução no gelo

Nunca opere o veículo sobre um corpo de água congelado a menos que tenha verificado que o gelo possa suportar o peso do veículo. Poderão ocorrer ferimentos graves ou morte se o veículo cair através do gelo.

Condução em água/queda em água

A operação em águas profundas ou com correnteza rápida pode causar perda de tração, perda de controle, capotamento ou arrasto pela água. Você pode se ferir com gravidade ou morrer por ficar preso e se afogar. Nunca opere o veículo em águas com correnteza rápida ou em águas que ultrapassem o nível do piso do veículo. Evite quedas acentuadas e rochas grandes. Escolha um percurso que ofereça pontos de entrada e saída com inclinações graduais. Freios úmidos podem ter capacidade de frenagem reduzida. Teste os freios após sair da água. Acione-os levemente e várias vezes trafegando lentamente ao mesmo tempo. O atrito ajudará a secar as pastilhas.

Condução em dunas de areia

Tenha cuidado extra ao operar em dunas de areia ou próximo a elas. Esteja alerta para mudanças no terreno. Nunca passe cegamente sobre o topo de uma ladeira ou desça em alta velocidade. Um obstáculo, uma depressão brusca, outro veículo ou uma pessoa poderá estar do outro lado da ladeira.

Condução em condições de baixa visibilidade

Tome cuidado extra e conduza lentamente em condições de visibilidade reduzida, como nevoeiro, chuva e escuridão.

Planeje antecipadamente para evitar a necessidade de manobras evasivas, como guinadas. Atingir um obstáculo (inclusive animais silvestres) inesperado pode ser perigoso. Dar uma guinada pode ser ainda mais perigoso, porque pode levar a perda de controle, capotamento ou colisões.

Ao operar em áreas com a possibilidade de encontro com animais silvestres em seu caminho, planeje antecipadamente para evitar desviar de animais se isso puder resultar em colisões ou capotamentos. Dirija devagar ou evite dirigir durante estações do ano ou horários do dia em que animais, como cervos, podem cruzar com maior probabilidade o seu percurso inesperadamente.

Evite colisões com outros veículos

Ao seguir outro veículo ou operar na mesma área com outros, mantenha uma distância segura para evitar colisões. Deixe um espaço extra quando as distâncias de visão forem limitadas por poeira, neve, curvas, ladeiras ou outras condições. Planeje antecipadamente para evitar ter que desviar ou sair da trilha para evitar uma colisão.

Em trilhas, prepare-se para dar espaço para que outros veículos passem. Se for necessário parar em uma trilha, mova seu veículo para a beira do caminho para permitir que os demais passem com segurança.

Corrija a derrapagem virando o volante na direção da derrapagem.

Nunca acione os freios durante uma derrapagem.

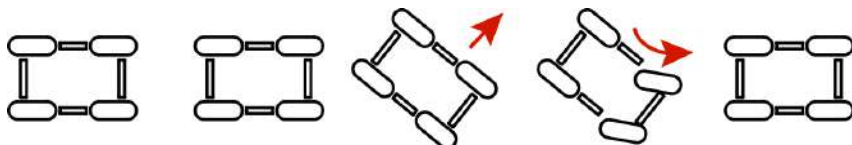

Se o veículo começar a derrapar ladeira abaixo ou se você achar que poderá tombar, vire ladeira abaixo imediatamente e pare. Manobre lentamente e com cuidado até que possa conduzir ladeira abaixo em linha reta.

Não continue a dirigir se o seu veículo puder sofrer danos ou se você se envolveu em uma colisão ou capotamento.

Operar um veículo danificado ou depois de uma colisão ou capotamento pode causar perda de controle, capotamento ou um acidente, que podem levar a ferimentos graves ou morte. Se você não puder transportar o veículo em segurança sozinho, contate um serviço de recuperação e reboque.

Depois de qualquer colisão, capotamento ou outro acidente, peça a um concessionário POLARIS que inspecione o veículo em relação a possíveis danos, incluindo os cintos de segurança, ROPS, freios, suspensão e sistemas de direção.

Prepare-se caso seu veículo sofra danos ou fique incapacitado, especialmente em áreas remotas. Pense antecipadamente em como obter ajuda e permanecer seguro até sua chegada sempre que você conduzir.

Há um anel de reboque para recuperação na dianteira e na traseira do veículo para fixar um guincho ou uma cinta.

Use esses anéis para recuperar este veículo caso ele fique atolado, para puxá-lo sobre um carro-guincho, ser rebocado ou para usá-lo para recuperar outro veículo. Esses anéis se destinam apenas para recuperação de emergência e não para rebocar veículos para outro local.

A recuperação incorreta pode causar perda de controle ou danos ao veículo. Fixe as cintas apenas nos locais especificados. Não fixe em nenhum outro ponto do veículo. Recupere um veículo somente com tamanho e peso iguais ou inferiores. Ao recuperar um veículo incapacitado, coloque a transmissão desse veículo em neutro. Não movimente um veículo avariado a mais de 16 km/h.

SEGURANÇA

Operação, marcha lenta ou estacionamento perto de materiais combustíveis

Motor, escape e outros componentes do veículo podem estar muito quentes durante e após o uso. Não fique em marcha lenta ou estacione o veículo sobre qualquer coisa que possa entrar em contato com o sistema de escape e possa pegar fogo, como grama alta, mato, arbustos, folhas, detritos ou outra cobertura superficial alta. Não deixe lama, grama ou outros detritos se acumularem no motor ou no sistema de escape. Inspecciona e remova conforme a necessidade.

O rolamento do veículo pode causar ferimentos graves ou morte. Este veículo pode se movimentar sempre que o seletor de marchas não está na posição ESTACIONAMENTO (P). Mude sempre para ESTACIONAMENTO (P) quando desligar o motor ou sair do veículo. Se for inevitável sair do veículo em uma ladeira, tome cuidado extra. Se deixar o veículo desacompanhado, bloqueie as rodas traseiras no lado de baixo da ladeira e mantenha crianças, animais de estimação e outros afastados do seletor de marchas.

Antes de engatar a ré, tenha muito cuidado para se certificar de que a área esteja sem pessoas ou obstáculos. Quando for seguro prosseguir, dê ré lentamente.

Depois da operação, inspecione o veículo em relação a danos e detritos para se certificar de que o veículo possa ser armazenado e operado novamente com segurança. Alguns itens a inspecionar incluem:

- Detritos que possam pegar fogo, como lama/grama perto do motor ou do sistema de escape
- Danos à suspensão, direção ou qualquer outra parte do veículo
- Problema nos pneus, como danos à banda de rodagem e à parede lateral
- Problema de montagem do amortecedor

Certifique-se de verificar quaisquer problemas e de resolvê-los antes de operar novamente.

Todo gás de escape do motor contém monóxido de carbono, um gás mortal. Respirar monóxido de carbono pode causar dores de cabeça, tontura, sonolência, náusea, confusão e, eventualmente, morte. O monóxido de carbono é um gás incolor, inodoro e insípido, que pode estar presente mesmo que você não veja nem cheire qualquer gás de escape do motor. Níveis mortais de monóxido de carbono podem se acumular rapidamente, e você pode se tornar rapidamente vencido e incapaz de se salvar. Da mesma forma, níveis mortais de monóxido de carbono podem permanecer por horas ou dias em áreas fechadas ou pouco ventiladas. Se você sentir quaisquer sintomas de envenenamento por monóxido de carbono, saia da área imediatamente, respire ar fresco e PROCURE TRATAMENTO MÉDICO.

- Não coloque o motor em funcionamento em áreas fechadas. Mesmo que você tente ventilar o gás de escape do motor com ventiladores ou janelas e portas abertas, o monóxido de carbono pode alcançar rapidamente níveis perigosos.
- Não coloque o motor em funcionamento em áreas parcialmente fechadas ou com pouca ventilação, como galpões, garagens ou abrigos para carros. Se você ligar um veículo em um desses locais, leve-o para fora e feche a porta o mais rapidamente possível. Se você se dirigir para um desses locais, desligue o motor o mais rapidamente possível.
- Não coloque o motor em funcionamento em áreas externas nas quais o gás de escape do motor possa ser aspirado para dentro de um edifício através de aberturas como janelas e portas.

A lista de perigos e riscos de capotamento acima não abrange todos os casos possíveis.

TRANSPORTE DO VEÍCULO

Siga esses procedimentos ao transportar o veículo.

1. Acione os freios.
2. Coloque a transmissão em ESTACIONAMENTO. Desligue o motor.
3. Solte lentamente o pedal do freio e certifique-se de que a transmissão esteja em ESTACIONAMENTO antes de sair do veículo.
4. Retire a chave para evitar sua perda durante o transporte.
5. Assegure a tampa do tanque de combustível e o assento. Certifique-se de que o assento esteja encaixado corretamente e não esteja solto.

⚠ ATENÇÃO

A carga e outras peças soltas do veículo podem ser arremessadas para fora durante o transporte do veículo. Fixe ou remova toda a carga e verifique se há peças soltas na unidade antes do transporte.

Se transportar o veículo em uma carreta não fechada, o veículo deverá FICAR VOLTADO PARA A FRENTE ou o teto deverá ser removido.

A não observância poderá permitir que o fluxo de ar, as vibrações ou outros fatores separem o teto do veículo e causem um acidente, o que resultará em ferimentos graves ou morte.

6. Com a utilização de cintas ou cordas adequadas, sempre prenda o veículo à carreta usando os pontos de fixação (dianteiros e traseiros) designados.

- ① Pontos de fixação
dianteiros

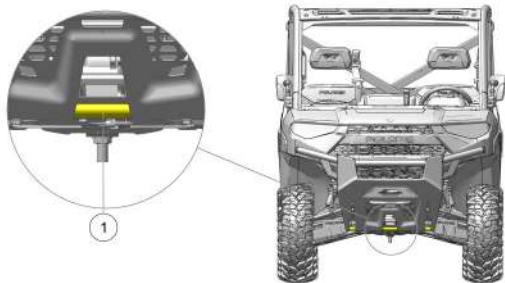

② Pontos de fixação
traseiros

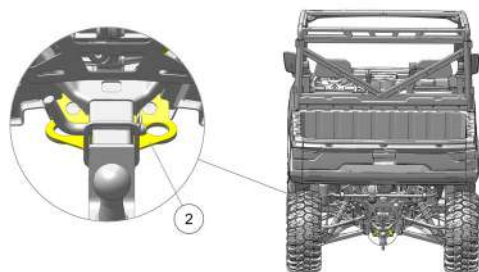

REBOQUE DE UM RANGER

Não é recomendado rebocar este veículo. Sempre transporte o veículo em sobre um reboque ou caminhão plataforma com todas as quatro rodas acima do solo.

Se for inevitável rebocar um veículo desligado, coloque sua transmissão em neutro. Reboque pela distância mais curta possível. Não trafegue a mais de 16 km/h (10 mi/h).

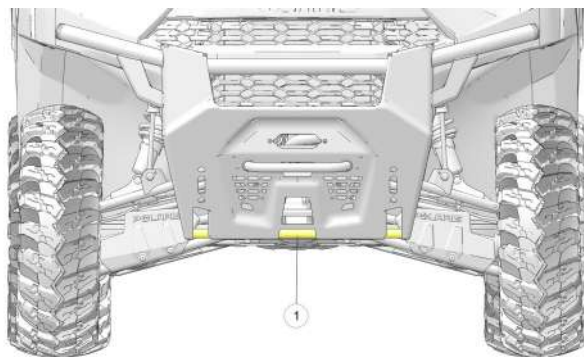

1. Ponto de reboque

RAIOS E LINHAS DE ALTA TENSÃO

Evite operar este veículo quando houver possibilidade de raios e próximo de linhas de alta tensão. Pneus de borracha, alças de borracha e um assento de espuma não protegerão um condutor contra raios ou picos de corrente. Procure sempre um abrigo seguro quando raios forem iminentes e mantenha sempre uma distância segura de linhas de alta tensão.

APLICAÇÃO FLORESTAL E PULVERIZAÇÃO DE CULTURAS

Este veículo não possui uma estrutura de proteção contra queda de objetos (FOPS). Não utilize o veículo em situações de aplicação florestal nas quais possa estar presente o risco de queda de objetos.

Este veículo não está equipado para proteção contra substâncias perigosas. Ele não oferece nenhuma proteção contra substâncias nocivas para a saúde. Sempre use equipamento de proteção pessoal adequado caso este veículo seja usado para pulverização de culturas ou outras aplicações que exijam o uso de substâncias perigosas.

SISTEMAS DE ESCAPE QUENTES

ATENÇÃO

Os componentes do sistema de escape ficam muito quentes durante e após o uso do veículo. Componentes quentes podem causar queimaduras e incêndios. Não toque nos componentes do sistema de escape quentes. Sempre mantenha materiais combustíveis afastados do sistema de escape. Tome cuidado ao trafegar sobre grama alta, especialmente grama seca, e ao trafegar em condições com lama. Inspeção sempre a parte inferior do veículo e as áreas próximas ao sistema de escape após dirigir sobre grama, ervas daninhas, mato alto, outras coberturas de solo altas e condições com lama. Remova imediatamente qualquer grama, detritos ou materiais estranhos que grudem no veículo, e preste atenção especial à área do sistema de escape.



SOMENTE MODELOS MD**ALERTA GERAL**

O adesivo de Alerta geral está localizado no compartimento de carga.

**⚠ ATENÇÃO**

Leia o manual do proprietário. Nunca permita que pessoas com menos de 16 anos operem o veículo. Nunca use álcool ou drogas ao conduzir ou andar no veículo, nem antes dessas operações. Não permita a operação do veículo em vias públicas (a menos que sejam acessíveis para veículos fora de estrada). Use capacete, óculos e roupas de proteção aprovados. Use sempre o cinto de segurança. Sempre use as redes da cabine ou das portas. Nunca ultrapasse a capacidade do assento.

Número de peça: 7187455

ALERTA DE CAPACIDADE DO ENGATE

O Alerta de capacidade do engate está localizado no receptor do engate.

⚠ ATENÇÃO

Leia o manual do proprietário.
 TRAÇÃO MÁXIMA DA BARRA DE
 TRAÇÃO: 3.200 N EM SOLO
 NIVELADO
 CARGA VERTICAL MÁXIMA: 1.700 N

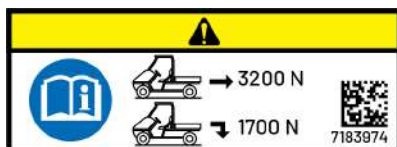

Número de peça: 7183974

SEGURANÇA

ADVERTÊNCIA DA TAMPA DO RADIADOR

⚠ ATENÇÃO

Fluido quente pressurizado pode causar queimaduras graves. Não toque na tampa do radiador quando estiver quente. Abra lentamente.

Número de peça: 7300767



SOMENTE MODELOS TRACTOR

ALERTA GERAL

O Alerta geral está localizado no console.



⚠ ATENÇÃO

Leia o manual do proprietário. Nunca permita que pessoas com menos de 16 anos operem o veículo. Nunca use álcool ou drogas ao conduzir ou andar no veículo, nem antes dessas operações. Este veículo é aprovado para operação em estradas. Use capacete, óculos e roupas de proteção aprovados. Use sempre o cinto de segurança. Sempre use as redes da cabine ou das portas. Evite manobras de condução agressivas que possam causar o capotamento ou tombamento do veículo.

Número de peça: 7300632

ALERTA DE PONTOS DE ELEVAÇÃO

O adesivo de Pontos de alerta de elevação está localizado no compartimento de carga.

⚠ CUIDADO

As posições de elevação estão localizadas abaixo dos pontos centrais do veículo.

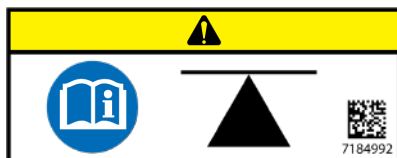

Número de peça: 7184992

ALERTA DE PONTOS DE LUBRIFICAÇÃO

O Alerta de pontos de lubrificação está localizado no compartimento de carga.

⚠ CUIDADO

Lubrifique conforme recomendado. Leia o manual do proprietário.

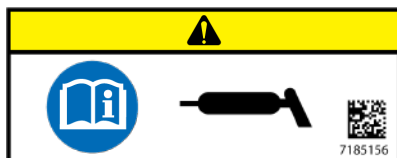

Número de peça: 7185156

ADVERTÊNCIA DO SISTEMA DE ESCAPE QUENTE

⚠️ ATENÇÃO

Os componentes do sistema de escape ficam muito quentes durante e após o uso do veículo. Componentes quentes podem causar queimaduras e incêndios. Não toque nos componentes do sistema de escape quentes. Sempre mantenha materiais combustíveis afastados do sistema de escape.

Tome cuidado ao trafegar sobre grama alta, especialmente grama seca, e ao trafegar em condições com lama. Inspeção sempre a parte inferior do veículo e as áreas próximas ao sistema de escape após dirigir sobre grama, ervas daninhas, mato alto, outras coberturas de solo altas e condições com lama. Remova imediatamente qualquer grama, detritos ou materiais estranhos que grudem no veículo, e preste atenção especial à área do sistema de escape.



Número de peça: 7185151

ALERTA DE COMBUSTÍVEL

Leia o manual do proprietário.
Utilize apenas combustíveis diesel compatíveis neste veículo.
Combustíveis compatíveis: B7, B10, B20.

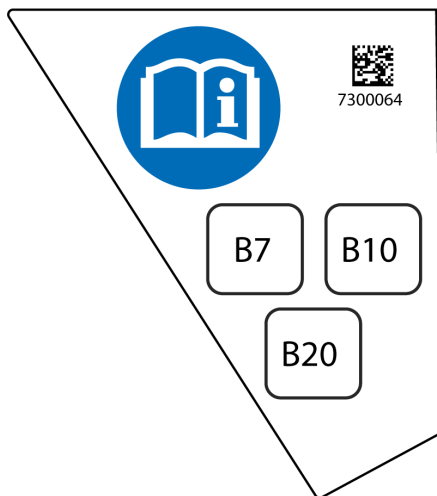

MODELOS MD E TRACTOR

ALERTA DA TAMPA DA EMBREAGEM

O adesivo de Alerta da tampa da embreagem está localizado na tampa da embreagem

CUIDADO

Leia o manual do proprietário.
Mantenha o corpo afastado da correia.
Número de peça: 7181427



ALERTA DO MANUAL DO PROPRIETÁRIO

O Alerta do Manual do Proprietário está localizado no console.

Leia o manual do proprietário.
Número de peça: 7185807



ALERTA DE CÂMBIO

O Alerta de câmbio está localizado no console.

ATENÇÃO

Para evitar danos na transmissão, troque de marcha somente quando o veículo estiver parado e em marcha lenta.

APLIQUE O FREIO PARA DAR PARTIDA. Quando este veículo não estiver em operação, ou se permanecer desacompanhado, coloque o câmbio na posição de estacionamento.

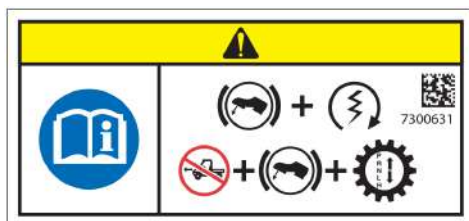

Número de peça: 7300631

ALERTA DE CARGA/PASSAGEIROS/PRESSÃO DOS PNEUS

O Alerta de carga/passageiros/pressão dos pneus está localizado no compartimento de carga.

⚠ ATENÇÃO

Nunca transporte passageiros no compartimento de carga. Os passageiros podem ser arremessados. Isso pode causar ferimentos graves ou morte. Leia o manual do proprietário. NUNCA transporte combustível ou outros líquidos inflamáveis no veículo. A não observância dessa instrução poderá causar ferimentos por queimaduras graves ou morte.

Número de peça: 7300074

RANGER TR		
< 412 kg		
69 kPa/ 0,69 bar	97 kPa/ 0,97 bar	
69 kPa/ 0,69 bar	170 kPa/ 1,7 bar	
+ < 556 kg		
RANGER EU/ZUG		
< 412 kg		
69 kPa/ 0,69 bar	97 kPa/ 0,97 bar	
69 kPa/ 0,69 bar	210 kPa/ 2,1 bar	
+ < 696 kg		
7300074		

RANGER Tractor	
CARGA MÁXIMA DO COMPARTIMENTO DE CARGA	412 kg
PRESSÃO DOS PNEUS EM kPa (bar)	DIANTEIRO 0,69 (69) TRASEIRO 0,97 (97)
PRESSÃO DOS PNEUS COM CARGA MÁXIMA (CARGA MÁX. + PASSAGEIRO) em kPa (bar)	DIANTEIRO 0,69 (69) TRASEIRO 1,7 (170)

SEGURANÇA

CAPACIDADE MÁXIMA DE PESO INCLUI O PESO DO OPERADOR, PASSAGEIRO, CARGA E ACESSÓRIOS	556 kg
Leia o manual de operação e manutenção para obter informações mais detalhadas sobre o carregamento.	

CARACTERÍSTICAS E CONTROLES

LOCALIZAÇÃO DE COMPONENTES

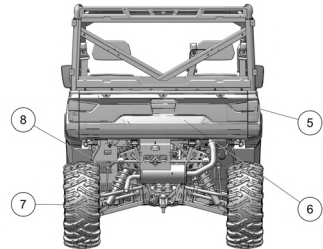
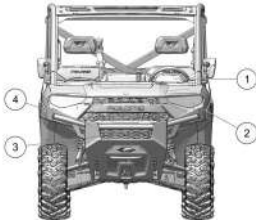

- ① Console
- ② Faróis
- ③ Radiador
- ④ Para-choque/protetor frontal

- ⑤ Luzes traseiras
- ⑥ Tampa traseira
- ⑦ Engate receptor
- ⑧ Capa da junta homocinética/pinça traseira

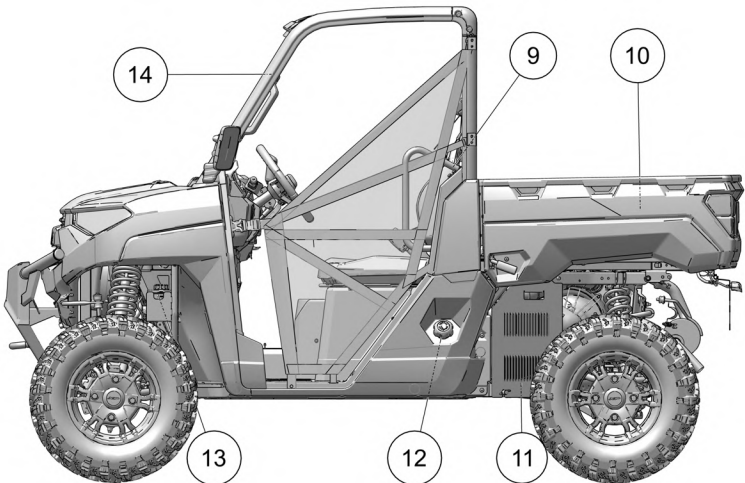

- ⑨ Barra lateral
- ⑩ Compartimento de carga
- ⑪ Para-lamas

- ⑫ Tampa do tanque de combustível
- ⑬ Reservatório do freio
- ⑭ Estrutura de proteção ROPS

CONSOLE

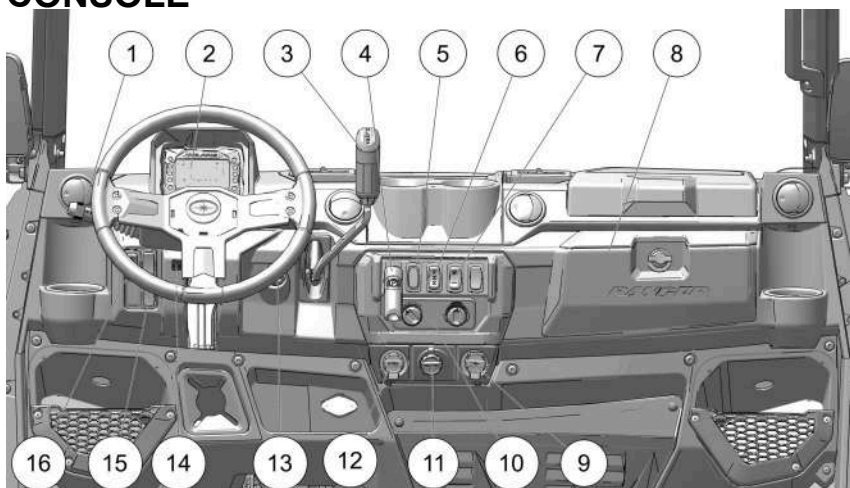

- ① Alavanca do sinal de mudança de direção
- ② Painel de instrumentos
- ③ Seletor de marchas (alavanca de câmbio)
- ④ Alavanca do freio de estacionamento
- ⑤ Indicador da vela de incandescência/freio de estacionamento
- ⑥ Interruptor da AWD
- ⑦ Interruptor ADC
- ⑧ Compartimento de armazenamento

- ⑨ Tomada de carga USB
- ⑩ Controle do aquecedor (se estiver equipado)
- ⑪ Porta de carga
- ⑫ Tomada auxiliar de 12 V
- ⑬ Interruptor de ignição
- ⑭ Alavanca de ajuste da direção
- ⑮ Painel de interruptores do lado esquerdo
- ⑯ Interruptor de emergência

VOLANTE DE DIREÇÃO AJUSTÁVEL

O volante de direção pode ser inclinado para cima ou para baixo, conforme a preferência do condutor. Levante e segure a alavanca de ajuste ① em sua direção, deslocando o volante de direção ao mesmo tempo para cima ou para baixo. Solte a alavanca quando o volante de direção estiver na posição desejada. Certifique-se sempre de que a posição do volante de direção não impeça a operação apropriada do pedal do freio, do pedal do acelerador e de todos os demais controles.

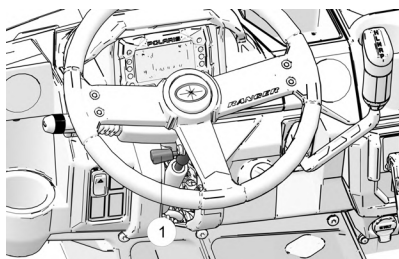

SELETOR DE MARCHAS

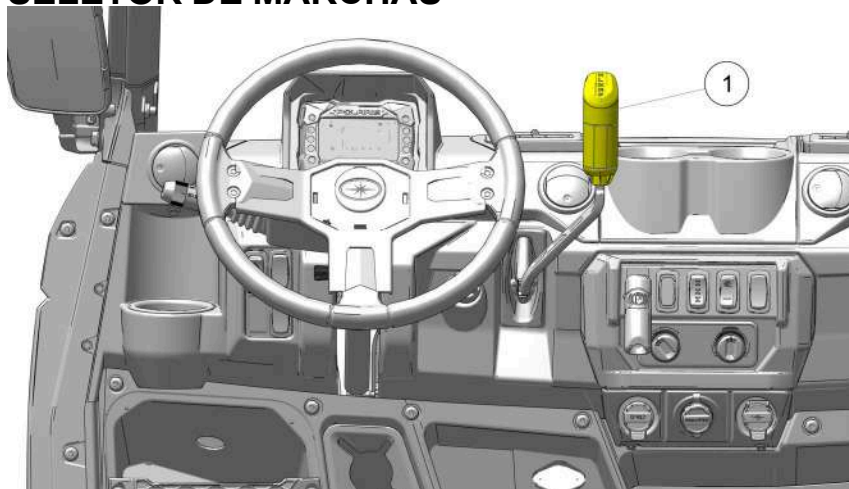

Para mudar de marcha, pare o veículo e, com o motor em marcha lenta, desloque a alavanca ① até a marcha desejada. Não tente mudar as marchas com a rotação do motor acima da marcha lenta ou com o veículo em movimento.

- H: Marcha alta
- L: Marcha baixa
- N: Neutro
- R: Ré
- P: Estacionamento

CARACTERÍSTICAS E CONTROLES

A marcha baixa é a faixa de transmissão primária para o RANGER. A marcha alta se destina para uso em superfícies compactadas com cargas leves. Sempre que o veículo ficar desacompanhado, coloque a transmissão em ESTACIONAMENTO.

DICA

A manutenção do ajuste da articulação do câmbio é importante para garantir o funcionamento correto da transmissão. Seu concessionário POLARIS pode ajudá-lo a resolver qualquer problema com o câmbio.

AVISO

Não tente mudar de marcha com o veículo em movimento ou poderão ocorrer danos à transmissão. Sempre mude de marcha com o veículo parado e o motor em marcha lenta.

USO DE MARCHA BAIXA

A marcha baixa é a faixa de transmissão primária para o RANGER. A marcha alta se destina para uso em superfícies compactadas com cargas leves. Sempre que o veículo ficar desacompanhado, coloque a transmissão em ESTACIONAMENTO.

Mude sempre para uma marcha baixa para qualquer uma das seguintes condições.

- Operação em terrenos acidentados ou sobre obstáculos
- Carregamento do veículo sobre um reboque
- Reboque de cargas pesadas

Use sempre uma marcha baixa para quaisquer das condições a seguir, independentemente da configuração do controle do acelerador selecionada.





- Operação em terrenos acidentados ou sobre obstáculos.
- Carregamento do veículo sobre um reboque.
- Reboque de cargas pesadas.
- Condução frequente em baixa rotação ou velocidades em relação ao solo abaixo de 11 km/h (7 mi/h).

INTERRUPTORES

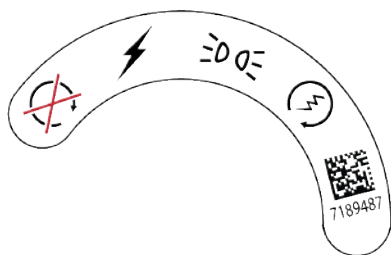
INTERRUPTOR DE IGNIÇÃO

O interruptor de ignição é um interruptor acionado por chave de quatro posições. A chave pode ser retirada da ignição quando estiver na posição DESLIGADA.

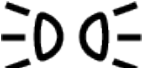

	DESLIGADA	O motor está desligado. Os circuitos elétricos estão desligados.
	ACESSÓRIO	O motor está DESLIGADO. A alimentação é fornecida ao carregador USB, às tomadas auxiliares de 12 V, à barra de pulso dianteira, ao chicote CAB, ao interruptor dos acessórios traseiros e ao Mostrador do Ride Command (se estiver equipado).
	SISTEMA LIGADO	Todas as luzes ficam ACESAS. Os circuitos elétricos estão LIGADOS. Podem ser usados equipamentos elétricos.
	PARTIDA	Vire a chave até a posição PARTIDA para acionar o motor de partida elétrico. A chave volta para a posição LIGADA quando solta.

ALAVANCA DO SINAL DE MUDANÇA DE DIREÇÃO

Antes de mudar de direção, ative um sinal de mudança para alertar os outros das suas intenções. Verifique as luzes do sinal de mudança de direção antes de cada viagem.

CARACTERÍSTICAS E CONTROLES

DICA

A chave deve estar na posição ON para ativar os sinais de mudança de direção.

Mova a alavanca para cima ① para sinalizar uma mudança para a direita. As luzes e o indicador do sinal para a direita piscam.

Mova a alavanca para baixo ② para sinalizar uma mudança para a esquerda. As luzes de sinal de mudança de direção para a esquerda na luz traseira e abaixo do farol dianteiro piscarão. O indicador de sinal de mudança de direção no indicador também piscará.

Volte a alavanca para a posição central para desligar o sinal.

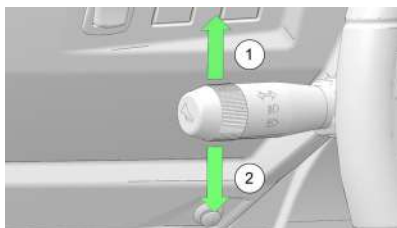

INTERRUPTOR DOS FARÓIS

Gire o interruptor dos faróis no sentido horário para acender os faróis. Gire o interruptor dos faróis no sentido anti-horário para apagar os faróis.

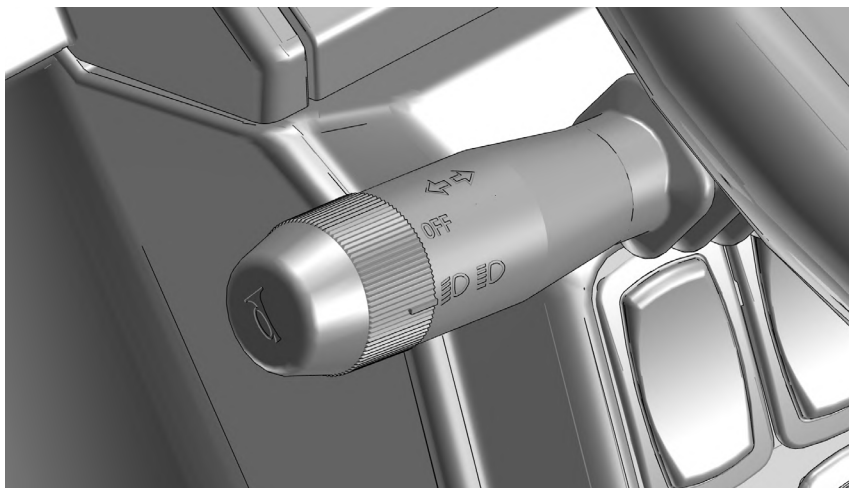

FAROL ALTO/FAROL BAIXO

Puxe o interruptor dos faróis na direção do condutor para mudar o farol baixo para o farol alto. Puxe o interruptor dos faróis novamente para mudar o farol alto para o farol baixo.

INTERRUPTOR DA BUZINA

O interruptor da buzina está localizado na alavanca do sinal de mudança de direção. Pressione a ponta da alavanca do sinal de mudança de direção para dentro para tocar a buzina.

INTERRUPTOR DE MODO DE TRANSMISSÃO

O interruptor de modo de transmissão tem três posições: tração em todas as rodas (AWD), bloqueio do diferencial/tração em duas rodas (2WD) e desligado (modo gramado).

① **AWD:** Pressione a parte superior do interruptor para acionar a tração em todas as rodas (AWD).

② **2WD:** Desloque o interruptor para a posição central para bloquear o diferencial e operar com tração em duas rodas (2WD).

③ **Modo GRAMADO:** Pressione a parte inferior do interruptor para o modo gramado (potência do diferencial desbloqueado). No modo gramado, as rodas motrizes traseiras operam independentemente, dependendo da tração dos pneus. Esse modo de operação é adequado para dirigir em gramados ou quando não é necessária uma tração ativa.

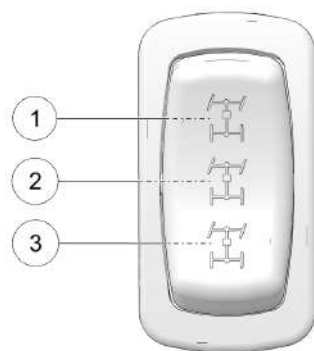

INTERRUPTOR DE EMERGÊNCIA

Pressione o interruptor de aviso de perigo para fazer com que todas as luzes pisquem ao mesmo tempo. Os dois indicadores de mudança de direção no console também piscarão. Utilize este recurso para alertar outras pessoas de uma emergência ou outra situação que exija cautela.



CARACTERÍSTICAS E CONTROLES

INTERRUPTOR DE CONTROLE DE DESCIDA ATIVA (ADC) (SE ESTIVER EQUIPADO)

O sistema ADC permite a frenagem com o motor em todas as quatro rodas quando o veículo desce uma ladeira ou uma inclinação. Pressione a parte superior do interruptor para acionar o ADC. Pressione a parte inferior do interruptor para desativar o ADC. Antes de subir ou de descer uma ladeira, sempre opere o veículo com marcha baixa e acione o ADC.



INDICADOR DO FREIO DE ESTACIONAMENTO/VELA DE INCANDESCÊNCIA

O indicador do freio de estacionamento acende quando o freio de estacionamento é acionado. O indicador da vela de incandescência acende quando as velas de incandescência estão ativas. O indicador apaga quando o motor está pronto para dar a partida.

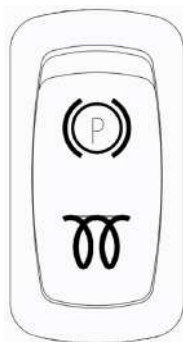

SOMENTE MODELOS DELUXE

PAINEL DE CONTROLE DO AQUECEDOR

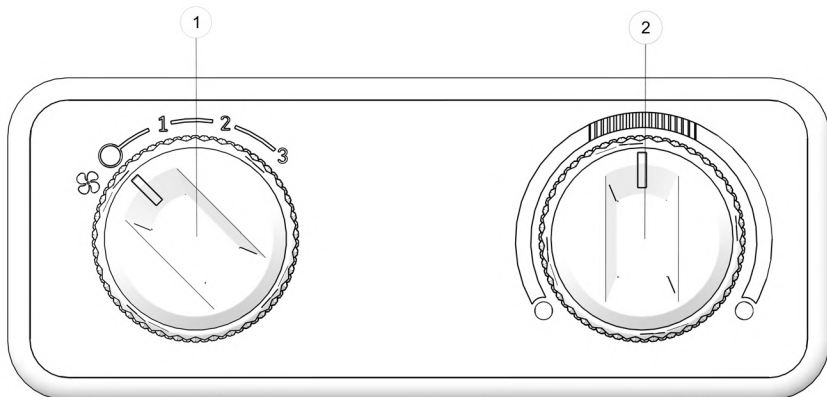

Para operar o aquecedor de cabine, gire o controle do ventilador ① até a configuração desejada de velocidade do ventilador. Gire o controle da ventoinha completamente para a esquerda para desligá-la. Ajuste a temperatura girando o controle de temperatura ② até o ajuste de calor desejado. Gire o controle no sentido horário para aumentar o ajuste do calor ou no sentido anti-horário para diminuir o ajuste do calor.

CARACTERÍSTICAS E CONTROLES

TOMADA AUXILIAR

O veículo é equipado com tomadas de acessórios de 12 V no painel. Use as tomadas para alimentar uma luz auxiliar ou outros acessórios ou luzes opcionais. Para o serviço, a tomada do painel fica sob o painel.



PORTA USB

O veículo é equipado com uma tomada USB no painel. A tomada consiste em dois terminais USB. Para o serviço, a tomada do painel fica sob o painel.



TOMADA DE CARGA DE COMPENSAÇÃO DA BATERIA

O veículo é equipado com uma tomada dedicada para a carga de compensação da bateria durante períodos prolongados de inatividade.

Se você não dirigir o veículo por mais de DUAS SEMANAS, a Polaris recomenda o uso do carregador BatteryMINDER® 2012 AGM de 2 A, que pode ser encomendado em seu concessionário.

A Polaris oferece um acessório de carga com seu veículo, que permite uma fácil conexão à bateria por meio da tomada de carga de compensação da bateria, localizada no painel. Durante o carregamento, coloque o carregador fora do veículo e proteja-o contra umidade.



PEDAIS

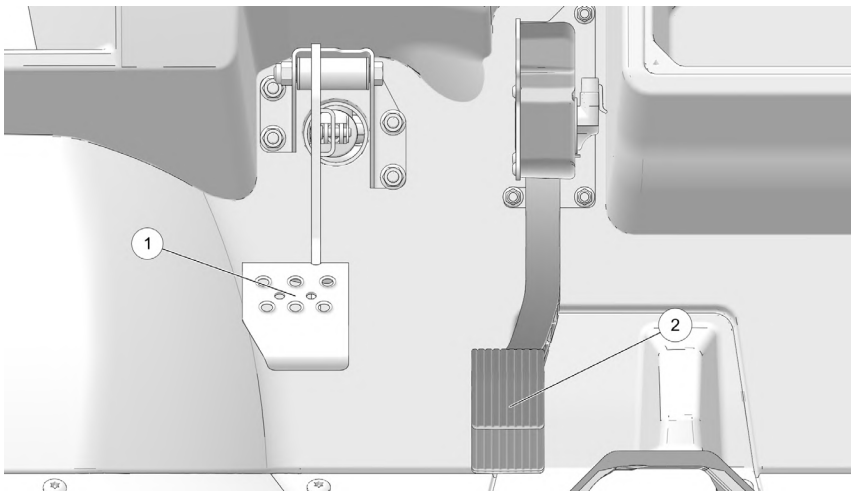

PEDAL DE FREIO

Pressione o pedal de freio ① para reduzir a velocidade ou parar o veículo. Acione os freios durante a partida do motor.

Quando o pedal do freio é pressionado, a luz de freio acende. Verifique a luz de freio antes de cada condução.

1. Gire o interruptor de ignição para a posição LIGADA.
2. Acione os freios. A luz de freio deve acender depois de aproximadamente 10 mm de curso do pedal.

PEDAL DO ACELERADOR

Pressione o pedal do acelerador ② para aumentar a rotação do motor. A pressão da mola faz o pedal voltar para a posição de repouso quando ele é liberado. Sempre verifique se o pedal do acelerador volta normalmente antes de ligar o motor.

DICA

Se o pedal do acelerador e o pedal do freio forem acionados simultaneamente a potência do motor poderá ser limitada.

ALAVANCA DO FREIO DE ESTACIONAMENTO

Sempre aplique os freios de serviço antes de aplicar o freio de estacionamento. Para ajudar a evitar que o veículo se movimente, aplique o freio de estacionamento ao estacionar o veículo.

DICA

O freio de estacionamento não funcionará corretamente se o conector do freio de estacionamento ou o interruptor tiverem mau funcionamento ou ficarem desconectados, ou se o interruptor se mover. Procure seu concessionário ou outra pessoa de serviço qualificada imediatamente se este recurso não funcionar corretamente. Se o interruptor for desligado, a luz de freio de estacionamento acenderá e um sinal sonoro será emitido se a rotação do motor ultrapassar um determinado limite enquanto o veículo não estiver em Estacionamento.

1. Para acionar o freio de estacionamento, acione os freios. Puxe a alavanca do freio de estacionamento na sua direção o máximo possível.
2. Para liberar o freio de estacionamento, aplique os freios. Gire a alavanca do freio de estacionamento no sentido anti-horário e empurre-a para o mais longe possível.

ASSENTO CINTOS DE SEGURANÇA

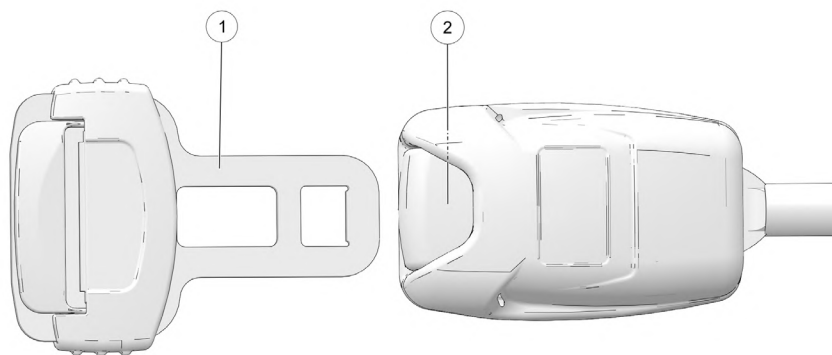

Este veículo é equipado com cintos de segurança de cintura e diagonais de três pontos para o operador e os passageiros. Certifique-se sempre de que os cintos de segurança estejam afivelados para todos os ocupantes antes da operação. Este veículo está equipado com um sistema de controle de presença do operador que emite um sinal sonoro se a ignição estiver ligada, o freio de estacionamento estiver desligado e os cintos de segurança não estiverem afivelados.

⚠ ATENÇÃO

A queda de um veículo em movimento pode resultar em ferimentos graves ou morte. Sempre afiv ele seu cinto de segurança com firmeza antes de operar ou viajar no veículo.

Para afivelar o cinto de segurança corretamente, siga este procedimento:

1. Para cintos de 3 pontos, puxe a trava do cinto de segurança ① para baixo e sobre o seu tórax na direção da fivela na borda interna do assento. O cinto deve se ajustar firmemente nos quadris e diagonalmente sobre o tórax. Certifique-se de que o cinto não esteja torcido.
2. Pressione a placa da trava ① na fivela ② até ouvir um clique.
3. Solte o cinto; ele apertará sozinho.
4. Para desafivelar o cinto de segurança, pressione o botão quadrado vermelho no centro da fivela.

INSPEÇÃO DOS CINTOS DE SEGURANÇA



A falha em realizar uma inspeção regular pode reduzir a eficácia do cinto de segurança durante uma colisão e pode resultar em ferimentos graves ou morte.

Inspeccione todos os cintos de segurança quanto ao funcionamento correto antes de cada uso do veículo.

1. Pressione a placa da trava na fivela até ouvir um clique. A placa da trava deve deslizar suavemente na fivela. Um clique indica que ele está travado firmemente.
2. Pressione a trava de liberação vermelha do meio da fivela para certificar-se que ela se solte livremente.
3. Puxe cada cinto de segurança ao máximo para fora e verifique se há danos, incluindo cortes, desgastes, esgarçamento ou enrijecimentos em todo o comprimento. Se algum dano for encontrado ou se o cinto de segurança não funcionar corretamente, peça a um concessionário autorizado que verifique e/ou substitua o sistema do cinto de segurança.
4. Para limpar a sujeira e os detritos do cinto de segurança, passe uma esponja com sabão neutro e água. Não use alvejantes, corantes ou detergentes caseiros. Enxágue todo o comprimento da trama do cinto. Use uma mangueira de jardim para lavar o retrator e os alojamentos das travas regularmente.

COMPARTIMENTOS DE ARMAZENAMENTO E ASSENTO

O compartimento elétrico está localizado sob o assento central. Nunca use essa área para armazenamento. Um compartimento de carga está localizado sob o assento do passageiro. Para acessar esta área de armazenamento, levante a parte dianteira do assento do passageiro até a posição vertical. Remova o compartimento de carga para acessar a bateria.

Certifique-se sempre de que todos os assentos estejam devidamente instalados antes da operação. Empurre firmemente a traseira de cada assento para baixo, até que os pinos de trava se assentem totalmente nos anéis isolantes.

SOMENTE MODELOS DELUXE

CAIXA DE ARMAZENAMENTO DEBAIXO DO ASSENTO

Em alguns modelos, o assento do passageiro pode ser levantado para acessar a caixa de armazenamento seco debaixo do assento ①. A tampa da caixa contém armazenamento para itens menores, enquanto o compartimento principal pode conter itens maiores.

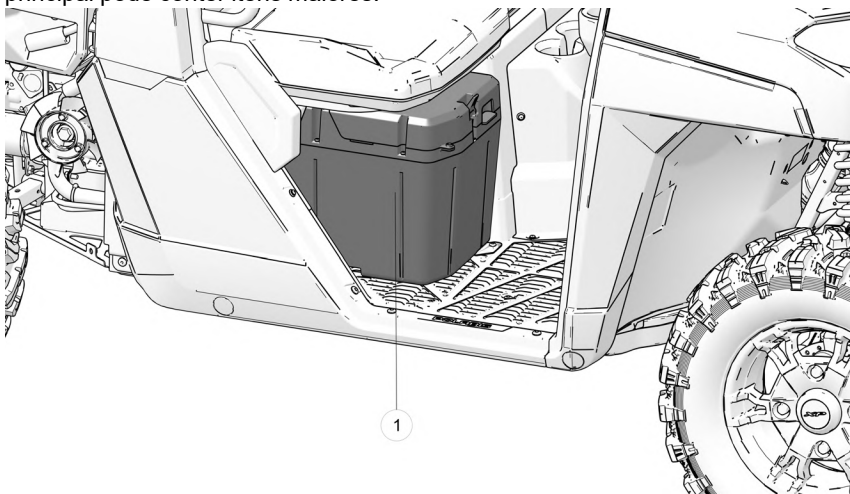

AJUSTES DO ASSENTO

O assento do condutor está equipado com uma alavanca de ajuste. O ajuste vertical do assento é compensado pelo ajuste do volante de direção.

- Puxe a alavanca de ajuste para a direita para mover o assento para frente ou para trás (distância de deslocamento de 150 mm). O encosto do assento se move com a parte inferior do assento.
- Quando a alavanca é liberada, o assento trava no lugar.

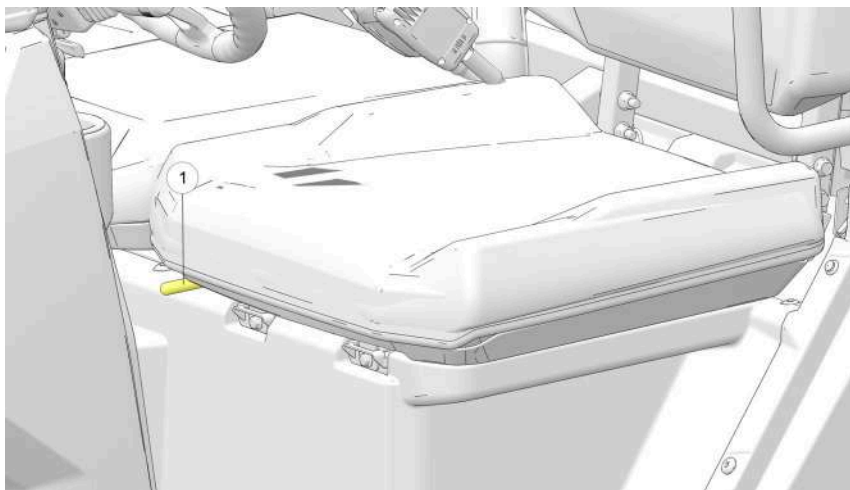

REMOÇÃO DO ASSENTO

Puxe para cima na traseira do assento. Instale o assento deslizando as linguetas na parte traseira da base do assento. Empurre assento para baixo com firmeza até que os pinos assentem totalmente nos anéis isolantes.

DIREÇÃO ELETRÔNICA (EPS)

A direção eletrônica é acionada quando a chave da ignição é virada para a posição LIGADA. A EPS se mantém ligada se o veículo estiver em movimento ou em marcha lenta.

Para economizar energia da bateria, a EPS se desliga 5 minutos após o motor ser desligado se a chave permanecer na posição LIGADA. O indicador de advertência da EPS se ilumina para indicar que ela foi desligada. Desligue e ligue a chave para redefinir a unidade. Se a luz permanecer ligada após a partida do motor, o sistema da EPS está inoperante. Seu concessionário POLARIS pode ajudá-lo.

TAMPA DO TANQUE DE COMBUSTÍVEL

A tampa do abastecimento do tanque de combustível ① localiza-se no lado esquerdo do veículo, próxima ao assento do condutor. Ao reabastecer, utilize sempre um dos combustíveis diesel compatíveis para este veículo: B7, B10 ou B20. Sempre certifique-se de que a tampa do abastecimento do tanque de combustível esteja completamente apertada e presa antes de operar ou transportar o veículo. Aperte a tampa até ouvir dois cliques.

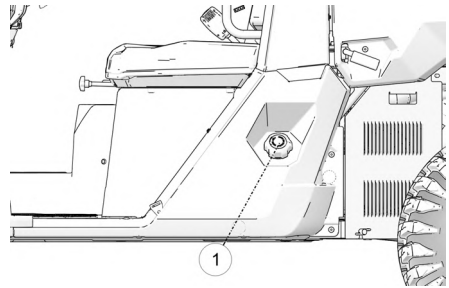

Tipos de combustível compatíveis: B7, B10, B20

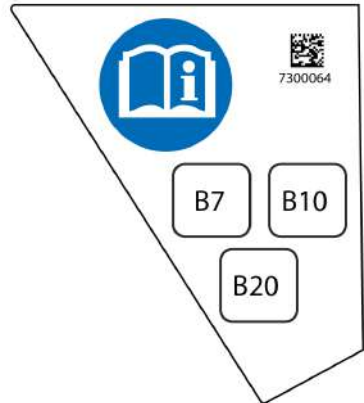

REDES DA CABINE (SE ESTIVER EQUIPADO)

ATENÇÃO

Conduzir esse veículo sem usar as redes da cabine (ou portas, se estiver equipado) aumenta o risco de ferimentos graves ou morte em caso de um acidente ou capotamento. As redes da cabine (ou portas) devem ser usadas sempre pelo operador e pelos passageiros. Certifique-se de que todas as travas estejam firmes antes de operar o veículo

Sempre inspecione as redes da cabine e travas em relação ao aperto, desgaste e danos antes de cada uso do veículo. Use os ajustadores de cinta para apertar as cintas soltas. Substitua imediatamente redes da cabine e travas desgastadas ou danificadas com redes da cabine e travas novas. Seu concessionário POLARIS ou técnico qualificado pode auxiliar.

FIXAÇÃO DA REDE

1. Conecte a trava na borda superior da rede na trava do receptor montada na estrutura dianteira.

ABERTURA DA REDE

1. Para sair do veículo, solte a trava superior dianteira.
2. Deixe a rede ficar suspensa livremente fora do veículo ao descer.

ESTRUTURA DE PROTEÇÃO CONTRA CAPO-TAMENTO (ROPS)

A estrutura de proteção contra capotamento (ROPS) desse veículo atende aos requisitos de desempenho contra capotamento do Código 4 da OECD. Sempre peça ao seu concessionário autorizado que inspecione cuidadosamente a ROPS caso ela seja danificada de alguma forma.

Nenhum dispositivo pode assegurar a proteção do ocupante no caso de um capotamento. Sempre siga todas as práticas de operação segura indicadas neste manual para evitar capotamento do veículo.

ATENÇÃO

O capotamento do veículo poderá causar ferimentos graves ou morte. Sempre evite operar o veículo de uma maneira que possa ocasionar capotamento.

TRAVAS DO CAPÔ

Para remover o capô, gire as travas do capô ① 1/4 de volta e levante o capô afastando-o do veículo.

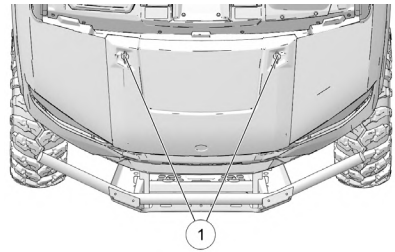

SUPORTE DO ENGATE DO REBOQUE

Esse veículo é equipado com um suporte do engate receptor do reboque. Para evitar ferimentos e danos à propriedade, sempre obedeça às advertências e capacidades de reboque indicadas na seção Reboque de cargas.

SOMENTE MODELOS TRACTOR

ENGATES

ATENÇÃO

Sempre que o veículo for rebocado, mantenha-se longe da área entre o veículo e o objeto rebocado. Ocupar essa área durante o reboque pode resultar em ferimentos graves ou morte.

ENGATE TRASEIRO

AVISO

Após 1.000 km de uso, aperte o parafuso que segura a esfera do reboque no engate com torque de 445 N m.

Use o engate traseiro para rebocar um reboque. Consulte a seção Transporte de cargas para obter detalhes e procedimentos.

Os valores indicados abaixo referem-se a engates instalados na fábrica e são fornecidos apenas para fins informativos.

ATENÇÃO

Siga rigorosamente as instruções descritas no manual do operador da máquina montada ou rebocada, ou do reboque, e não opere a combinação trator – máquina ou trator – reboque a menos que todas as instruções sejam seguidas.

IMPORTANTE

Para obter os valores específicos de reboque do veículo, consulte o capítulo Especificações.

Os valores específicos do veículo terão precedência se forem inferiores aos valores dos componentes mostrados abaixo.

ESPECIFICAÇÕES DOS COMPONENTES DO ENGATE TRASEIRO

Carga(s) máxima(s) vertical(is)	100 kg
Massa máxima rebocável	3.500 kg
Força dinâmica máxima (D)	14,0 kN
N.º de aprovação	E20 55R-01 3487

ETIQUETA DE CERTIFICAÇÃO DO ENGATE TRASEIRO

A etiqueta de certificação do engate está localizada perto do engate nos modelos equipados com um engate traseiro instalado na fábrica.



INSTALAÇÃO/REMOÇÃO DO ENGATE

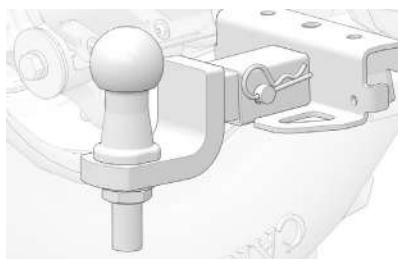
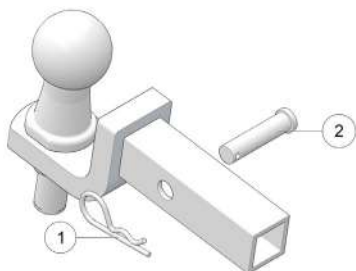

1. Para remover o engate (se estiver equipado), remova o contrapino ① e o pino do engate ②. Remova o engate e, em seguida, reinstale o pino do engate ② e prenda o contrapino ①.
2. Para instalar o engate, remova o contrapino ① do pino do engate e remova o pino do engate ②.
3. Instale o engate no receptor.
4. Reinstale o pino do engate (do lado esquerdo do engate) através dos orifícios do receptor e do engate.
5. Reinstale o contrapino. Certifique-se de que o conjunto do engate esteja preso e que o contrapino esteja encaixado corretamente no pino do engate.

CONECTOR DO REBOQUE DE 7 PINOS

O conector do reboque de 7 pinos ① instalado em seu veículo atende aos requisitos da norma europeia ISO 1724.

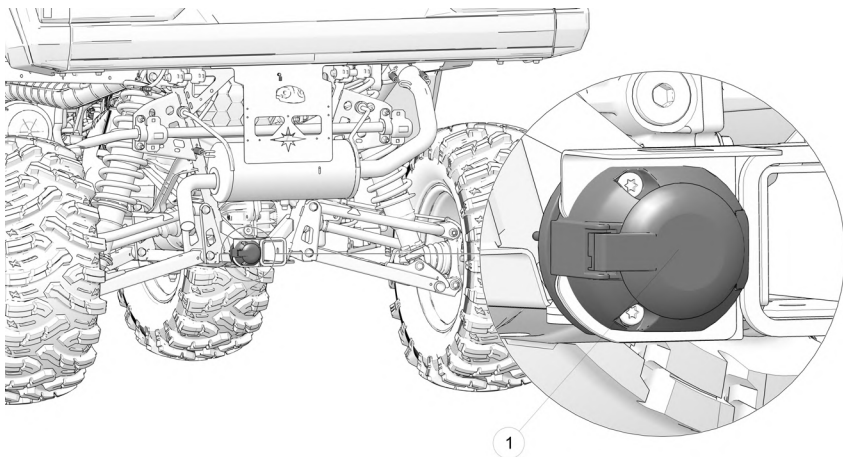

Este conector usa todos os 7 pinos dos modelos mais recentes de reboque. Um modelo mais antigo de reboque pode não ser compatível com este conector.

As alterações inadequadas da fiação elétrica podem resultar em danos aos componentes do veículo e do reboque. Em caso de dúvida sobre a conexão do reboque, contate um especialista qualificado em reboques para obter ajuda.

PAINEL DE INSTRUMENTOS

VISÃO GERAL

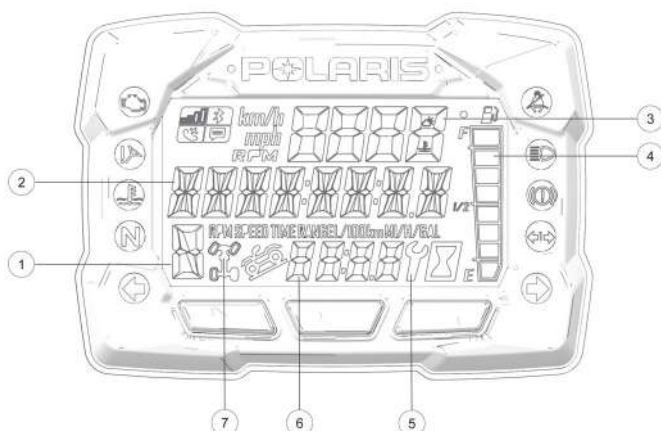

AVISO

A utilização de uma lavadora de alta pressão pode danificar o painel de instrumentos. Lave o veículo à mão ou com uma mangueira de jardim usando sabão neutro. Não use álcool para limpar o painel de instrumentos. Não permita que sprays contra insetos entrem em contato com a lente. Limpe imediatamente qualquer respingo de gasolina sobre o painel de instrumentos.

<p>① Indicador de marcha</p>	<p>H = Marcha alta L = Marcha baixa N = Neutro R = Ré P = Estacionamento -- = Erro no sinal da marcha (ou alavanca de câmbio entre marchas)</p>
<p>② Área de exibição 2</p>	<p>Essa área exibe o odômetro, o odômetro parcial, o odômetro parcial 2, a tensão, a temperatura do motor, o horímetro do motor, o intervalo de horas de serviço, a velocidade em relação ao solo ou a rotação do motor.</p>
<p>③ Área de exibição 1</p>	<p>Essa área exibe a rotação do motor, a velocidade em relação ao solo ou a temperatura do líquido de arrefecimento.</p>
<p>④ Indicador de combustível</p>	<p>Os segmentos do indicador de combustível mostram o nível do tanque de combustível. Quando o último segmento apaga, é ativada uma advertência de pouco combustível. Todos os segmentos, inclusive o ícone do combustível, piscam. Reabasteça imediatamente.</p>
<p>⑤ Indicador de serviço</p>	<p>O símbolo de uma chave de boca piscando alerta ao operador que o intervalo de serviço predeterminado foi alcançado. Seu concessionário POLARIS pode fazer a manutenção programada. Consulte a página 80 para obter mais informações.</p>





CARACTERÍSTICAS E CONTROLES

⑥ Relógio	O relógio exibe as horas nos formatos de 12 ou 24 horas.
⑦ Indicador do modo de transmissão	Segmentos do indicador se iluminam com base no modo de transmissão acionado.

LÂMPADAS INDICADORAS

INDICADOR	ÍCONE	FUNÇÃO
Verificação do motor		Esse indicador aparecerá se ocorrer uma falha. Não opere o veículo se essa advertência aparecer. Poderão ocorrer danos graves ao motor. Seu concessionário autorizado POLARIS pode ajudá-lo.
Advertência da EPS (direção eletrônica) (se estiver equipado)		Este indicador se ilumina quando ocorre uma falha no sistema EPS. Seu concessionário autorizado POLARIS pode ajudá-lo. A operação da EPS é possível com a chave ligada/motor desligado até 5 minutos.
Motor quente		Essa lâmpada acende para indicar superaquecimento no motor. Se o indicador piscar, existe uma condição grave de superaquecimento.
Neutro		Essa lâmpada acende quando a transmissão está em neutro e a chave da ignição está na posição LIGADA.
Capacete/cinto de segurança		Essa lâmpada é um lembrete para o operador para garantir que todos os ocupantes estejam usando capacetes e cintos de segurança antes de operar o veículo. O cinto de segurança do condutor é equipado com um intertravamento. A velocidade do veículo será limitada a 24 km/h (15 mi/h) se o cinto de segurança não estiver afivelado.

CARACTERÍSTICAS E CONTROLES

INDICADOR	ÍCONE	FUNÇÃO
Farol alto		Essa lâmpada acende quando o interruptor do farol é ajustado como farol alto.
Falha do freio (se estiver equipado)		A lâmpada acende quando o sistema de freios (se o alarme de falha de freio for equipado) detecta nível do fluido baixo no sistema hidráulico do freio. Verifique o fluido do freio no reservatório.
Sinais de mudança de direção		Uma seta pisca quando o sinal de mudança de direção correspondente é ativado. As duas setas piscam quando o pisca-alerta está ativo. <i>Se houver um problema no sistema de sinais, as lâmpadas piscarão com o dobro da taxa normal.</i>
Indicador de reboque (se estiver equipado)		A luz acende quando os sinais de mudança de direção do reboque estão ativos.

ÁREA DE EXIBIÇÃO 1



Pressione o botão MODO para alterar a exibição das informações na Área 1 ①.

Velocidade



Temperatura do motor



rpm



Temperatura ambiente (opcional)



ÁREA DE EXIBIÇÃO 2

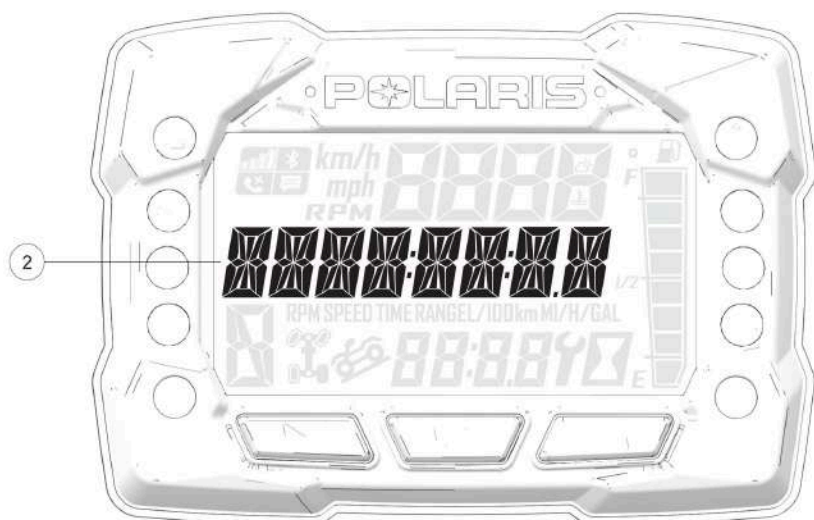

Pressione os botões para cima/para baixo para alterar a exibição das informações na Área 2 ②.

Odômetro



Temperatura do motor



Percurso 1



Temperatura ambiente (opcional)



CARACTERÍSTICAS E CONTROLES

Percurso 2



rpm



Tensão



Velocidade



Horas do motor



Horas de serviço



MENU DE OPÇÕES



Pressione e segure o botão MODO para entrar no menu de opções.

MENU DE OPÇÕES	NOTAS
Diagnostic Codes (códigos de diagnóstico)	Exibe apenas se há códigos de falha presentes ou armazenados.
Units - Distance (unidades – distância)	Selecione KPH ou MPH.
Units – Temp (unidades – temperatura)	Selecione entre °C e °F.
Clock (relógio)	Selecione entre 12H ou 24H e ajuste a hora.
Backlight Color (cor da luz de fundo)	Selecione entre azul ou vermelho.
Backlight Level (nível da luz de fundo)	Ajuste o nível de brilho da luz de fundo.
Service Hours (horas de serviço)	Visualizar/ajustar as horas de serviço.
Exit Menu (sair do menu)	Sair.

SELEÇÃO DE UNIDADE – DISTÂNCIA

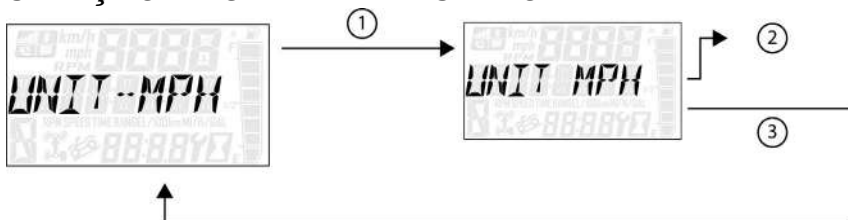

1. Pressione e segure o botão MODO para entrar no menu de opções.

AVISO

“OPTIONS” (opções) será exibido na tela por 3 segundos antes de mostrar o primeiro item do menu.

2. Selecione “UNITS – DISTANCE” (unidades – distância) no menu de opções pressionando o botão MODO.

Consulte a imagem mostrada acima:

- ① Pressione o botão MODO.
 - ② Pressione os botões para cima/para baixo para alterar as unidades (km/h ou mi/h)
 - ③ Com a unidade correta exibida, pressione o botão MODO, que assim definirá a unidade e retornará ao menu de opções.
3. Para sair do menu de opções, o usuário pode selecionar a função Sair do menu no menu de opções, pode manter pressionado o botão MODO e sair do menu de opções, ou não pressionar nenhum botão por 10 segundos, o que fará com que se saia do menu de opções.

SELEÇÃO DE UNIDADE – TEMPERATURA

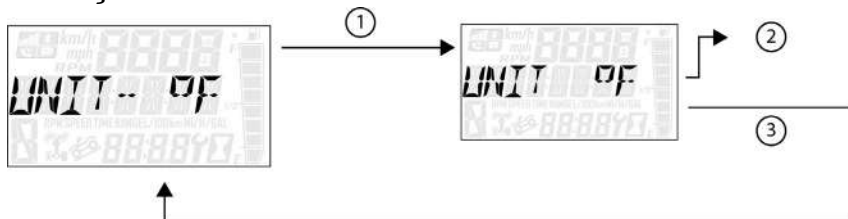

1. Pressione e segure o botão MODO para entrar no menu de opções.

AVISO

“OPTIONS” (opções) será exibido na tela por 3 segundos antes de mostrar o primeiro item do menu.

2. Selecione “UNITS – TEMP” (unidades – temperatura) no menu de opções pressionando o botão MODO.

Consulte a imagem mostrada acima:

- ① Pressione o botão MODO.
 - ② Pressione os botões para cima/para baixo para alterar as unidades (°C ou °F)
 - ③ Com a unidade correta exibida, pressione o botão MODO, que assim definirá a unidade e retornará ao menu de opções.
3. Para sair do menu de opções, o usuário pode selecionar a função Sair do menu no menu de opções, pode manter pressionado o botão MODO e sair do menu de opções, ou não pressionar nenhum botão por 10 segundos, o que fará com que se saia do menu de opções.

RELÓGIO

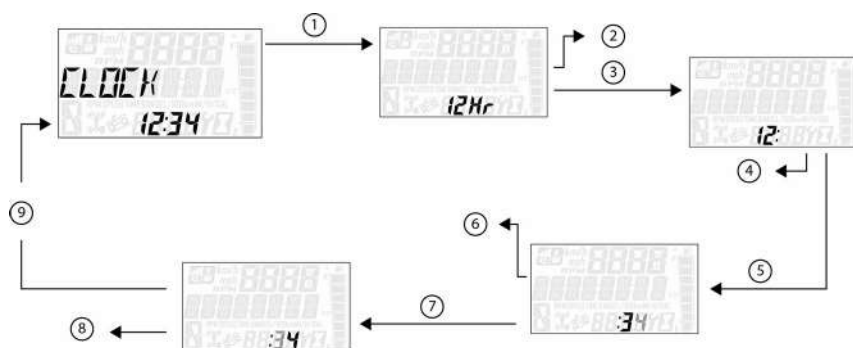

1. Pressione e segure o botão MODO para entrar no menu de opções.

AVISO

“OPTIONS” (opções) será exibido na tela por 3 segundos antes de mostrar o primeiro item do menu.

2. Selecione “Clock” (relógio) no menu de opções pressionando o botão MODO.

Consulte a imagem mostrada acima:

- ① Pressione o botão MODO.
 - ② Pressione os botões para cima/para baixo para alterar as unidades (12H ou 24H)
 - ③ Com a unidade correta exibida, pressione o botão MODO, o que irá definir a unidade.
 - ④ Pressione os botões para cima/para baixo para alterar as unidades (muda as horas)
 - ⑤ Com a unidade correta exibida, pressione o botão MODO, o que irá definir a unidade.
 - ⑥ Pressione os botões para cima/para baixo para alterar as unidades (de 10 em 10 minutos)
 - ⑦ Com a unidade correta exibida, pressione o botão MODO, o que irá definir a unidade.
 - ⑧ Pressione os botões para cima/para baixo para alterar as unidades (de 1 em 1 minuto)
 - ⑨ Com a unidade correta exibida, pressione o botão MODO, o que irá definir a unidade e retornar ao menu de opções.
3. Para sair do menu de opções, o usuário pode selecionar a função Sair do menu no menu de opções, pode manter pressionado o botão MODO e sair do menu de opções, ou não pressionar nenhum botão por 10 segundos, o que fará com que se saia do menu de opções.

COR DA LUZ DE FUNDO

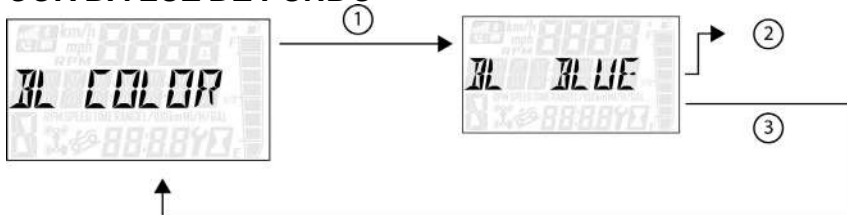

1. Pressione e segure o botão MODO para entrar no menu de opções.

AVISO

“OPTIONS” (opções) será exibido na tela por 3 segundos antes de mostrar o primeiro item do menu.

2. Selecione “Backlight Color” (cor da luz de fundo) no menu de opções pressionando o botão MODO.

Consulte a imagem mostrada acima:

- ① Pressione o botão MODO.
 - ② Pressione os botões para cima/para baixo para alterar as unidades (azul ou vermelho)
 - ③ Com a unidade correta exibida, pressione o botão MODO, o que irá definir a unidade e retornar ao menu de opções.
3. Para sair do menu de opções, o usuário pode selecionar a função Sair do menu no menu de opções, pode manter pressionado o botão MODO e sair do menu de opções, ou não pressionar nenhum botão por 10 segundos, o que fará com que se saia do menu de opções.

NÍVEL DA LUZ DE FUNDO

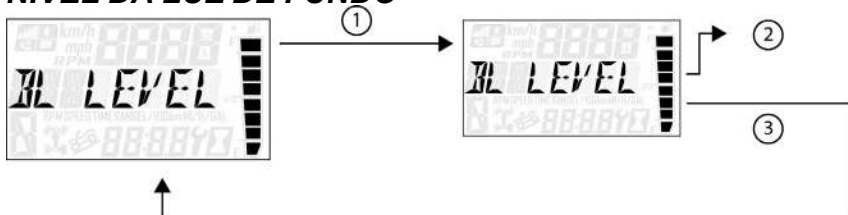

1. Pressione e segure o botão MODO para entrar no menu de opções.

AVISO

“OPTIONS” (opções) será exibido na tela por 3 segundos antes de mostrar o primeiro item do menu.

2. Selecione “Backlight Level” (nível da luz de fundo) no menu de opções pressionando o botão MODO.

Consulte a imagem mostrada acima:

- ① Pressione o botão MODO.
 - ② Pressione os botões para cima/para baixo para alterar as unidades (aumentar ou diminuir nível)
 - ③ Com a unidade correta exibida, pressione o botão MODO, o que irá definir a unidade e retornar ao menu de opções.
3. Para sair do menu de opções, o usuário pode selecionar a função Sair do menu no menu de opções, pode manter pressionado o botão MODO e sair do menu de opções, ou não pressionar nenhum botão por 10 segundos, o que fará com que se saia do menu de opções.

HORAS DE SERVIÇO

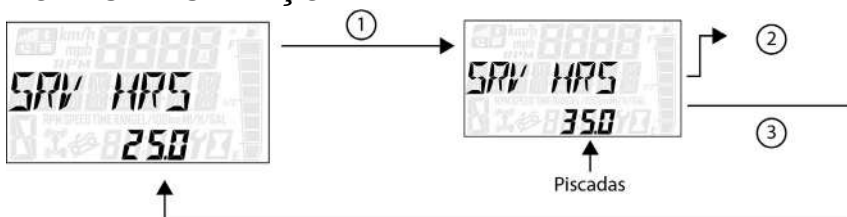

1. Pressione e segure o botão MODO para entrar no menu de opções.

AVISO

“OPTIONS” (opções) será exibido na tela por 3 segundos antes de mostrar o primeiro item do menu.

2. Selecione “Service Hours” (horas de serviço) no menu de opções pressionando o botão MODO.

Consulte a imagem mostrada acima:

- ① Pressione o botão MODO.
- ② Pressione os botões para cima/para baixo para alterar as unidades (0, 5, 10 a 95, 100)
- ③ Com a unidade correta exibida, pressione o botão MODO, que assim definirá a unidade e retornará ao menu de opções.

AVISO

Para redefinir as horas de serviço depois de serem ajustadas em “0,0”, selecione novamente o ponto de ajuste existente ou selecione um novo valor de hora de serviço.

3. Para sair do menu de opções, o usuário pode selecionar a função Sair do menu no menu de opções, pode manter pressionado o botão MODO e sair do menu de opções, ou não pressionar nenhum botão por 10 segundos, o que fará com que se saia do menu de opções.

CÓDIGO DE DIAGNÓSTICO

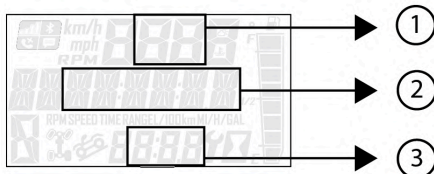

AVISO

A tela Código de diagnóstico mostra a quilometragem disponível que aparece durante esse ciclo de ignição.

1. Pressione e segure o botão MODO para entrar no menu de opções.

AVISO

“OPTIONS” (opções) será exibido na tela por 3 segundos antes de mostrar o primeiro item do menu.

2. Selecione “Diagnostic Codes” (códigos de diagnóstico) no menu de opções pressionando o botão MODO.

Pressione os botões para cima/para baixo para alternar o(s) código(s).

AVISO

Esta opção está disponível somente se um código de falha tiver sido definido ou está ativo durante o ciclo atual de chave da ignição ligada. Se você desligar a ignição, todos os códigos de falha salvos do indicador serão apagados.

Consulte a imagem mostrada acima:

- ① A área A exibe FMI (XX)
- ② A área B exibe SPN (XXXXXX)
- ③ A área do relógio exibe Contagem (XXX)

3. Para sair do menu de opções, o usuário pode selecionar a função Sair do menu no menu de opções, pode manter pressionado o botão MODO e sair do menu de opções, ou não pressionar nenhum botão por 10 segundos, o que fará com que se saia do menu de opções.

OPERAÇÃO

AMACIAMENTO DO VEÍCULO INFORMAÇÕES IMPORTANTES

ATENÇÃO

Deixar de operar o veículo adequadamente pode causar uma colisão, perda de controle, acidentes ou capotamento, o que pode resultar em ferimentos graves ou morte. Leia e entenda todas as advertências de segurança indicadas nesta seção de segurança do manual do proprietário.

AMACIAMENTO DO MOTOR E DO TREM DE FORÇA

O período de amaciamento do seu novo veículo ocorre nas primeiras 50 horas de operação ou o tempo necessário para usar os dois primeiros tanques de gasolina cheios. Nenhum procedimento isolado realizado por você é mais importante que o período de amaciamento adequado. O tratamento cuidadoso de um motor novo resultará em desempenho mais eficiente e em uma vida útil maior para o motor. Execute os seguintes procedimentos cuidadosamente.

AVISO

O calor excessivo durante as primeiras três horas de operação danificará as peças do motor com folgas pequenas e os componentes de acionamento. Não opere com aceleração máxima ou altas velocidades durante as primeiras três horas de uso.

1. Encha o tanque de combustível com o combustível recomendado fresco. Consulte a seção Reabastecimento para obter detalhes. Sempre tenha extremo cuidado quando manusear combustível.
2. Verifique o nível do óleo. Consulte a seção Verificação do óleo para obter detalhes. Adicione o óleo recomendado, conforme a necessidade, para manter seu nível no intervalo de operação segura.
3. Execute os Procedimentos de condução para novos operadores.
4. Evite o uso agressivo dos freios.
5. Verifique regularmente os níveis dos fluidos, controles e áreas indicadas na lista de verificação de inspeção diária pré-condução.
6. Varie as posições do acelerador. Não opere por muito tempo em marcha lenta.
7. Transporte apenas cargas leves.

OPERAÇÃO

8. Durante o período de amaciamento, troque o óleo e o filtro a cada 50 horas ou a cada mês, o que ocorrer primeiro, e a cada 200 horas após esse período.
9. Verifique os níveis do fluido da transmissão e todas as caixas de câmbio após as primeiras 50 horas de operação e a cada 200 horas após esse período.

ASSENTAMENTO DO FREIO

Recomenda-se o procedimento de assentamento do freio em veículos novos ou após a instalação de novas pastilhas de freio ou rotores. Isso ajuda a adaptar as pastilhas à superfície do rotor e obter o desempenho ideal de frenagem.

Teste o veículo e acelere gradualmente até mais de 32 km/h (20 mi/h). Aplique uma pressão leve ou moderada no pedal do freio para desacelerar o veículo até aproximadamente 8 km/h (5 mi/h). Repita esse processo 10 a 30 vezes, esperando 30 segundos entre os acionamentos do freio para que o sistema se resfrie.

IMPORTANTE

Não pare bruscamente e não desacelere até parar completamente durante o processo de assentamento do freio. Após a conclusão do assentamento do freio, dirija o veículo para resfriar as pastilhas de freio e os rotores.

AVISO

O processo de assentamento pode gerar poeira de freio nas rodas e pinças. Isso é normal. Quando o sistema resfriar, use um pano e água com sabão (sem produtos químicos fortes) para limpar a poeira.

AMACIAMENTO DA PVT (EMBLEAGENS/CORREIA)

Amacie sempre as embreagens e a correia de transmissão, ou veículos novos, bem como depois da substituição de uma correia. O amaciamento adequado das embreagens e da correia de transmissão garantirá uma vida útil mais longa e um desempenho melhor. Amacie as embreagens e a correia operando a baixas velocidades durante o período de amaciamento como recomendado. Transporte apenas cargas leves. Evite aceleração agressiva e operação em alta velocidade durante o período de amaciamento. Se uma correia falhar, sempre limpe todos os detritos do duto da admissão do PVT, do duto de saída e dos compartimentos da embreagem e do motor ao substituir a correia.

AMACIAMENTO PADRÃO

Dirija em velocidades mais lentas pelos primeiros 80 km (50 mi) de operação. Transporte apenas cargas leves. Evite uma aceleração agressiva, a operação em altas velocidades e a operação prolongada a uma rotação específica durante esse período.

AMACIAMENTO EM AREIA/DUNAS

Dirija em marcha baixa nos primeiros 8 km (5 mi) de operação. Evite a operação prolongada em baixa velocidade e alta rotação. Evite uma aceleração agressiva, a operação em altas velocidades e a operação prolongada a uma rotação específica durante esse período.

VIDA ÚTIL DA CORREIA

Para prolongar a vida útil da correia, use marcha baixa nas seguintes condições:

- Ao transportar ou rebocar cargas pesadas
- Ao operar constantemente em velocidades abaixo de 56 km/h (35 mi/h) em terrenos de reboque difícil, como lama, pedras ou areia/dunas.

DIRETRIZES DE OPERAÇÃO

ENTRADA E SAÍDA DO VEÍCULO

- Nunca tente subir ou sair do veículo enquanto ele estiver em movimento.
- Não saia do veículo pulando.
- Sempre fique de frente para o veículo ao entrar ou sair.
- Não segure nos controles como se fossem apoios de mão. Isto pode causar movimentos involuntários da máquina.
- Sempre mantenha os degraus e o piso do veículo limpos para evitar condições escorregadias.

PARTIDA DO MOTOR

AVISO

NUNCA utilize um auxiliar de partida do motor, como éter. Ocorrerão danos ao motor.



O sistema de ignição é marcado pelos símbolos OFF/Função do isolador da bateria ①, LUZES ACESAS ②, LUZES DE POSIÇÃO ACESAS ③ e PARTIDA ④.

Antes da operação deste veículo em clima frio, examine as informações de operação em clima frio na página 89. Aguarde sempre que a luz indicadora da vela de incandescência apague antes de ligar o motor.

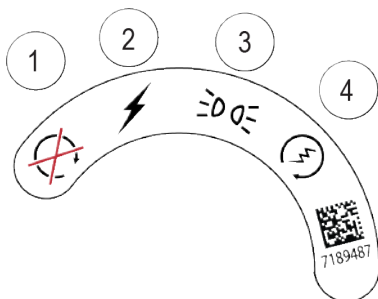

1. Sempre ligue o motor em ambiente externo ou em área bem ventilada.
2. Sente no assento do condutor e afivela o cinto de segurança. Segure nas redes da cabine.
3. Coloque a transmissão em ESTACIONAMENTO.
4. Acione os freios. Não pressione o pedal do acelerador ao ligar o motor.
5. Gire o interruptor de ignição até a posição LUZES ACESAS e espere que a luz indicadora da vela de incandescência apague.

6. Gire a chave da ignição para a posição PARTIDA. Acione o motor de partida por no máximo cinco segundos. Solte a chave quando o motor ligar. Gire a chave até LUZES ACESAS ou LUZES DE POSIÇÃO ACESAS.
7. Se o motor não ligar em cinco segundos, volte o interruptor de ignição para a posição DESLIGADA e aguarde cinco segundos. Repita as etapas 6 e 7 até que o motor ligue.

AVISO

Operar o veículo imediatamente após a partida poderá causar danos ao motor. Deixe que o motor aqueça por alguns minutos antes de operar o veículo. Depois de deixar o motor aquecer desta forma, opere o veículo em velocidade média sem carga por vários minutos para aquecer ainda mais o motor.

FRENAGEM

1. Solte o pedal do acelerador totalmente.

DICA

Quando o pedal do acelerador é liberado completamente e a rotação do motor diminui até a marcha lenta, o veículo não tem freio motor.

2. Pressione o pedal do freio uniforme e firmemente.
3. Pratique a partida e a parada (usando os freios) até familiarizar-se com os controles.

CONDUÇÃO EM RÉ

ATENÇÃO

Antes de engatar a ré, tenha muito cuidado para se certificar de que a área esteja sem pessoas ou obstáculos. Quando for seguro prosseguir, dê ré lentamente.

Siga estas precauções ao conduzir em ré:

1. Sempre verifique se há obstáculos ou pessoas atrás do veículo.
2. Acione o acelerador *levemente*. Nunca acione o acelerador bruscamente.
3. Dê ré lentamente.
4. Acione os freios *levemente* para parar.
5. Evite fazer curvas fechadas.

PARADA DO MOTOR E ESTACIONAMENTO DO VEÍCULO

ATENÇÃO

Se for inevitável sair do veículo em uma ladeira, tome cuidado extra. O rolamento do veículo pode causar ferimentos graves ou morte. Este veículo pode se movimentar sempre que o seletor de marchas não está na posição ESTACIONAMENTO (P). Mude sempre para ESTACIONAMENTO (P) quando desligar o motor ou sair do veículo. Se deixar o veículo desacompanhado, bloqueie as rodas traseiras no lado de baixo da ladeira e mantenha crianças, animais de estimação e outros afastados do seletor de marchas.

Para estacionar o veículo:

1. Pare o veículo sobre uma superfície plana.
2. Coloque a transmissão em ESTACIONAMENTO (P). Este veículo pode se movimentar sempre que a transmissão não está na posição ESTACIONAMENTO (P).
3. Desligue o motor.
4. Aplique o freio de estacionamento (se estiver equipado).
5. Retire a chave da ignição para impedir o uso não autorizado.

OPERAÇÃO EM CLIMA FRIO

Operação em clima frio pode resultar em gelificação do combustível caso o tipo de combustível incorreto seja usado. Use a seguinte diretriz de mistura de combustível para evitar que isso aconteça.

DIRETRIZ DE MISTURA DE COMBUSTÍVEL		
Temperatura	N.º 2	N.º 1
-9° C (+15° F)	100%	0%
Abaixo de -29 °C (-20 °F)	50%	50%
Abaixo de -29 °C (-20 °F)	0%	100%

DIRETRIZES DE PARTIDA A FRIO				
Temperatura (C)	-7° a -9°	-9° a -15°	-15° a -29°	-29° a -32°
Temperatura (F)	+20° a +15°	+15° a +5°	+5° a -20°	-20° a -25°
Combustível	N.º 2 Diesel	Mistura 50/50 n.º 1/n.º 2 diesel		N.º 1 Diesel
Óleo de Motor a Diesel Sintético 5W-40	Opcional	Recomendado	Necessário	
Condição/conexões da bateria	Bateria carregada (12,8 VCC)			
Uso adequado da vela de incandescência (espere pela luz)	Espere pela luz em todas as temperaturas			
Aquecedor da bandeja de óleo	Não é necessário		Opcional (ajuda a reduzir o acionamento)	

OPERAÇÃO

AVISO

- Não deixe que o motor de partida funcione continuamente por mais de 20 segundos.
- Certifique-se de aquecer o motor, não só no inverno, mas também nas estações mais quentes. Um motor insuficientemente aquecido pode reduzir sua vida útil.
- Se a temperatura for abaixo de $-15\text{ }^{\circ}\text{C}$ ($5\text{ }^{\circ}\text{F}$), desligue a bateria da máquina e mantenha-a em um local seguro. Reinstale-a antes da próxima operação.

REBOQUE DE CARGAS

Sobrecarregar o veículo, transportar ou rebocar cargas de maneira inadequada pode causar alterações na estabilidade e no manuseio do veículo, o que pode causar perda de controle ou instabilidade no freio. Sempre siga estas precauções ao rebocar carga:

Nunca ultrapasse a capacidade de carga indicada para este veículo.

REDUZA A VELOCIDADE E DEIXE UMA DISTÂNCIA MAIOR PARA FRENAGEM AO REBOCAR CARGAS.

NUNCA ULTRAPASSE O PESO MÁXIMO PERMITIDO do veículo. Ao determinar o peso que você está somando ao veículo, inclua o peso do operador, do passageiro, dos acessórios, das cargas no suporte ou no compartimento de carga e a carga na barra de engate. O peso combinado desses itens não deve ultrapassar a capacidade máxima de peso.

Sempre carregue o compartimento de carga o mais para frente e o mais embaixo possível.

Ao trafegar em terrenos acidentados ou íngremes, reduza a velocidade e a carga para manter as condições de condução estáveis.

Sempre opere o veículo com extremo cuidado ao rebocar ou transportar cargas. Diminua a velocidade e conduza na menor marcha disponível.

FIXE TODAS AS CARGAS ANTES DE TRAFEGAR. Cargas inseguras podem criar condições de operação instáveis, o que poderá causar a perda de controle do veículo.

TRAFEGUE APENAS COM CARGAS ESTÁVEIS E DISPOSTAS COM SEGURANÇA. Ao manusear cargas descentralizadas que não possam ser centralizadas, fixe-as firmemente e opere com um cuidado extra.

Sempre fixe a carga de reboque no ponto de engate designado para o seu veículo.

CARGAS PESADAS PODEM CAUSAR PROBLEMAS DE CONTROLE E FRENAGEM. Tenha extremo cuidado ao acionar os freios com o veículo carregado. Evite terrenos ou situações que possam exigir marcha à ré colina abaixo.

TENHA EXTREMO CUIDADO ao trafegar com cargas que se estendem pelas laterais do suporte. A estabilidade e a manobrabilidade podem ser afetadas negativamente causando o capotamento do veículo.

NÃO TRAFEGUE COM UMA VELOCIDADE SUPERIOR À RECOMENDADA. O veículo nunca deve ultrapassar 16 km/h (10 mi/h) ao rebocar uma carga em uma superfície de grama nivelada. O veículo nunca deve ultrapassar 8 km/h (5 mi/h) ao rebocar cargas em terreno irregular, em curvas ou ao subir ou descer uma ladeira.

Se o veículo tiver capacidade, nunca ultrapasse 70 km/h (43 mi/h) se a carga útil total ultrapassar 152 kg (335 lb).

Transportar passageiros no compartimento de carga poderá causar a queda do veículo ou o contato com componentes móveis. Nunca deixe que os passageiros andem no compartimento de carga.

OPERAÇÃO

Seu veículo foi projetado para transportar ou rebocar capacidades específicas. Reduza a velocidade e deixe uma distância maior para frenagem ao transportar cargas.

As cargas devem ser centralizadas no veículo e transportadas o mais baixo possível no compartimento. Para manter a estabilidade em terrenos acidentados ou íngremes, reduza a velocidade e a carga. Tenha cuidado se a carga ultrapassar a lateral do compartimento.

Sempre leia e entenda as advertências de distribuição de carga indicadas nas etiquetas de advertência deste manual. Nunca ultrapasse as capacidades máximas especificadas para seu veículo.

SOMENTE MODELOS TRACTOR

REBOQUE DE CARGAS



O reboque inadequado pode alterar o manuseio do veículo e causar perda de controle ou instabilidade no freio.

Sempre siga estas precauções ao rebocar:

1. Nunca carregue mais do que 100 kg (220 lb) de peso sobre o suporte do engate.
2. Ao rebocar um veículo desligado, coloque sua transmissão em neutro. Não opere o veículo a mais de 16 km/h (10 mi/h) ao rebocar.
3. O uso de um reboque aumenta a distância de frenagem. Não opere o veículo a mais de 16 km/h (10 mi/h) ao rebocar.
4. Não reboque mais do que o peso recomendado para o veículo.
5. Fixe o reboque apenas no suporte do engate do reboque. Não instale a carreta em qualquer outro local que possa causar a perda de controle do veículo.
6. A carga total (operador, acessórios, carga e peso no engate) não deve ultrapassar a capacidade máxima de peso do veículo.

MODELO	MASSA MÁXIMA DO REBOQUE SEM FREIO	MASSA MÁXIMA DO REBOQUE FREADO	PESO TOTAL DA CARGA REBOCADA (LADEIRA DE 15°)	PESO TOTAL VERTICAL DO ENGATE	VELOCIDADE MÁXIMA DE REBOQUE
RANGER Diesel	730 kg (1.609 lb)	1.000 kg (2.205 lb)	386 kg (850 lb)	100 kg (220 lb)	16 km/h (10 mi/h)

OPERAÇÃO

SOMENTE MODELOS MD

REBOQUE DE CARGAS

ATENÇÃO

O reboque inadequado pode alterar o manuseio do veículo e causar perda de controle ou instabilidade no freio.

Sempre siga estas precauções ao rebocar:

1. Nunca carregue mais do que 173 kg (381 lb) de peso sobre o suporte do engate.
2. Ao rebocar um veículo desligado, coloque sua transmissão em neutro. Não opere o veículo a mais de 16 km/h (10 mi/h) ao rebocar.
3. O uso de um reboque aumenta a distância de frenagem. Não opere o veículo a mais de 16 km/h (10 mi/h) ao rebocar.
4. Não reboque mais do que o peso recomendado para o veículo.
5. Fixe o reboque apenas no suporte do engate do reboque. Não instale a carreta em qualquer outro local que possa causar a perda de controle do veículo.
6. A carga total (operador, acessórios, carga e peso no engate) não deve ultrapassar a capacidade máxima de peso do veículo.

MODELO	PESO TOTAL DA CARGA REBOCADA (LADEIRA DE 15°)	PESO TOTAL VERTICAL DO ENGATE	VELOCIDADE MÁXIMA DE REBOQUE
RANGER Diesel	386 kg (850 lb)	173 kg (381 lb)	16 km/h (10 mi/h)

DESCARGA DO COMPARTIMENTO DE CARGA

Para descarregar o compartimento de carga, faça o seguinte:

1. Selecione um local nivelado para descarregar o compartimento de carga. Não tente despejar ou descarregar o veículo estacionado em uma inclinação.
2. Acione os freios.
3. Coloque o seletor de marchas na posição Estacionamento.
4. Gire a chave até a posição desligada.
5. Desça do veículo.
6. Certifique-se de que a carga esteja posicionada uniformemente ou na direção da frente do compartimento de carga.
7. Abra a tampa traseira.
8. Permaneça afastado e puxe a alavanca de liberação do compartimento de carga para cima.
9. Levante a parte dianteira do compartimento de carga para descarregar a carga.
10. Abaixar o compartimento de carga e empurre com firmeza a trava para baixo.
11. Feche a tampa traseira.

ATENÇÃO

A operação do veículo com o compartimento de carga levantado pode resultar em ferimentos graves. O compartimento de carga pode fechar inesperadamente e causar ferimentos ao condutor ou aos passageiros. Os pneus traseiros também atingirão a traseira do compartimento de carga levantado, danificando o veículo e criando condições perigosas de condução. Nunca opere este veículo com o compartimento de carga na posição levantada.

OPERAÇÃO

TRAÇÃO EM TODAS AS RODAS/SISTEMA DO DIFERENCIAL TRASEIRO

Se o seu modelo for equipado com um diferencial blocante, você poderá operar com um diferencial aberto ou um diferencial fechado.

ACIONAMENTO DA AWD

AVISO

Mudar para AWD enquanto as rodas traseiras estiverem girando pode causar danos graves ao eixo de acionamento e à embreagem. Sempre mude para AWD enquanto as rodas traseiras tiverem tração ou estiverem em repouso.

- ① Tração em todas as rodas (AWD)
- ② Bloqueio do diferencial (2WD)
- ③ Desbloqueio do diferencial (modo GRAMADO)

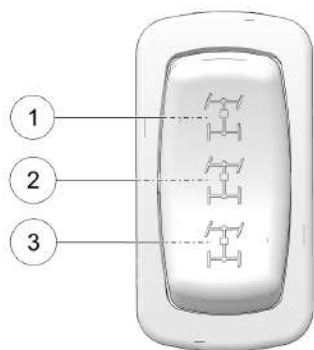

Pressione a parte superior do interruptor de modo da transmissão para acionar a tração em todas as rodas (AWD). O indicador 4x4 acende na central de informações para condutores para indicar que o veículo está em AWD. Quando o interruptor da AWD está ligado, a caixa de câmbio dianteira é automaticamente engatada sempre que as rodas traseiras perdem tração. Quando as rodas traseiras recuperam a tração, a caixa de câmbio dianteira é desengatada automaticamente. Não há limite de tempo em que o veículo pode permanecer em AWD. Inicialmente, o sistema eletrônico do veículo não habilita a AWD até que a rotação do motor esteja abaixo de 3.100. Quando habilitada, a AWD permanece assim até que o interruptor seja desligado. Se o interruptor for desligado com a caixa de câmbio dianteira em movimento, ela não desengatará até que as rodas traseiras recuperem a tração.

Engate a AWD antes de chegar às condições em que o acionamento das rodas dianteiras possa ser necessário. Se as rodas traseiras estiverem girando, solte o acelerador antes de mudar para AWD.

DESACIONAMENTO DA AWD

Desloque o interruptor de modo de transmissão para a posição central ou inferior para desabilitar a AWD. Se o interruptor for desligado enquanto os cubos dianteiros estiverem tracionando, eles não serão liberados até que as rodas traseiras recuperem a tração.

Em algumas situações, a caixa de câmbio dianteira pode permanecer bloqueada após o desligamento da AWD. Se isso ocorrer, você poderá observar um maior esforço no esterçamento e uma certa restrição na velocidade do veículo. Execute o seguinte procedimento para desbloquear a caixa de câmbio dianteira.

Para desengatar a AWD, faça o seguinte:

1. Pare o veículo.
2. Opere em ré por pelo menos 3 m (10 pés).
3. Pare completamente.
4. Mude para marcha baixa e dirija para frente.
5. Se a caixa de câmbio dianteira permanecer bloqueada depois de seguir estas instruções, consulte seu concessionário ou outra pessoa de serviço qualificada para realizar o serviço.

BLOQUEIO DO DIFERENCIAL

Desloque o interruptor para a posição central para bloquear o diferencial e operar com tração em duas rodas (2WD). Bloquear o diferencial em condições de baixa tração ou de derrapagem ajuda a melhorar a tração. Quando o diferencial traseiro está bloqueado, ambas as rodas traseiras giram com a mesma velocidade.

OPERAÇÃO

DESBLOQUEIO DO DIFERENCIAL (MODO GRAMADO)

Ao operar no modo GRAMADO, a roda traseira interna irá girar independentemente da roda externa nas curvas. Opere no modo GRAMADO apenas conforme necessário para proteger superfícies lisas e niveladas contra danos causados pelos pneus. NÃO opere no modo GRAMADO ao subir ou descer ladeiras, ao subir uma ladeira lateralmente ou ao operar sobre terreno irregular, solto ou escorregadio, como areia, cascalho, gelo, neve, obstáculos e travessias de cursos de água. Sempre opere com AWD nesses tipos de terreno.

ATENÇÃO

Operar no modo GRAMADO (se estiver equipado) em terreno inclinado, irregular ou solto pode causar perda de controle e resultar em ferimentos graves ou morte. Uma roda traseira pode deslizar e perder tração, ou pode se levantar e bater quanto tocar no solo novamente.

Pressione a parte inferior do interruptor para desbloquear o diferencial e permitir as rodas de tração traseiras operem de maneira independente (1WD). Quando o diferencial traseiro está desbloqueado, ambas as rodas traseiras giram com velocidades diferentes. Desbloqueie o diferencial para fazer manobras com maior facilidade e minimizar danos ao gramado.

AVISO

Podem ocorrer danos ao diferencial se ele for acionado com o veículo em altas velocidades ou enquanto as rodas traseiras estiverem girando. Diminua a velocidade do veículo até que ele quase pare antes de acionar o diferencial.

ATENÇÃO

Nunca opere no modo GRAMADO (se estiver equipado) ao operar em uma ladeira ou outro terreno irregular. Sempre mova o interruptor para AWD antes de subir ou descer uma ladeira.

SISTEMA DE CONTROLE DE DESCIDA ATIVA (ADC)

O sistema ADC permite a frenagem com o motor em todas as quatro rodas quando o veículo desce uma ladeira ou uma inclinação.

- *Ao transportar cargas pesadas e/ou ao rebocar, sempre opere o veículo com marcha baixa e acione o ADC 4x4.*
- *Antes de subir ou de descer uma ladeira, sempre opere o veículo com marcha baixa e acione o ADC 4x4.*

ACIONAMENTO DO CONTROLE DE DESCIDA ATIVA

O sistema ADC engata automaticamente quando *ambas* as condições a seguir ocorrem:

- O modo de tração deve estar na posição ADC 4x4
- A transmissão deve estar engatada (alta, baixa ou ré)

DESACIONAMENTO DO CONTROLE DE DESCIDA ATIVA

O sistema ADC desengata automaticamente caso *pelo menos uma* das condições a seguir ocorra:

- O modo de tração muda da posição ADC 4x4
- A transmissão muda para neutro ou estacionamento

RECOMENDAÇÕES DE COMBUSTÍVEL

AVISO

Para obter o melhor desempenho do motor, para evitar danos ao motor e para cumprir os requisitos de garantia da EPA/CARB, use SOMENTE os combustíveis diesel recomendados. Use somente combustível diesel LIMPO.

A POLARIS recomenda os seguintes combustíveis diesel para uso neste veículo:

- Enxofre ultrabaixo (Ultra Low Sulfur) n.º 2
- N.º 1 Combustível diesel contendo não mais de 20% de biodiesel

Para obter mais informações sobre os combustíveis diesel recomendados e as consequências da utilização de biocombustível superior a 20% de biodiesel, consulte *Requisitos técnicos adicionais de combustível* abaixo.

O combustível diesel deve cumprir as seguintes especificações mundiais.

ESPECIFICAÇÕES DO COMBUSTÍVEL DIESEL	LOCALIZAÇÃO
ASTM D975 N.º 1D S15, S500 N.º 2D S15, S500	EUA
EN590:96	União Europeia
ISO 8217 DMX	Internacional
BS 2869-A1 ou A2	Reino Unido
JIS K2204 Grau n.º 2	Japão
KSM-2610	Coreia
GB252	China

REABASTECIMENTO

O combustível diesel é altamente inflamável e explosivo sob certas condições.

- Sempre tenha extremo cuidado quando manusear combustível diesel.
- Sempre desligue o motor ao reabastecer.
- Sempre reabasteça em locais externos ou em uma área bem ventilada e livre de qualquer fonte de chamas ou fagulhas.

- NUNCA transporte combustível ou outros líquidos inflamáveis no veículo. A não observância dessa instrução poderá causar ferimentos por queimaduras graves ou morte.
- Não fume nem permita chamas expostas ou fagulhas na área, ou perto da área, em que o reabastecimento está sendo feito ou onde o combustível diesel é armazenado.
- Não sobrecarregue o tanque. Não encha até o gargalo do tanque.
- Se o combustível diesel atingir sua pele ou suas roupas, lave imediatamente com sabão e água e troque de roupa.

REQUISITOS TÉCNICOS ADICIONAIS DE COMBUSTÍVEL

- O número de cetano do combustível deve ser igual ou superior a 45.
- O teor de enxofre não deve exceder 0,5% em volume. Menos de 0,5% é preferível. Especialmente nos EUA e no Canadá, deve ser usado combustível com enxofre ultrabaixo (Ultra Low Sulfur).
- Combustíveis biodiesel.
- NUNCA misture querosene, óleo de motor usado ou combustíveis residuais com combustível diesel.
- Água e sedimentos no combustível não devem exceder 0,05% em volume.
- Mantenha o tanque de combustível e o equipamento de manuseio de combustível limpos todo o tempo.
- Um combustível de má qualidade pode reduzir o desempenho do motor e/ou causar danos ao motor.
- Os aditivos de combustível não são recomendados. Alguns aditivos de combustível podem causar baixo desempenho do motor.
- O teor de cinzas não deve exceder 0,01% em volume.
- O teor de resíduo de carbono não deve exceder 0,35% em volume. Menos de 0,1% é preferível.
- O teor total de aromáticos não deve exceder 35% em volume. Menos de 30% é preferível.
- O conteúdo de PAH (hidrocarbonetos aromáticos policíclicos) deve ser inferior a 10% em volume.
- O teor de metais de Na, Mg, Si e Al deve ser igual ou inferior a 1 ppm em massa (método de análise do teste JPI-5S-44-95).
- Lubricidade: A marca de desgaste de WS1.4 deve ser Máx. 460 μm (0,018 pol.) no teste HFRR.

COMBUSTÍVEIS BIODIESEL

Na Europa e nos EUA, bem como em alguns outros países, recursos de combustível não mineral à base de óleo, como RME (éster metílico de colza) e SOME (éster metílico de soja), coletivamente conhecidos como FAME (ésteres metílicos de ácidos graxos), estão sendo usados como extensores para combustíveis diesel derivados de óleo mineral.

Esses combustíveis diesel B20 devem atender a certos requisitos:

1. Os biocombustíveis devem satisfazer as especificações mínimas do país em que são utilizados.
 - Na Europa, os biocombustíveis devem cumprir a Norma Europeia EN14214.
 - Nos EUA, os combustíveis biodiesel devem estar em conformidade com a Norma Norte-Americana ASTM-D6751.2.
2. Os biocombustíveis devem ser adquiridos apenas de fornecedores de combustível diesel reconhecidos e autorizados.

Precauções e considerações relativas à utilização de biocombustíveis:

1. O metanol livre em FAME pode resultar em corrosão dos componentes FIE de alumínio e zinco.
2. A água livre em FAME pode resultar em obstrução dos filtros de combustível e aumento do crescimento bacteriano.
3. Alta viscosidade em baixas temperaturas pode resultar em problemas de alimentação de combustível, emperramentos da bomba de injeção e atomização insatisfatória do bico de injeção.
4. Os FAME podem ter efeitos adversos em alguns elastômeros (materiais de vedação) e podem resultar em vazamento de combustível e diluição do óleo lubrificante do motor.
5. Mesmo os biocombustíveis que cumprem uma norma adequada, tal como são entregues, exigem cuidados e atenção adicionais para manter a qualidade do combustível nos equipamentos ou em outros tanques de combustível. É importante manter um suprimento de combustível limpo e fresco. Pode ser necessário uma lavagem regular do sistema de combustível e/ou dos recipientes de armazenamento de combustível.
6. A utilização de biocombustíveis que não cumprem as normas acordadas pelos fabricantes de motores a diesel e os fabricantes de equipamentos de injeção de combustível diesel, ou de biocombustíveis que se degradaram de acordo com as precauções e preocupações acima, pode afetar a cobertura da garantia do seu motor.

Uso de mistura de combustível biodiesel de B21 a B100

Biodiesel de B21 a B100 não é aprovado para esta aplicação da POLARIS.

Motores aprovados

Somente a série de motores Kubota® listada abaixo pode operar com concentrações de combustível biodiesel até B20 para aplicações da POLARIS.

AVISO

Não exceda a mistura de biodiesel B20 para esta aplicação da POLARIS.

- Kubota® 902D

Combustível aprovado

AVISO

Os óleos vegetais primários prensados não são considerados biodiesel e são inaceitáveis para uso como combustível em qualquer concentração nos motores Kubota®.

As misturas de biodiesel até B20 devem seguir os seguintes padrões:

- EN14214 (norma europeia) e/ou ASTM D-6751 (norma norte-americana).
- Todos os motores aplicáveis podem funcionar com combustível biodiesel até uma concentração máxima de B20 (mistura de biodiesel de 20%).

Condições de operação com misturas de combustível biodiesel B20

Garantia do motor

Danos, problemas de desempenho ou serviço determinados como causados pelo uso de combustível biodiesel que não atenda às especificações descritas acima não são considerados defeitos de material ou de mão-de-obra da fábrica, e não são cobertos pela garantia. O mesmo se aplica a danos ou outros problemas induzidos pelo não cumprimento das condições de operação recomendadas dos motores Kubota® com combustível biodiesel.

MANUSEIO DE COMBUSTÍVEL

ATENÇÃO

O combustível diesel é altamente inflamável e explosivo sob certas condições.

- NUNCA reabasteça com o motor ligado.
- Sempre reabasteça em locais externos ou em uma área bem ventilada.
- Abasteça o tanque de combustível SOMENTE com combustível diesel. Encher o tanque de combustível com gasolina pode resultar em incêndio e danos ao motor.
- Remova recipientes com material inflamável do compartimento de carga antes de abastecê-los com combustível.
- Não fume nem permita chamas expostas ou fagulhas na área, ou perto da área, em que o reabastecimento está sendo feito ou onde o combustível é armazenado.
- Limpe todos os derramamentos imediatamente.
- Mantenha as faíscas, chamas abertas ou qualquer outra forma de ignição (fósforo, cigarro, fonte de eletricidade estática) bem afastada ao reabastecer.
- NUNCA remova a tampa do tanque de combustível com o motor funcionando.
- NUNCA encha demais o tanque de combustível. Não encha até o gargalo do tanque.
- Se o combustível atingir sua pele ou suas roupas, lave imediatamente com sabão e água e troque de roupa.

SISTEMAS DE CONTROLE DE EMISSÕES

SISTEMA DE CONTROLE DE EMISSÕES DE RUÍDO

Não modifique os componentes do motor, da admissão ou do escape pois isso pode afetar a conformidade com os requisitos de controle de ruídos da EPA dos EUA (40 CFR 205) e os requisitos de nível de ruído locais.

SUPRESSOR DE CENTELHAS

Seu veículo POLARIS tem um supressor de centelhas projetado para operação na estrada e fora de estrada. É necessário que esse supressor de centelhas permaneça instalado e funcional quando o veículo for operado.

SISTEMA DE CONTROLE DE EMISSÕES DO ESCAPE

As emissões do escape são controladas pelo projeto do motor. Um sistema de injeção de combustível controla a alimentação de combustível. Os componentes do motor e da injeção de combustível são ajustados em fábrica para se ter um desempenho ideal e não são ajustáveis.

Seu motor foi projetado para funcionar apenas com combustível diesel com teor de enxofre ultrabaixo. O uso de qualquer outro combustível poderá fazer com que o seu motor não opere mais em conformidade com os requisitos de emissões.

INTERFERÊNCIA ELETROMAGNÉTICA

O sistema de ignição por centelhas está em conformidade com a norma canadense ICES-002.

Este veículo está em conformidade com os requisitos de EMC do Regulamento UN ECE 10.

Radiação não ionizante: Este veículo emite um pouco de energia eletromagnética. Pessoas que usam dispositivos médicos implantados ativos ou não ativos (como dispositivos de controle e monitoramento do coração) devem analisar as limitações de seus dispositivos e as normas aplicáveis para energia eletromagnética e as diretivas aplicáveis a este veículo.

RADIAÇÃO NÃO IONIZANTE

Este veículo emite um pouco de energia eletromagnética. Pessoas que usam dispositivos médicos implantados ativos ou não ativos (como dispositivos de controle e monitoramento do coração) devem analisar as limitações de seus dispositivos e as normas para energia eletromagnética aplicáveis a este veículo.

EMISSÕES DE DIÓXIDO DE CARBONO

Emissões de CO₂: 1.047,4 g/kWh*

*Esta medição de CO₂ resulta do ensaio em um ciclo de ensaio fixo em condições de laboratório de um motor representativo do tipo de motor (família de motores) e não implica ou expressa qualquer garantia de desempenho de um determinado motor

MANUTENÇÃO

PERÍODO DE AMACIAMENTO DO VEÍCULO

O período de amaciamento do seu novo veículo ocorre nas primeiras 50 horas de operação. Nenhum procedimento isolado realizado por você é mais importante que o período de amaciamento adequado. O tratamento cuidadoso de um motor novo resultará em desempenho mais eficiente e em uma vida útil maior para o motor. Execute os seguintes procedimentos cuidadosamente.

AVISO

O calor excessivo durante as primeiras 3 horas de operação danificará as peças do motor com folgas pequenas e os componentes de acionamento. Não opere com aceleração máxima ou altas velocidades durante as primeiras 3 horas de uso.

MANUTENÇÃO PERIÓDICA

Qualquer pessoa ou oficina de reparo qualificada pode fazer manutenção, substituir ou reparar os sistemas ou dispositivos de controle de emissões do seu veículo. Um concessionário autorizado POLARIS pode realizar qualquer serviço que possa ser necessário para o seu veículo. A POLARIS também recomenda peças POLARIS para a realização de serviços relacionados com emissões, entretanto, podem ser usadas peças equivalentes.

Uma peça fornecida por um fabricante de peças pós-venda que reduza a eficiência dos controles de emissões do veículo poderá violar a Lei do ar limpo. Adulterar o controle de emissões é proibido por lei federal.

Os proprietários são responsáveis pela realização das manutenções agendadas identificadas neste manual do proprietário.

A manutenção periódica e cuidadosa o ajudará a manter seu veículo nas condições mais seguras e mais confiáveis possíveis. A inspeção, o ajuste e a lubrificação de componentes importantes são explicados na tabela de manutenção periódica.

Inspecione, limpe, lubrifique, ajuste e substitua as peças conforme necessário. Quando a inspeção revelar a necessidade de substituição de peças, peças originais POLARIS estão disponíveis em seu concessionário POLARIS. Peças equivalentes podem ser usadas para os serviços relacionados a emissões.

CUIDADO

Serviços e ajustes são importantes para a operação correta do veículo. Se você não estiver familiarizado com os procedimentos seguros de serviços e ajuste, um concessionário qualificado poderá realizar essas operações.

MANUTENÇÃO

Os veículos submetidos a padrões de uso pesados ou severos, devem ser inspecionados e passar por manutenção com maior frequência.

DEFINIÇÃO DE USO SEVERO

- Imersão frequente em lama, água ou areia
- Operação frequente ou prolongada em ambientes com poeira
- Operação de viagens curtas em clima frio
- Uso de altas rotações em corridas ou atividades similares
- Operação prolongada em baixa velocidade ou carga pesada
- Marcha lenta por tempo prolongado

Preste atenção especial ao nível do óleo. O aumento do nível do óleo em clima frio pode indicar o acúmulo de contaminantes no reservatório de óleo ou cárter. Troque o óleo imediatamente se o nível começar a subir. Monitore o nível do óleo e se ele continuar a subir, descontinue o uso e determine a causa. Seu concessionário pode ajudá-lo.

CHAVE DA TABELA DE MANUTENÇÃO

SÍMBOLO	DESCRIÇÃO
UE	Execute esses procedimentos com maior frequência caso os veículos sejam submetidos a uso mais severo.
R	Peça a um concessionário autorizado ou outra pessoa qualificada para realizar esse serviço.

ATENÇÃO

A realização incorreta dos procedimentos marcados com a letra **R** poderá resultar em falha nos componentes e causar ferimentos graves ou morte. Peça a um concessionário autorizado ou outra pessoa qualificada para realizar esse serviço.

TABELA DE MANUTENÇÃO PERIÓDICA

Execute todos os serviços no intervalo de manutenção que for atingido primeiro. Registre a manutenção e o serviço no Registro de manutenção.

ITEM		INTERVALO DE MANUTENÇÃO (O QUE OCORRER PRIMEIRO)			COMENTÁRIOS
		HORAS	CALEN- DÁRIO	KM (MILHAS)	
	Nível do óleo do motor	–	Diariamen- te	–	Lista de verificação pré-condução; verifique o nível diariamente
UE	Líquido de arrefecimento	–	Diariamen- te	–	Verifique o nível diariamente; substitua o líquido de arrefecimento a cada 5 anos
	Freio de estacionamento	–	Diariamen- te	–	Inspecione; ajuste conforme a necessidade
UE	Ventoinha do motor	–	Diariamen- te	–	Inspecione; substitua conforme a necessidade
UE	Correia da ventoinha do motor	–	Diariamen- te	–	Inspecione a tensão correta conforme a necessidade; substitua conforme a necessidade
UE R	Desgaste da pastilha de freio	10 h	Mensal- mente	160 (100)	Inspecione periodicamente
	Bateria	25 h	Mensal- mente	320 (200)	Verifique os terminais; limpe; teste

MANUTENÇÃO

ITEM		INTERVALO DE MANUTENÇÃO (O QUE OCORRER PRIMEIRO)			COMENTÁRIOS
		HORAS	CALEN- DÁRIO	KM (MILHAS)	
	Sistema de combustível	25 h	Mensal- mente	320 (200)	Inspeção; ligue e desligue a chave para pressurizar a bomba de combustível; verifique se há vazamentos e abrasão nas linhas e conexões
UE	Fluido da caixa de câmbio dianteira (acionamento de demanda)	25 h	1 M	400 (250)	Verificação do nível do óleo no amaciamento
UE	Fluido da transmissão (AGL)	25 h	1 M	400 (250)	Verificação do nível do óleo no amaciamento
UE	Troca do óleo e do filtro do motor (amaciamento)	50 h	-	-	Execute a troca do óleo e do filtro do motor no amaciamento
UE	Lubrificação do ajustador do assento	50 h	Mensal- mente	800 (500)	Lubrifique o parafuso roscado longo e todos os pinos pivô
UE	Lubrificação geral	50 h	3 M	800 (500)	Lubrifique todas as conexões, pivôs, cabos, etc.
UE	Filtro de ar	50 h	6 M	800 (500)	Inspeção (visualmente – não remova a menos que seja necessário substituir); substitua conforme a necessidade
	Articulação do câmbio	50 h	6 M	800 (500)	Inspeção, lubrifique, ajuste
R	Direção	50 h	6 M	800 (500)	Lubrifique
UE	Barra estabilizadora dianteira e traseira	50 h	6 M	800 (500)	Lubrifique e inspecione as buchas
R	Pedal do acelerador	50 h	6 M	800 (500)	Inspeção; ajuste; substitua conforme a necessidade
	Dutos/adaptadores de admissão de ar	50 h	6 M	800 (500)	Inspeção se há vazamentos de ar/se a vedação do duto está adequada
	Sistema de arrefecimento	50 h	6 M	800 (500)	Inspeção sazonalmente a qualidade do líquido de arrefecimento; faça um teste de pressão no sistema anualmente
UE	Mangueiras de líquido de arrefecimento	50 h	6 M	800 (500)	Inspeção se há vazamentos

ITEM		INTERVALO DE MANUTENÇÃO (O QUE OCORRER PRIMEIRO)			COMENTÁRIOS
		HORAS	CALEN- DÁRIO	KM (MILHAS)	
UE	Radiador	50 h	6 M	800 (500)	Inspeção; limpe as superfícies externas
UE	Linhas de óleo do motor/parafusos	50 h	6 M	1.600 (1.000)	Inspeção se há vazamentos e conexões soltas
UE	Amortecedores	50 h	–	800 (500)	Inspeção se há vazamentos, juntas soltas e desgaste
UE	Filtro de combustível/separador de água	50 h	3 M		Inspeção se há vazamentos; substitua o filtro
	Correia de transmissão	100 h	12 M	1.600 (1.000)	Inspeção; substitua conforme a necessidade
UE	Fluido da caixa de câmbio dianteira (acionamento de demanda)	100 h	12 M	1.600 (1.000)	Troque o fluido
UE	Fluido da transmissão (AGL)	100 h	12 M	1.600 (1.000)	Troque o fluido
R	Sistema de combustível	100 h	12 M	1.600 (1.000)	Verifique se há vazamentos na tampa do tanque, linhas, filtro, bomba, corpo do acelerador; substitua se necessário
UE	Suportes do motor	100 h	12 M	1.600 (1.000)	Inspeção; aperte conforme o torque especificado; substitua se necessário
	Tubo/silencioso do escapamento	100 h	12 M	1.600 (1.000)	Inspeção
	Eixos de acionamento	100 h	12 M	1.600 (1.000)	Remova e lubrifique
R	Vela de incandescência	100 h	12 M	1.600 (1.000)	Inspeção; substitua conforme a necessidade
UE	Fiação	100 h	12 M	1.600 (1.000)	Inspeção em relação ao desgaste, o posicionamento dos cabos e a segurança; inspeção os conectores sujeitos a água, lama, etc.
R	Rolamentos das rodas	100 h	12 M	1.600 (1.000)	Inspeção; substitua conforme a necessidade
UE	Vedações dos amortecedores	100 h	–	–	Inspeção visualmente as vedações dos amortecedores

MANUTENÇÃO

ITEM		INTERVALO DE MANUTENÇÃO (O QUE OCORRER PRIMEIRO)			COMENTÁRIOS
		HORAS	CALEN- DÁRIO	KM (MILHAS)	
	Correia do alternador	100 h			Inspeção; substitua conforme a necessidade
R	Folga da válvula	150 h	–	5.000 (3.125)	Inspeção; ajuste conforme a necessidade
UE	Troca do óleo e do filtro do motor	200 h	6 M	1.600 (1.000)	Execute a troca do óleo e do filtro
R	Fluido de freio	200 h	24 M	3.200 (2.000)	Troque a cada dois anos
UE R	Embreagens (acionamento e acionada)	200 h	12 M	3.200 (2.000)	Inspeção; limpe; substitua as peças desgastadas
	Buchas da suspensão	250 h	24 M	3.200 (2.000)	Inspeção; substitua se necessário
UE R	Amortecedores	250 h	–	4.000 (2.500)	Substitua ou recondicione (se aplicável)
	Supressor de centelhas	300 h	36 M	4.800 (3.000)	Limpe
R	Ajuste da convergência/divergência		–		Inspeção periodicamente; ajuste quando as peças forem substituídas
	Mira do farol		–		Ajuste conforme a necessidade

RECOMENDAÇÕES SOBRE LUBRIFICAÇÃO

Verifique e lubrifique todos os componentes nos intervalos indicados na Tabela de manutenção periódica ou mais frequentemente sob uso severo como em condições úmidas ou de poeira excessiva. Os itens não listados na tabela devem ser lubrificados no intervalo geral de lubrificação.

ITEM	LUBRIFICAÇÃO	MÉTODO
Óleo do motor	Óleo de Motor a Diesel POLARIS totalmente sintético (SAE 5W-40)	Adicione até o nível correto na vareta. Consulte a página 117.
Fluido de freio	Fluido de freio DOT 4	Mantenha o nível entre as linhas de abastecimento. Consulte a página 150.
Óleo da transmissão (caixa de câmbio principal)	Fluido de transmissão e lubrificante da caixa de câmbio AGL	Consulte a página 125.

ITEM	LUBRIFICAÇÃO	MÉTODO
Fluido de acionamento de demanda (caixa de câmbio dianteira)	Fluido de acionamento de demanda	Consulte a página 126.
Suspensão (dianteira e traseira)	Graxa para todas as estações Premium	Localize as conexões e lubrifique.
Eixo de transmissão	Graxa da junta universal Premium	Localize as conexões e lubrifique.

PONTOS DE LUBRIFICAÇÃO

Há graxeiros em cada bucha da barra de torção dianteira e traseira, e nos garfos do eixo de transmissão dianteiro. Aplique graxa até que todos os traços de água tenham sido limpos em cada uma dessas áreas.

Pontos de lubrificação, suspensão dianteira ①

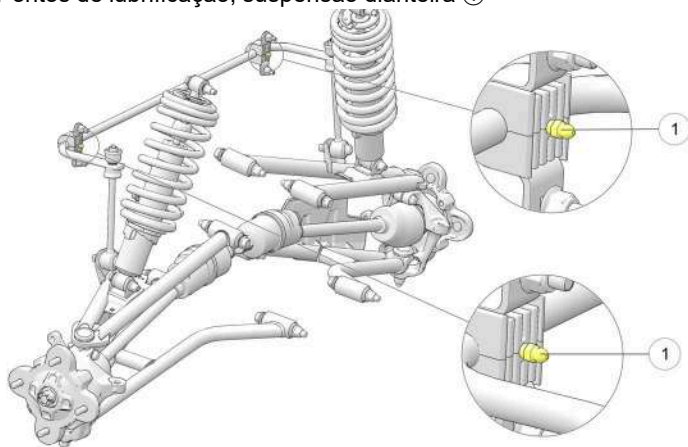

MANUTENÇÃO

Pontos de lubrificação, suspensão traseira ②

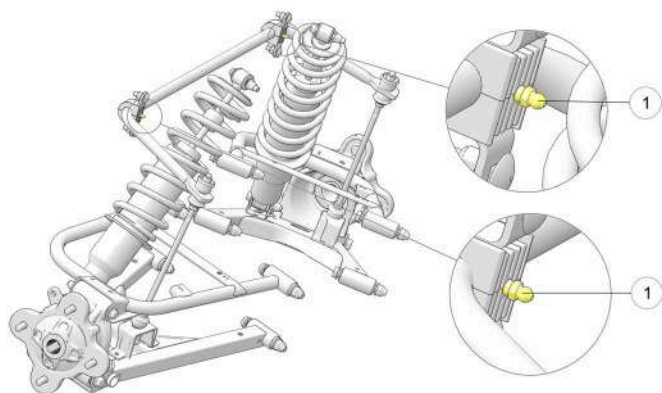

Ponto de lubrificação, eixo de transmissão ③

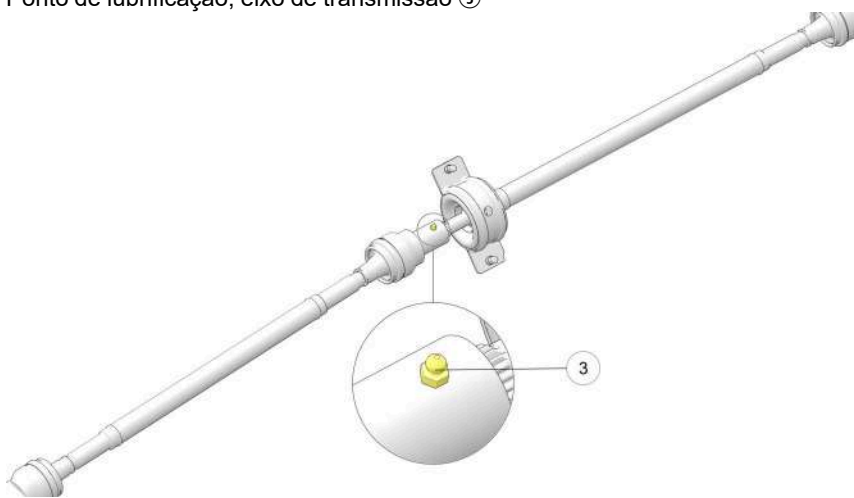

PONTOS DE ELEVAÇÃO

⚠ ATENÇÃO

Certifique-se de que o veículo esteja estacionado com o freio de estacionamento ativado (se aplicável). Utilize calços de roda para impedir que o veículo deslize quando o veículo for elevado com um macaco. Certifique-se de usar suportes apropriados e nunca trabalhe sob ou ao redor de um veículo que não seja suportado. Podem ocorrer ferimentos graves.

O veículo pode ser levantado nos pontos específicos no chassi do veículo. Coloque um macaco adequado sob os pontos ① para levantar o veículo. Depois de levantar o veículo, apoie-o com um suporte adequado.

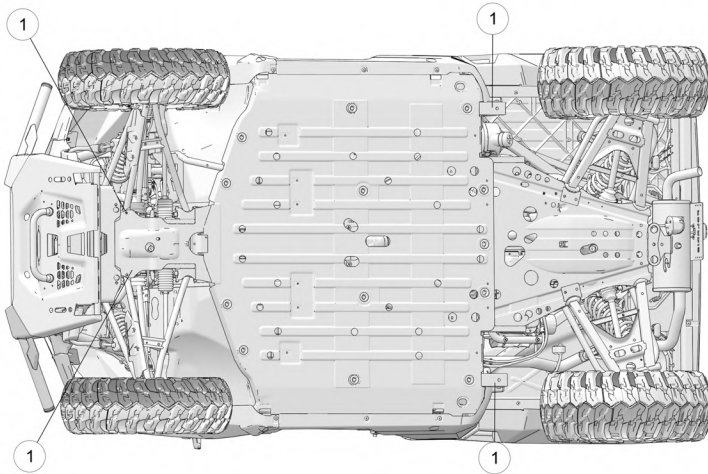

MANUTENÇÃO

ÓLEO DO MOTOR

Sempre verifique e troque o óleo nos intervalos indicados na Tabela de manutenção periódica. Use sempre o óleo de motor recomendado. Sempre troque o filtro de óleo ao trocar o óleo.

Preste atenção especial ao nível do óleo. O aumento do nível do óleo em clima frio pode indicar o acúmulo de contaminantes no reservatório de óleo ou cárter. Troque o óleo imediatamente se o nível começar a subir. Monitore o nível do óleo e se ele continuar a subir, descontinue o uso e determine a causa. Seu concessionário pode ajudá-lo.

ATENÇÃO

A operação do veículo com óleo do motor insuficiente, deteriorado ou contaminado causará desgaste acelerado e pode resultar em engripamento do motor, acidentes e ferimentos. Sempre execute os procedimentos de manutenção conforme indicados na Tabela de manutenção periódica.

RECOMENDAÇÕES DE ÓLEO

A POLARIS recomenda o uso de Óleo de Motor a Diesel POLARIS totalmente sintético (SAE 5W-40) para este veículo. Use sempre a viscosidade correta com base na temperatura ambiente esperada durante a operação. Consulte a tabela abaixo.

AVISO

Misturar marcas ou usar um óleo não recomendado pode causar danos graves ao motor. Use sempre o óleo recomendado. Nunca substitua ou misture marcas de óleo.

TABELA DE VISCOSIDADE DO ÓLEO/TEMPERATURA DO AR AMBIENTE

SAE 5W-40			
		SAE 15W-40	
-31 °C	-15 °C	+27 °C	+40 °C

VERIFICAÇÃO DO ÓLEO

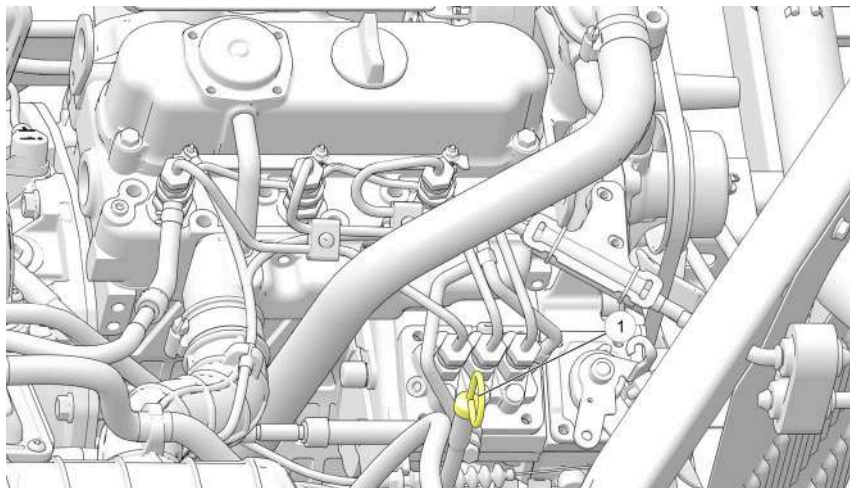

Para verificar o óleo, faça o seguinte:

1. Posicione o veículo sobre uma superfície plana e coloque a transmissão em ESTACIONAMENTO.
2. Desligue o motor e deixe que ele esfrie antes de remover a vareta de nível.
3. Levante o compartimento de carga. Remova a vareta de nível ① e seque-a com um pano limpo.
4. Reinstale a vareta de nível e empurre-a para colocá-la na posição.

NOTA

Certifique-se que a vareta de nível seja totalmente inserida no tubo da vareta de nível para manter uma profundidade consistente para a vareta de nível.

5. Remova a vareta e verifique o nível do óleo.

MANUTENÇÃO

6. Adicione o óleo recomendado conforme necessário para que o nível do óleo fique dentro da faixa SAFE (faixa de operação segura) na vareta de nível. Não encha demais.

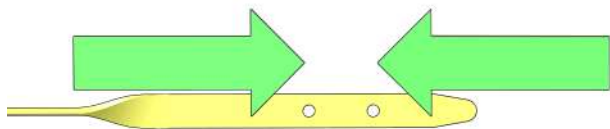

NOTA

Um nível do óleo aumentando entre as verificações durante operação com clima frio pode indicar contaminantes, como gasolina ou umidade no cárter. Se o nível do óleo estiver acima da marca superior, troque o óleo imediatamente.

- Com o compartimento de carga levantado, adicione óleo de motor através da tampa de abastecimento de óleo ②, localizada na parte superior da tampa das válvulas, sob o compartimento do motor.

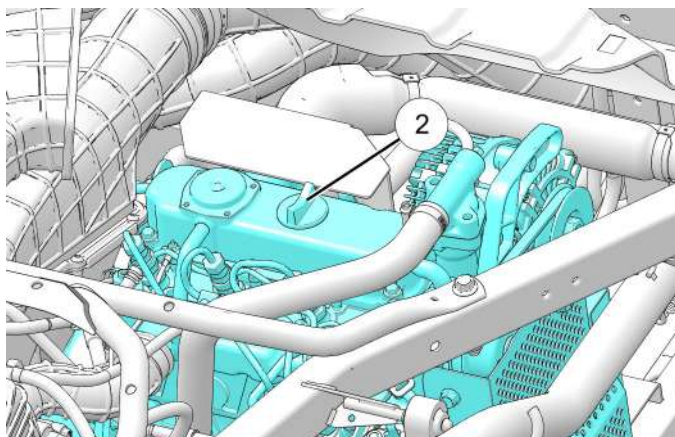

- Quando terminar, reinstale a vareta de nível. Abaixar o compartimento de carga e prendá-lo na posição.

DICA

Certifique-se de verificar, em torno e debaixo do motor, sinais de vazamento de óleo.

TROCA DO ÓLEO E DO FILTRO

Sempre troque o óleo e o filtro do motor nos intervalos indicados na seção Tabela de manutenção periódica. Sempre troque o filtro de óleo ao trocar o óleo do motor.

A tampa de abastecimento de óleo do motor está localizada na parte superior da tampa das válvulas. Acesse a tampa de abastecimento de óleo, inclinando o compartimento de carga traseiro.

O bujão de drenagem do cárter se localiza na parte inferior do cárter. Acesse o bujão de drenagem através do furo de acesso da placa de proteção, localizado diretamente sob o cárter.

1. Posicione o veículo sobre uma superfície plana e coloque a transmissão em ESTACIONAMENTO.
2. Desligue o motor e deixe que ele esfrie.
3. Limpe a área ao redor do bujão de drenagem do cárter.

CUIDADO

Tome cuidado ao realizar esse procedimento. Não permita que óleo do motor quente entre em contato com a pele, já que isso pode causar queimaduras graves.

4. Coloque uma bandeja de drenagem sob o cárter do motor e remova o bujão de drenagem ①. Deixe que o óleo drene completamente.

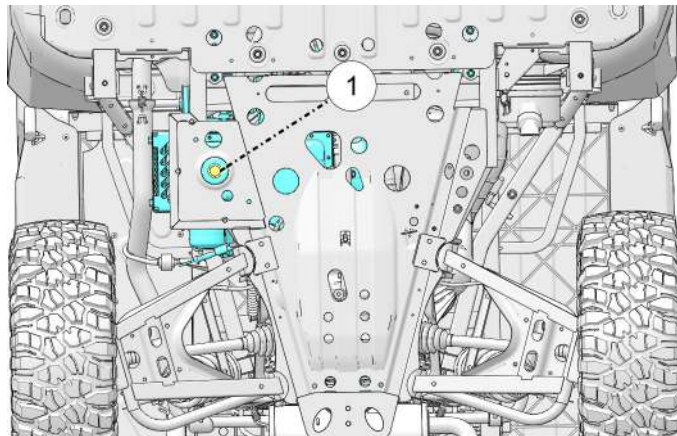

5. Remova toda a carga do compartimento de carga.



Remova sempre toda a carga do compartimento de carga antes de levantá-lo para acessar o do motor.

6. Puxe a alavanca de liberação do compartimento de carga para cima para inclinar o compartimento.
7. Remova o para-lamas desparafusando seus quatro parafusos ②.

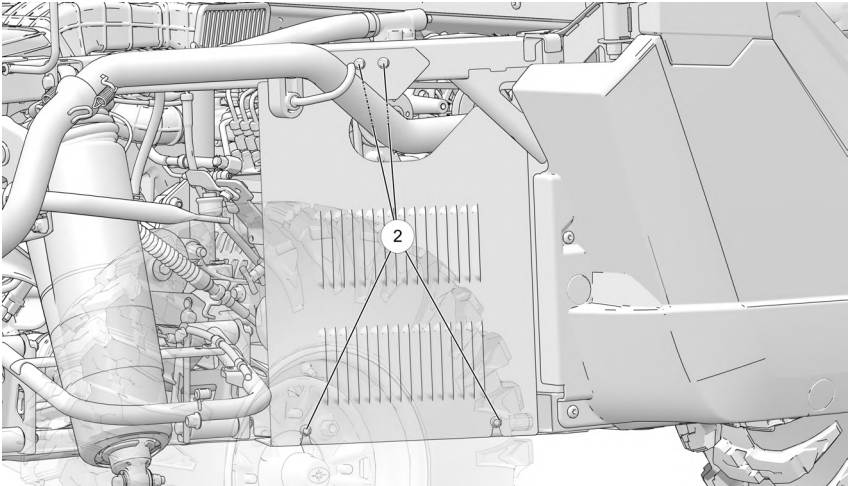

MANUTENÇÃO

8. Usando uma chave de filtro de óleo, gire o filtro de óleo ③ no sentido anti-horário para removê-lo.

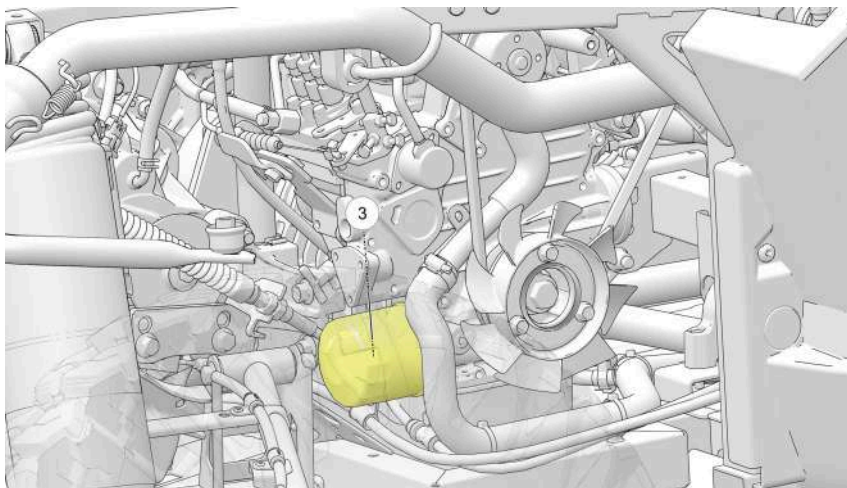

9. Usando um pano limpo e seco, limpe a superfície de vedação do filtro no cárter do motor.
10. Lubrifique o anel em "O" do novo filtro de óleo com uma película de óleo de motor novo. Certifique-se de que o anel em "O" esteja em boas condições.
11. Instale o filtro novo e gire-o à mão até que o anel em "O" do filtro toque a superfície de vedação e, em seguida, vire mais 3/4 da volta
12. Recoloque a arruela de vedação no bujão de drenagem.

AVISO

A superfície de vedação no bujão de drenagem deve estar limpa e sem rebarbas, entalhes ou arranhões.

13. Reinstale o bujão de drenagem do cárter do motor. Aperte o bujão de drenagem com torque de 16 N·m (12 lb·pé).
14. Remova toda a carga do compartimento de carga.

⚠ CUIDADO

Remova sempre toda a carga do compartimento de carga antes de levá-lo para acessar o do motor.

15. Puxe a alavanca de liberação do compartimento de carga para cima para inclinar o compartimento de carga.
16. Remova a tampa de abastecimento de óleo e acrescente 3,7 L (3,9 quartos EUA) do óleo recomendado. Reinstale a tampa de abastecimento.
17. Verifique se a transmissão ainda está em ESTACIONAMENTO.
18. Ligue o motor e deixe-o em marcha lenta por 30 segundos.
19. Desligue o motor e inspecione se há vazamentos de óleo. Aguarde pelo menos 15 segundos antes de remover a vareta de nível.
20. Remova a vareta de nível e seque-a com um pano limpo.
21. Reinstale a vareta de nível e empurre-a para colocá-la na posição.

AVISO

Certifique-se que a vareta de nível seja totalmente inserida no tubo da vareta de nível para manter uma profundidade consistente para a vareta de nível.

22. Remova a vareta e verifique o nível do óleo.
23. Adicione o óleo recomendado conforme necessário para que o nível do óleo fique dentro da faixa SAFE (faixa de operação segura) na vareta de nível. Não encha demais.

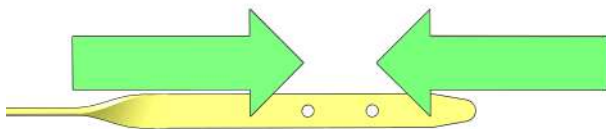

AVISO

Adicione o óleo lentamente para garantir que ele não entre no respiro ou na admissão.

MANUTENÇÃO

24. Quando terminar, reinstale a tampa de abastecimento de óleo e a vareta de nível de óleo.

25. Descarte corretamente o óleo e o filtro usados.

CAIXAS DE CÂMBIO

TABELA DE ESPECIFICAÇÕES DA CAIXA DE CÂMBIO

CAIXA DE CÂMBIO	LUBRIFICANTE	CAPACIDADE	TORQUE DO BUJÃO DE ABASTECIMENTO	TORQUE DO BUJÃO DE DRENAGEM/ BUJÃO DE VERIFICAÇÃO DE NÍVEL
Transmissão (caixa de câmbio principal)	Fluido de transmissão e lubrificante da caixa de câmbio AGL	1.550 mL (52 onças)	14 a 19 N·m (10 a 14 lb·pé)	14 a 19 N·m (10 a 14 lb·pé)
Unidade de acionamento de demanda (caixa de câmbio dianteira)	Fluido de acionamento de demanda	300 a 350 mL (10 a 12 onças)	11 a 14 N·m (8 a 10 lb·pé)	15 N·m (11 lb·pé)

TRANSMISSÃO (CAIXA DE CÂMBIO PRINCIPAL)

VERIFICAÇÃO DO ÓLEO DA TRANSMISSÃO

Sempre verifique e troque o óleo da transmissão nos intervalos indicados na Tabela de manutenção periódica. Mantenha o nível do óleo alinhado com a parte inferior da rosca do furo do bujão de abastecimento.

O bujão de abastecimento se localiza na parte traseira da caixa de câmbio. Mantenha o nível do fluido na parte inferior do furo do bujão de abastecimento.

Para verificar o fluido da transmissão, faça o seguinte:

1. Posicione o veículo sobre uma superfície plana.
2. Remova o bujão de abastecimento ①.
3. Verifique o nível do fluido.
4. Adicione o fluido recomendado até a parte inferior do furo do bujão de abastecimento. Não encha demais.
5. Reinstale o bujão de abastecimento. Aperte conforme o torque especificado.

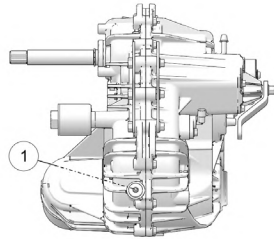

TROCA DO ÓLEO DA TRANSMISSÃO

O bujão de drenagem se localiza na parte inferior da caixa de câmbio. Acesse o bujão de drenagem através do furo na placa de proteção.

1. Remova o bujão de abastecimento ①.
2. Coloque uma bandeja debaixo do bujão de drenagem ②.
3. Remova o bujão de drenagem. Deixe que o fluido drene totalmente.
4. Limpe e reinstale o bujão de drenagem. Aperte conforme o torque especificado.
5. Adicione o fluido recomendado até a parte inferior do furo do bujão de abastecimento. Não encha demais.
6. Reinstale o bujão de abastecimento. Aperte conforme o torque especificado.
7. Verifique se há vazamentos. Descarte corretamente o fluido usado.

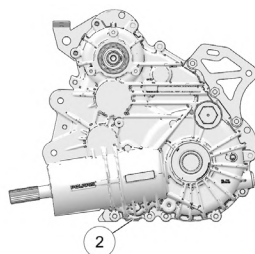

ACIONAMENTO DE DEMANDA (CAIXA DE CÂMBIO DIANTEIRA)

VERIFICAÇÃO DO ÓLEO DE ACIONAMENTO DE DEMANDA

Sempre verifique e troque o fluido de acionamento de demanda nos intervalos indicados na Tabela de manutenção periódica. Mantenha o nível do óleo alinhado com a parte inferior da rosca do furo do bujão de abastecimento. Consulte a Tabela de especificações da caixa de câmbio para obter os lubrificantes, as capacidades e as especificações de torque recomendados.

O bujão de abastecimento da caixa de câmbio dianteira ① se localiza no lado direito da caixa de câmbio dianteira.

1. Posicione o veículo sobre uma superfície plana.
2. Remova o bужão de abastecimento
①. Verifique o nível do óleo.
3. Adicione o óleo recomendado conforme a necessidade.
4. Reinstale o bужão de abastecimento. Aperte conforme o torque especificado.



TROCA DO ÓLEO DE ACIONAMENTO DE DEMANDA

1. Suporte o veículo com firmeza com um suporte mecânico.
2. Remova o pneu dianteiro no lado do passageiro para facilitar o acesso (opcional).
3. Remova o bужão de abastecimento.
4. Coloque um bandeja de drenagem debaixo do bужão de drenagem ② no lado inferior direito.
5. Remova o bужão de drenagem. Drene o óleo.
6. Limpe e reinstale o bужão de drenagem. Aperte conforme o torque especificado.
7. Adicione o fluido recomendado até a parte inferior do furo do bужão de abastecimento. Não encha demais.
8. Reinstale o bужão de abastecimento. Aperte conforme o torque especificado.
9. Verifique se há vazamentos.
10. Descarte o óleo usado corretamente.

SISTEMA DE ARREFECIMENTO

O nível do líquido de arrefecimento do motor é controlado, ou mantido, pelo sistema de recuperação. Os componentes do sistema de recuperação são o reservatório de expansão, o gargalo de abastecimento do radiador, a tampa de pressão do radiador e a mangueira de conexão.

Conforme a temperatura de operação do líquido de arrefecimento aumenta, o líquido de arrefecimento em excesso e em expansão (aquecido) é forçado para fora do radiador, além da tampa de pressão e entra no reservatório de expansão. Conforme a temperatura do líquido de arrefecimento diminui, o líquido de arrefecimento em contração (resfriado) é sugado de volta do reservatório, além da tampa de pressão e entra no radiador.

Uma pequena queda do nível do líquido de arrefecimento em veículos novos é normal, pois o sistema está purgando o ar aprisionado. Observe o nível do líquido de arrefecimento e mantenha conforme recomendado adicionando líquido no reservatório de expansão.

ADIÇÃO OU TROCA DO LÍQUIDO DE ARREFECIMENTO

A POLARIS recomenda o uso do Premix 50/50 anticongelante POLARIS. Esse anticongelante já é pré-misturado e pronto para o uso. Não o dilua com água.

Para garantir que o líquido de arrefecimento mantenha sua capacidade de proteger o motor, nós recomendamos que o sistema seja totalmente drenado a cada cinco (5) e que seja acrescentado um anticongelante Premix 50/50 novo.

Sempre que o sistema de arrefecimento for drenado para manutenção ou reparo, troque o líquido de arrefecimento por Premix 50/50 anticongelante novo. Se o reservatório de expansão ficar seco, o nível no radiador deverá ser inspecionado. Adicione líquido de arrefecimento conforme necessário.

NÍVEL DO LÍQUIDO DE ARREFECIMENTO DO RADIADOR

Sempre verifique e limpe a tela e as aletas do radiador nos intervalos indicados na Tabela de manutenção periódica. Não obstrua ou desvie o fluxo de ar que passa pelo radiador instalando acessórios não autorizados na frente do radiador ou atrás da ventoinha de arrefecimento. A interferência no fluxo de ar do radiador pode causar superaquecimento e, conseqüentemente, danos ao motor.

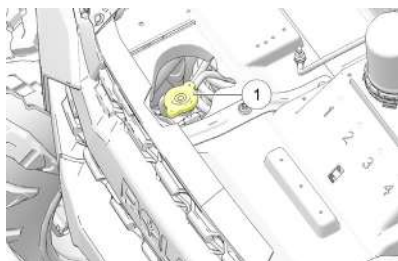

AVISO

Lavar o veículo com mangueiras de alta pressão pode danificar as aletas do radiador e prejudicar sua eficiência. Não recomendamos o uso de sistemas de alta pressão.

1. Levante o capô.

⚠ CUIDADO

O escape de vapor pode causar queimaduras. Nunca remova a tampa de pressão com o motor quente ou morno. Deixe sempre que o motor esfrie antes de remover a tampa de pressão.

2. Remova lentamente a tampa do radiador ①.
3. Veja o nível do líquido de arrefecimento através da abertura.
4. Use um funil e adicione líquido de arrefecimento lentamente conforme a necessidade.

DICA

Esse procedimento é necessário apenas se o sistema de arrefecimento for drenado para manutenção e/ou reparo. Porém se o reservatório de expansão ficar seco, o nível no radiador também deve ser inspecionado.

5. Reinstale a tampa de pressão. O uso de uma tampa de pressão não padronizada não permitirá que o sistema de expansão funcione corretamente. Seu concessionário POLARIS pode fornecer a peça de reposição correta.

NÍVEL DO LÍQUIDO DE ARREFECIMENTO DO RESERVATÓRIO DE EXPANSÃO

Sempre verifique e troque o líquido de arrefecimento nos intervalos indicados na Tabela de manutenção periódica. Mantenha o nível do líquido de arrefecimento entre as marcas mínima e máxima do reservatório (quando o fluido estiver frio).

1. Posicione o veículo sobre uma superfície plana.
2. Remova o capô. Veja o nível do líquido de arrefecimento no reservatório de expansão ②.
3. Se o nível do líquido de arrefecimento estiver abaixo da faixa operacional segura, remova a tampa e use um funil para adicionar líquido de arrefecimento através da abertura de abastecimento. Reinstale a tampa.

DICA

Se for necessário acrescentar líquido de arrefecimento frequentemente ou se o reservatório de expansão ficar completamente seco, pode haver um vazamento no sistema. Seu concessionário pode inspecionar o sistema de arrefecimento.

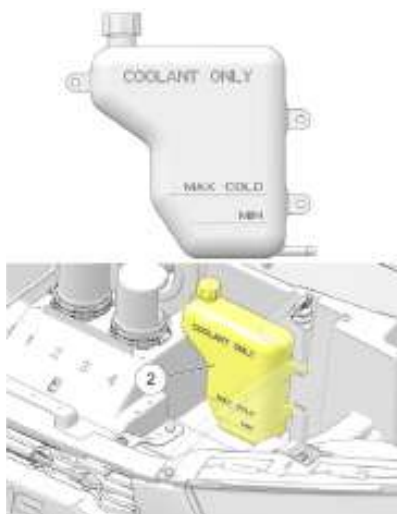

SISTEMA DE TRANSMISSÃO VARIÁVEL POLARIS (PVT)

ATENÇÃO

Não seguir as instruções dessa advertência pode resultar em ferimentos graves ou morte. Não modifique nenhum componente do sistema PVT. Isso pode reduzir a força do veículo o que poderá provocar falha em alta velocidade. O sistema PVT foi balanceado com precisão. Qualquer modificação desbalanceará o sistema criando vibrações e cargas adicionais nos componentes.

O sistema PVT gira em alta velocidade provocando grande dispêndio de força nos componentes da embreagem. Como proprietário, você tem as seguintes responsabilidades para sua própria segurança e a segurança das outras pessoas:

- Sempre siga todos os procedimentos de manutenção recomendados. Sempre procure e remova detritos de dentro e ao redor da embreagem e sistema de ventilação ao substituir a correia.
- Consulte seu concessionário POLARIS ou outra pessoa de serviço qualificada conforme descrito no manual do proprietário.
- Esse sistema PVT destina-se apenas ao uso em produtos POLARIS. Não o instale em nenhum outro produto.
- Certifique-se sempre que o alojamento da PVT esteja firmemente no local adequado durante o funcionamento.

REMOÇÃO DA CORREIA

Se uma correia falhar, sempre limpe todos os detritos do duto de ar da embreagem, do compartimento da embreagem e do compartimento do motor ao substituir a correia.

ATENÇÃO

A não remoção de **TODOS** os detritos ao substituir a correia poderá causar danos ao veículo, perda de controle e ferimentos graves ou morte.

NOTA

Inspecione todo o duto de saída da embreagem (incluindo a tela do duto de saída) ao substituir uma correia de transmissão. Remova quaisquer detritos encontrados no duto de saída ou na tela do duto de saída.

Para remover a correia, faça o seguinte:

MANUTENÇÃO

1. Remova o para-lamas desparafusando os dois parafusos ②.

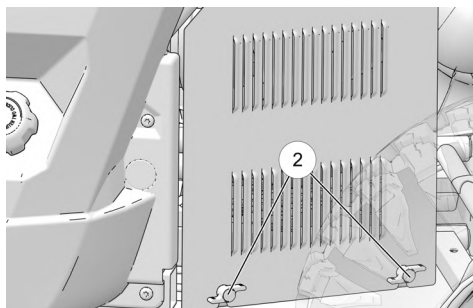

2. Remova os nove fixadores ① que prendem a tampa externa da embreagem.

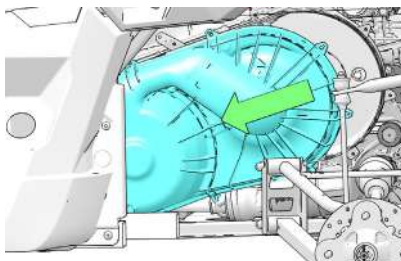
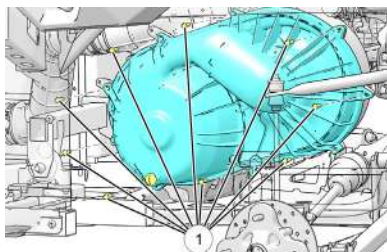

NOTA

A remoção da roda traseira esquerda ou do amortecedor traseiro esquerdo NÃO é necessária para a troca da correia.

3. Puxe a tampa da embreagem para frente e deslize-a na direção da parte dianteira do veículo, conforme mostrado acima.

4. Gire a tampa da embreagem para trás e mova-a para cima e sobre a montagem do braço de controle ②.

NOTA

Tome cuidado ao levantar a tampa da embreagem. Não danifique a tampa, a manga da admissão ou o chicote de fios elétricos.

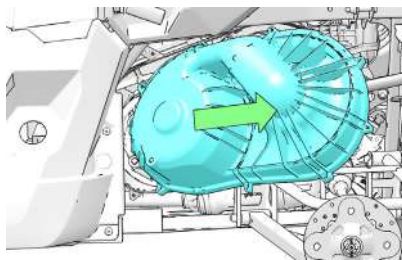
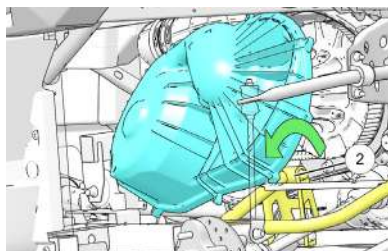

5. Puxe a tampa da embreagem para fora, na direção da parte traseira do veículo, conforme mostrado acima.
6. Marque o sentido de rotação da correia de transmissão para que possa ser instalada no mesmo sentido.

MANUTENÇÃO

7. Insira a ferramenta de alargamento da embreagem ③ no furo rosqueado na embreagem acionada, conforme mostrado, e gire-a no sentido horário para alargar a embreagem.

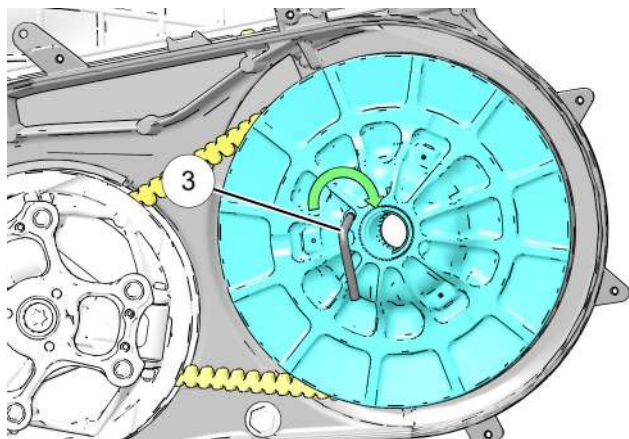

NOTA

O número de peça da ferramenta de alargamento da embreagem (2883577) é encontrado no kit de ferramentas do veículo.

8. Passe a correa para fora das embreagens acionada e acionadora. Remova a correa do veículo.

INSPEÇÃO DA CORREIA

Para inspecionar a correa de transmissão, faça o seguinte:

1. Inspeccione se está ocorrendo o efeito ampulheta (desgaste extremo em pelo menos um ponto e em ambos os lados da correa). O efeito ampulheta ocorre quando o trem de força não se move e a embreagem acionadora engata na correa.
2. Inspeccione se há fios soltos, dentes ausentes, rachaduras, abrasão, pontos mais finos ou desgaste excessivo na correa. Compare as medidas da correa com as de uma correa de transmissão nova. Substitua se necessário.
3. Correias com pontos mais finos, marcas de queimadura etc. devem ser substituídas para eliminar o ruído, vibração ou operação errática do PVT.

INSTALAÇÃO DA CORREIA

NOTA

Não se esqueça de instalar a correia na mesma direção na qual ela foi removida.

1. Com a ferramenta de alargamento da embreagem ① instalada, passe a correia sobre a embreagem acionadora e sobre a embreagem acionada.

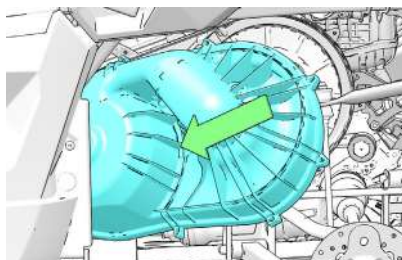
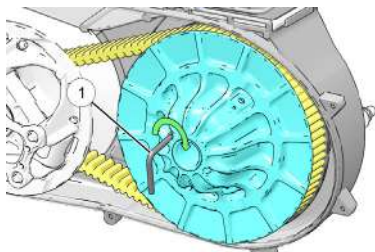

2. Gire a embreagem acionada e passe a correia para dentro da embreagem.
3. Remova a ferramenta de alargamento da embreagem acionada.
4. Gire/vire a embreagem acionada e a correia aproximadamente 5 a 7 vezes, para assentar devidamente a correia na embreagem acionada.
5. Instale a tampa da embreagem no vão da roda, conforme mostrado acima.
6. Gire a tampa da embreagem sobre o braço A ②, conforme mostrado abaixo. Tome cuidado para não danificar as mangas da admissão ou o chicote de fios elétricos.
7. Puxe a tampa da embreagem para trás e alinhe-a com os furos dos parafusos na tampa interna da embreagem, conforme mostrado abaixo.

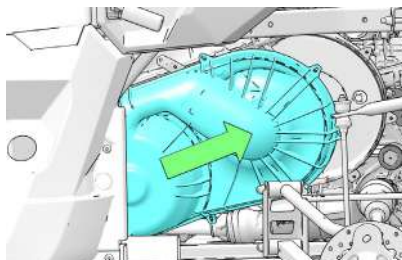
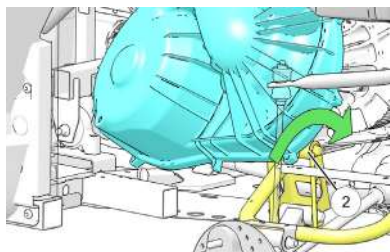

MANUTENÇÃO

8. Instale e aplique torque nos parafusos da tampa externa da embreagem, conforme a especificação.

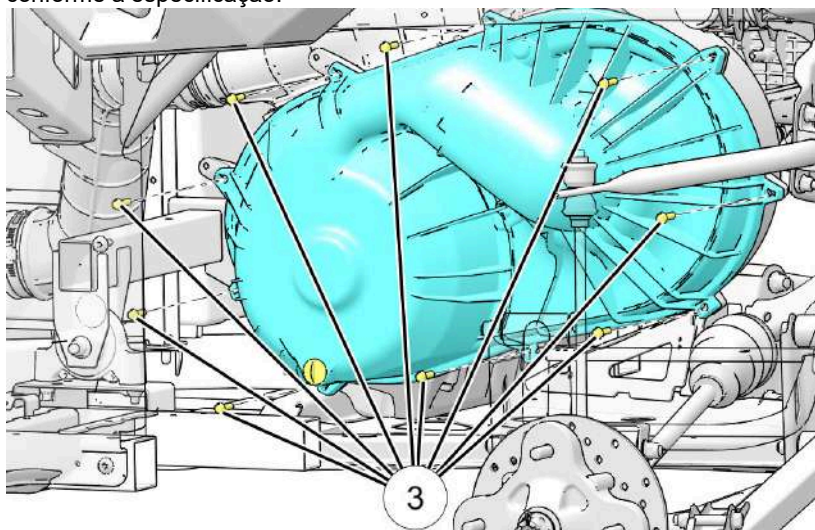

TORQUE

Fixadores da tampa externa da PVT
4 N·m (35 lb·pol.)

9. Reinstale o para-lamas.

SECAGEM DA TRANSMISSÃO VARIÁVEL POLARIS (PVT)

Pode haver alguns casos em que a água entra no sistema PVT. Use as seguintes instruções para secá-lo antes de operá-lo:

1. Posicione o veículo sobre uma superfície plana.
2. Remova o bujão de drenagem vermelho na tampa externa da embreagem. Deixe a água drenar totalmente. Reinstale o bujão de drenagem.
3. Coloque a transmissão em ESTACIONAMENTO.
4. Ligue o motor.
5. Acione o acelerador de modo variado de 10 a 15 segundos para expulsar a umidade e secar a correia e as embreagens com ar. Não mantenha o acelerador no máximo por mais de cinco (5) segundos.
6. Deixe que a rotação do motor se ajuste na marcha lenta. Acione os freios. Mude a transmissão para a faixa mais baixa disponível.
7. Teste o deslizamento da correia. Se a correia deslizar, repita o processo.
8. Seu veículo requer serviços assim que possível. Seu concessionário POLARIS pode ajudá-lo.

IMERSÃO DO VEÍCULO

ATENÇÃO

Se o veículo ficar imerso, podem ocorrer danos consideráveis ao motor se ele não for inspecionado cuidadosamente. Leve o veículo para executar o serviço antes de ligar o motor. Seu concessionário POLARIS pode realizar esse serviço.

Se for impossível levar seu RANGER a um concessionário antes de ligar o motor, siga as etapas indicadas abaixo:

1. Mova o veículo para um terreno seco ou, no mínimo, para uma profundidade da água inferior ao nível dos descansos para os pés.
2. Inspeção se há água na caixa do filtro de ar.

AVISO

Não tente ligar o motor caso haja água na caixa do filtro de ar. Ocorrerão danos ao motor. Leve o veículo para executar o serviço antes de ligar o motor.

3. Se a caixa do filtro de ar estiver molhada, mas não tiver água visível, seque-a.

MANUTENÇÃO

4. Remova as velas de incandescência. Gire o motor várias vezes usando a partida elétrica.
5. Seque as velas de incandescência e as reinstale ou substitua por velas novas.
6. Tente ligar o motor. Se necessário, repita o procedimento de secagem.
7. Leve o veículo para que sejam realizados serviços o mais rápido possível, quer você tenha conseguido ligá-lo ou não. Seu concessionário POLARIS pode fornecer o serviço correto.
8. Se entrar água na PVT, siga o procedimento para secá-la.

SISTEMAS DE FILTRO

SUBSTITUIÇÃO DO FILTRO DE AR

Inspeção o filtro de ar nos intervalos indicados na tabela de manutenção periódica. Em condições extremamente empoeiradas, será necessário substituir o filtro de ar mais frequentemente.

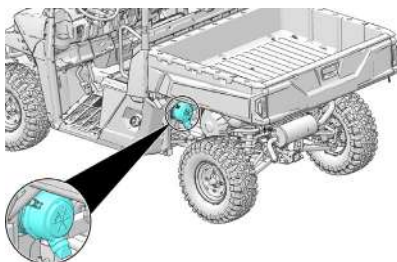

1. Para acessar a caixa do filtro de ar, remova o para-lamas do lado esquerdo da unidade. Consulte a página 145.
2. Localize o filtro de ar no lado esquerdo da unidade.

3. Solte as duas travas da tampa da caixa do filtro de ar ②.

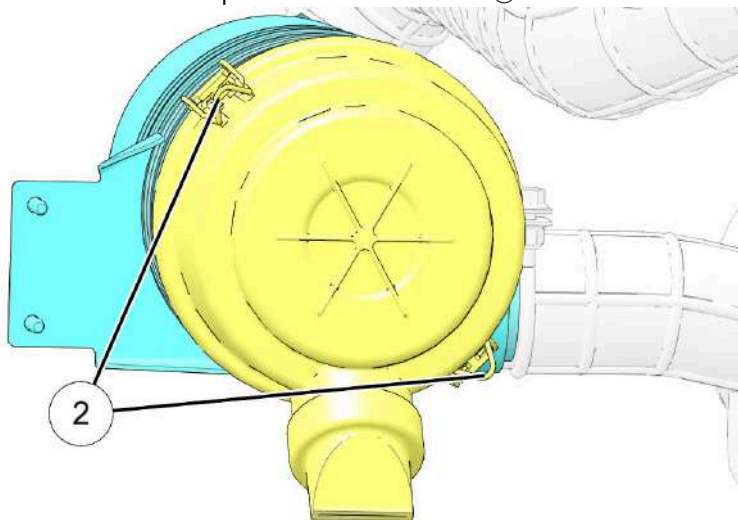

4. Remova a tampa ③ para acessar o elemento do filtro de ar ④.

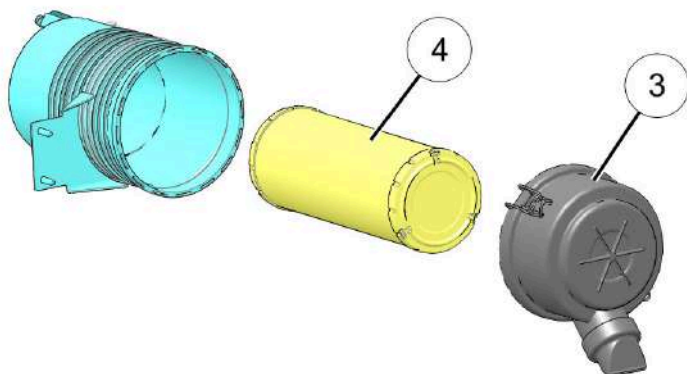

MANUTENÇÃO

5. Inspeção se há depósitos de óleo ou água na caixa do filtro de ar. Limpe os depósitos com um pano limpo.

AVISO

A remoção do filtro de ar não é necessária apenas para inspeção.

IMPORTANTE

Se o filtro estiver encharcado com combustível ou óleo, ele deverá ser substituído.

NÃO tente limpar o filtro de ar.

6. Inspeção os dutos de admissão de ar em relação a detritos. Limpe quaisquer detritos dos dutos de admissão de ar antes de substituir o filtro de ar.
7. Coloque o filtro de ar na caixa do filtro de ar. Reposicione a tampa da caixa do filtro de ar e instale as duas travas de fixação.

AVISO

Certifique-se de que os pinos da dobradiça estejam devidamente assentados ao remontar a caixa do filtro de ar

SUPRESSOR DE CENTELHAS

ATENÇÃO

A não observância das seguintes advertências ao realizar serviços no supressor de centelhas poderá causar ferimentos graves ou morte.

- Não execute serviços no supressor de centelhas enquanto o sistema estiver quente. As temperaturas do sistema de escapamento podem alcançar 538 °C (1.000 °F). Deixe que os componentes esfriem suficientemente antes de prosseguir.
- Remova todos os materiais combustíveis da área.
- Use luvas e proteção para os olhos.
- Não permaneça atrás ou na frente do veículo durante a purga.
- Nunca faça o motor funcionar em uma área fechada. O escape contém o gás monóxido de carbono, que é venenoso e que pode causar perda de consciência ou morte em um curto período.
- Nunca opere sem o supressor de centelhas.
- Nunca entre debaixo do veículo enquanto estiver inclinado.

Use o seguinte procedimento para purgar periodicamente o carvão acumulado do tubo do escapamento.

1. Remova o bujão de limpeza do supressor localizado na parte inferior do silencioso.
2. Coloque a transmissão em ESTACIONAMENTO.
3. Ligue o motor.
4. Purgue o carvão acumulado do sistema girando temporariamente o motor várias vezes.
5. Se o carvão for expulso, cubra ou tampe a saída do escapamento e bata no tubo ao redor do bujão de limpeza ① enquanto gira o motor várias vezes mais.

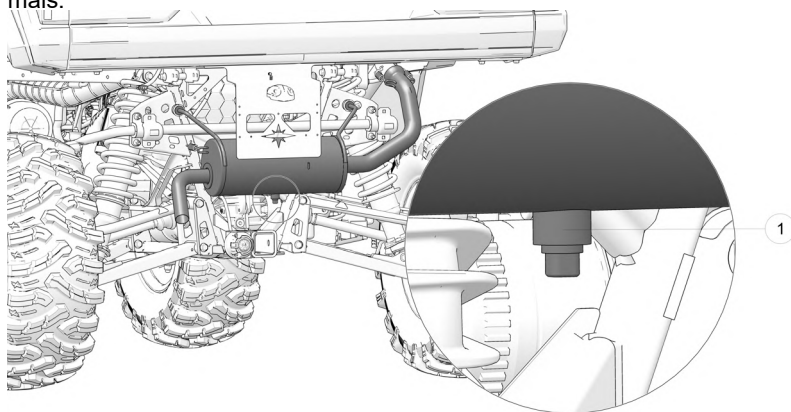

6. Se houver suspeita de que ainda haja partículas no silencioso, levante a traseira do veículo 31 cm mais alta do que a dianteira. Bloqueie as rodas.
7. Repita os passos 4 e 5 até que nenhuma partícula seja expelida quando o motor girar.
8. Desligue o motor. Deixe o supressor esfriar.
9. Reinstale o bujão do supressor e remova a tampa ou o bujão da saída. Aperte o bujão do supressor com torque de 30 N·m (22 lb·pé).

TELAS DE ADMISSÃO

Uma tela de admissão do motor (se estiver equipado) se localiza no lado do condutor do veículo. Uma tela de admissão da embreagem (se estiver equipado) se localiza no lado do passageiro do veículo.

MANUTENÇÃO

Inspeção as telas antes de cada uso do veículo. Remova toda a sujeira e detritos das telas e limpe-as frequentemente com água morna e sabão

CORREIA DO ALTERNADOR

Ajuste da correia

Verifique a correia do alternador no intervalo de serviço correto conforme descrito na Tabela de manutenção periódica.

Pare a máquina em uma superfície plana. Coloque o seletor de marchas em Estacionamento, desligue o motor e saia do veículo. Consulte a seção Desligamento do motor.

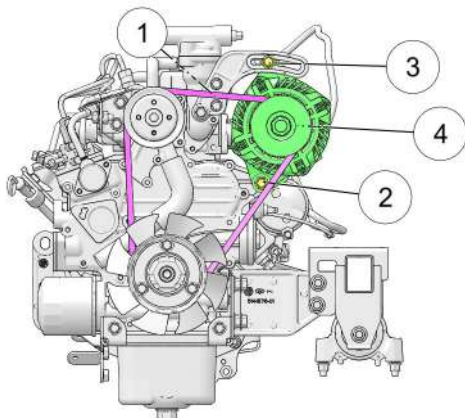

1. Levante o compartimento de carga.
2. A tensão da correia é correta com 7,6 mm (0,3 pol.) de deflexão da correia no meio do vão na parte superior da correia ①, ao aplicar 89 N (20 lbf) à correia.
3. Se a tensão da correia não estiver correta, solte o parafuso de montagem ② e o parafuso de ajuste ③.
4. Mova a parte superior do alternador ④ para apertar a correia.
5. Aperte o parafuso de montagem com torque de 23,5 a 27,5 N·m (17,3 a 20,3 lb·pé).
6. Aperte o parafuso de ajuste com torque de 23,5 a 27,5 N·m (17,3 a 20,3 lb·pé).
7. Abaixar o compartimento de carga.

FILTRO DE COMBUSTÍVEL/SEPARADOR DE ÁGUA

O filtro de combustível/separador de água está localizado sob o assento do condutor, entre o motor e o tanque de combustível. Inspeção o separador *diariamente* em relação a vazamentos. Drene a água e substitua o separador nos intervalos indicados na Tabela de manutenção periódica. Faça a manutenção do separador com mais frequência se o veículo for operado com combustível de qualidade inferior.

⚠ CUIDADO

Tanto o combustível quanto a água são drenados do separador durante o procedimento a seguir. Tome cuidado e observe todas as precauções de segurança do combustível ao manusear o combustível.

1. Remova o assento e a bandeja de armazenamento. Desconecte a bateria.
2. Coloque um recipiente apropriado sob a drenagem do filtro de combustível para coletar os fluidos (água e combustível).
3. Levante o compartimento de carga para acessar o parafuso de sangria ①. Desaperte ligeiramente o parafuso de sangria para aliviar a pressão do combustível no filtro. Não aperte o parafuso por enquanto.

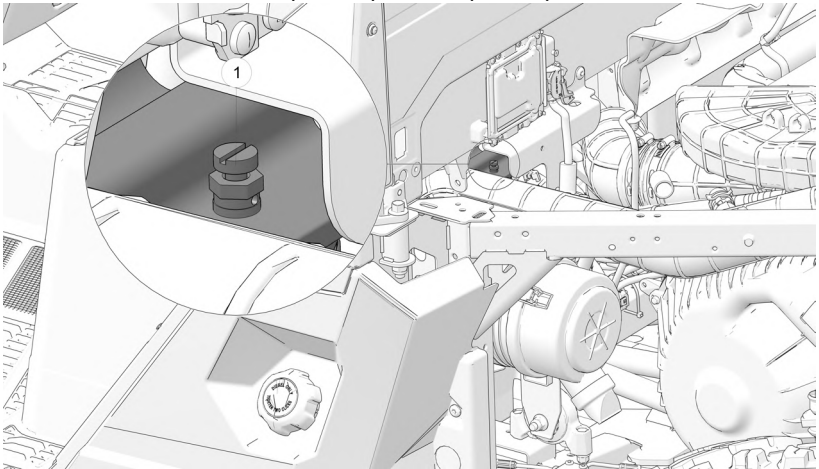

MANUTENÇÃO

4. Passe por baixo do filtro de combustível e afrouxe a válvula de drenagem ② não mais de uma volta até que os fluidos drenem do orifício de drenagem. Não desparafuse completamente a válvula de drenagem.

IMPORTANTE

A válvula de drenagem tem roscas padrão.

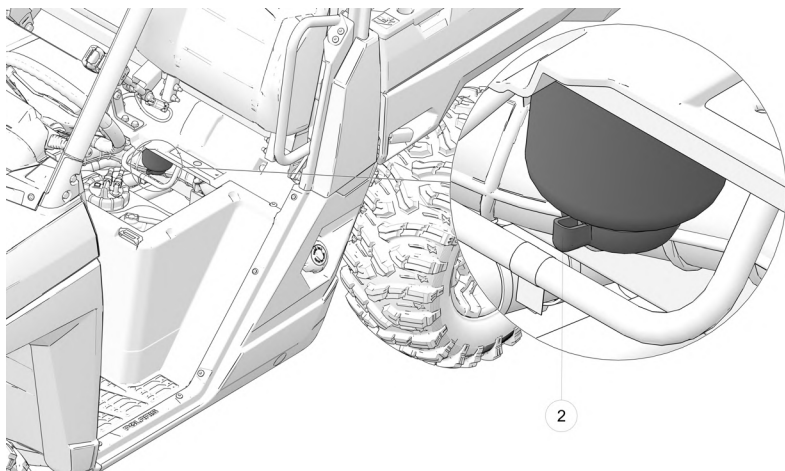

5. Quando os fluidos pararem de drenar da válvula, aperte-a firmemente (apenas à mão).
6. Limpe qualquer excesso de combustível.
7. Reconecte a bateria.
8. Ligue a chave de ignição para ligar a bomba de combustível. Deixe a chave ligada até que o combustível comece a jorrar do parafuso de sangria e, em seguida, aperte o parafuso.
9. Limpe qualquer combustível derramado e panos de limpeza sujos corretamente.
10. Alterne a chave de ignição de OFF (desligada) para ON (ligada) seis vezes, esperando três segundos em cada ciclo "ON" para permitir que a bomba de combustível alterne.
11. Ligue o motor e verifique se há vazamentos de combustível.
12. Reinstale o assento e a bandeja de armazenamento.

INSTALAÇÃO/REMOÇÃO DO PARA-LAMAS

1. Remova os dois (2) fixadores inferiores ① do para-lamas.

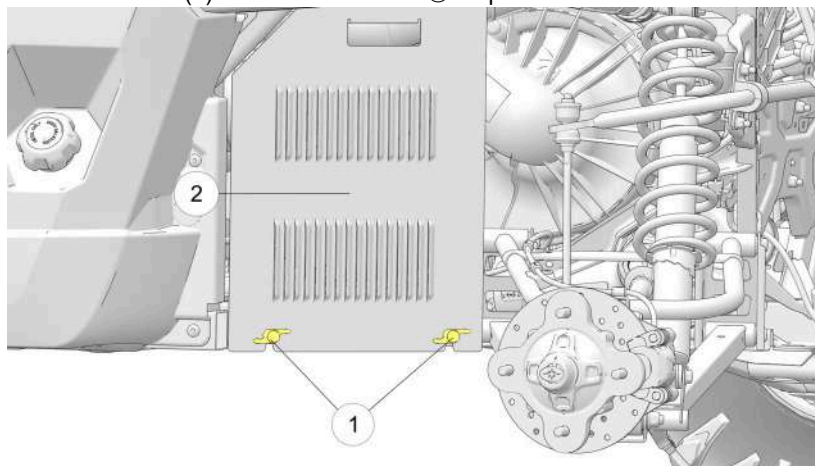

AVISO

Se necessário, a roda traseira pode ser removida para facilitar o acesso e a remoção do para-lamas.

2. Puxe cuidadosamente o para-lamas ② na direção da roda. Remova o para-lamas.

Instale o para-lamas invertendo o procedimento.

SISTEMA DO ACELERADOR



A falha em verificar ou manter o funcionamento apropriado do sistema do acelerador pode resultar em um acidente e levar a ferimentos graves ou morte caso o pedal do acelerador fique preso durante a operação.

Sempre verifique se o movimento do pedal é livre e se ele retorna antes de ligar o motor e, ocasionalmente, durante a operação. Nunca ligue ou opere este veículo com um pedal do acelerador preso ou funcionando incorretamente. Entre em contato imediatamente com seu concessionário se surgirem problemas com o acelerador.

FOLGA DO ACELERADOR

Se o pedal do acelerador tiver uma folga excessiva devido ao estiramento ou desajuste do cabo, isso causará um atraso na resposta do acelerador, especialmente em baixas rotações do motor. O acelerador também pode não abrir completamente. Se o pedal do acelerador não tiver folga, poderá ser difícil controlar o acelerador, e a velocidade em marcha lenta poderá ser irregular.

Verifique a folga do pedal do acelerador nos intervalos descritos na Tabela de manutenção periódica. Ajuste a folga se necessário.

INSPEÇÃO DA FOLGA DO ACELERADOR

1. Acione os freios. Aplique o freio de estacionamento. Coloque a transmissão em neutro.
2. Remova a grama, folhas, materiais estranhos e outros materiais ou detritos da articulação e dos componentes do acelerador.
3. Ligue o motor. Deixe-o esquentar cuidadosamente.
4. Meça a distância em que o pedal do acelerador se move antes que o motor comece a acelerar. A folga deverá ser de 1,6 a 3,2 mm (1/16 a 1/8 pol.).

ROTAÇÃO EM MARCHA LENTA

A rotação em marcha lenta é predefinida pelo fabricante. Se a rotação do motor em marcha lenta não for satisfatória, consulte seu concessionário POLARIS para ajuste.

AJUSTE DO CABO DO ACELERADOR

AJUSTE DO CABO

1. Certifique-se de que o cabo do acelerador esteja devidamente posicionado e seguro na unidade.

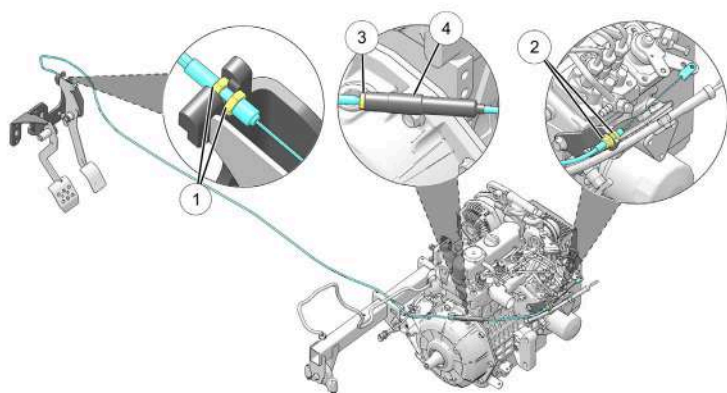

2. No lado do pedal, aperte as contraporcas ①.

TORQUE

Contraporca do cabo do acelerador (lado do pedal)
5 N·m (43 lb·pol.)

3. No lado do motor, aperte as contraporcas ②.

TORQUE

Contraporca do cabo do acelerador (lado do motor)
13 N·m (10 lb·pé)

4. Deslize a tampa protetora para expor a contraporca ③ e o parafuso do ajustador ④.
5. Solte a contraporca e gire o parafuso do ajustador até que a alavanca do acelerador no motor se mova.
6. Solte o ajustador para que não haja tensão no cabo.

MANUTENÇÃO

- Uma vez ajustado corretamente, aperte a contraporca contra o ajustador e reinstale a manga protetora.
- Ligue o motor e deixe-o esquentar cuidadosamente. Meça a distância em que o pedal do acelerador se move antes que o motor comece a acelerar. A folga deverá ser de 1,6 a 3,2 mm (de 1/16 pol. a 1/8 pol.).

AJUSTE DO PEDAL DO ACELERADOR

AVISO

É ideal ajustar o pedal do acelerador com a ajuda de um assistente.

- Afrouxe o parafuso de ajuste ① e a contraporca ②.

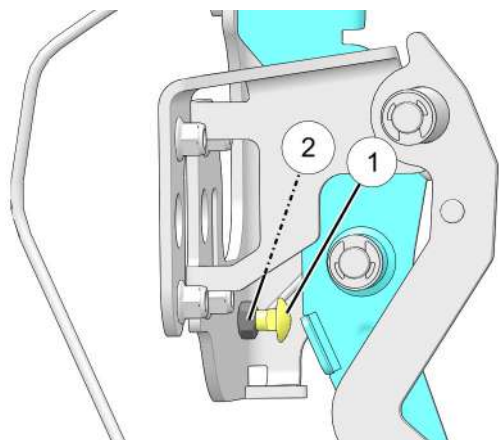

- Com o veículo desligado e em Estacionamento, peça ao assistente que pressione totalmente o pedal do acelerador.
- A pessoa ao lado do motor deve pressionar manualmente a alavanca no motor para garantir que o curso completo seja atingido.
- Solte o pedal e a alavanca do motor, e ajuste o parafuso de ajuste do pedal para fora 1/2 volta por vez, e continue este processo até que o curso completo da alavanca do motor **NÃO** seja obtido.

5. Ajuste lentamente o ajustador do pedal 1/4 de volta por vez até que a aceleração total do motor **SEJA** obtida. Uma vez obtido o ajuste adequado, aperte a contraporca no lugar para manter a posição do ajuste.

TORQUE

Contraporca do ajustador do pedal do acelerador
19 N·m (14 lb·pé)

6. Com a unidade em Estacionamento, ligue-a. Certifique-se de que a marcha lenta do motor esteja dentro do intervalo de **1.200 +/- 100 rpm**. Pressione totalmente o pedal do acelerador e certifique-se de que a rotação do motor chegue a **3.850 +/- 50 rpm**.

 **CUIDADO**

NÃO MANTENHA o acelerador no máximo por mais de 10 segundos.

FREIOS

CUIDADO

Os componentes do freio ficam quentes com o uso prolongado e podem causar queimaduras. Use luvas de proteção ao inspecionar os freios.

Os freios dianteiros e traseiros são de discos hidráulicos. Pressione o pedal do freio para acionar os freios.

FLUIDO DE FREIO

Inspeccione o sistema de freios regularmente. Inspeccione o nível do fluido de freio antes de cada operação.

ATENÇÃO

Após a abertura de um frasco de fluido de freio, descarte qualquer porção não usada. Nunca guarde ou use um frasco parcialmente cheio. O fluido de freio é higroscópico, o que significa que ele absorve a umidade do ar rapidamente. A umidade faz com que a temperatura de ebulição do fluido de freio caia, o que pode causar falha no freio e a possibilidade de acidentes ou ferimentos graves.

Troque o fluido de freio a cada dois anos e sempre que o fluido ficar contaminado, o nível do fluido ficar abaixo do mínimo ou se o tipo e a marca do fluido do reservatório forem desconhecidos.

1. Posicione o veículo sobre uma superfície plana.
2. Veja o nível do fluido de freio no reservatório no vão da roda do lado do condutor. O nível deve ficar entre as linhas de nível superior (MAX) e inferior (MIN).
3. Se o nível do fluido estiver abaixo da linha de nível superior, abra o capô e adicione fluido de freio até a linha superior (MAX).
4. Acione o freio com força por alguns segundos e verifique o vazamento de fluido ao redor da conexão.

INSPEÇÃO DO FREIO

⚠ ATENÇÃO

Não aplique WD-40® ou nenhum outro produto à base de petróleo nos discos de freio. Esses tipos de produtos são inflamáveis e também podem reduzir o atrito entre a pastilha de freio e a pinça.

⚠ CUIDADO

Os componentes do freio ficam quentes com o uso prolongado e podem causar queimaduras. Use luvas de proteção ao inspecionar os freios.

1. Verifique se há vazamentos no sistema de freios.
2. Verifique se o curso do pedal do freio está excessivo ou esponjoso.
3. Verifique se há desgaste, danos ou folga das pastilhas de freio.
4. Verifique se há sinais de trincas, corrosão excessiva, empenamentos ou outros danos nos discos de freio. Limpe a graxa que houver usando álcool ou um limpador de freio aprovado.
5. Inspeccione se há desgaste excessivo nas estrias do disco de freio e a superfície da pastilha ①. Troque as pastilhas quando estiverem desgastadas em 0,762 mm (0,030 pol.).

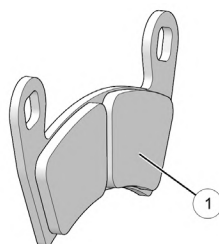

AJUSTE DA FOLGA DO CABO DO FREIO DE ESTACIONAMENTO

1. Inspeccione e realize qualquer serviço necessário nas pastilhas de freio antes de ajustar a folga do cabo do freio de estacionamento.
2. Certifique-se de que o freio de estacionamento NÃO esteja acionado (a alavanca deve estar na posição PARA BAIXO).
3. Puxe para trás o cabo do freio para inspecionar a folga entre a extremidade do cabo e o suporte da pinça. A folga deve ser de 1,5 a 3 mm (1/16 a 1/8 pol.).

MANUTENÇÃO

4. Para ajustar a folga, afrouxe a contraporca. Gire para fora a porca do ajustador em linha para diminuir a folga. Gire para dentro a porca do ajustador para aumentar a folga.
5. Aperte a contraporca contra a porca do ajustador.

INSPEÇÃO DO VOLANTE DE DIREÇÃO

Verifique a folga especificada do volante de direção e se a operação está suave nos intervalos indicados na seção Tabela de manutenção periódica.

1. Posicione o veículo em um solo nivelado.
2. Vire o volante de direção levemente para a esquerda e direita.
3. Deve haver 20 a 25 mm de folga.
4. Se houver folga excessiva ou ruídos estranhos ou se você sentir a direção dura ou “emperrando”, peça a um concessionário autorizado que inspecione o sistema de direção.
5. Inspeção as capas da cremalheira da direção ① em relação a cortes ou rachaduras. Se as capas estiverem rachadas, rasgadas ou desgastadas, contate um concessionário autorizado POLARIS para substituição.

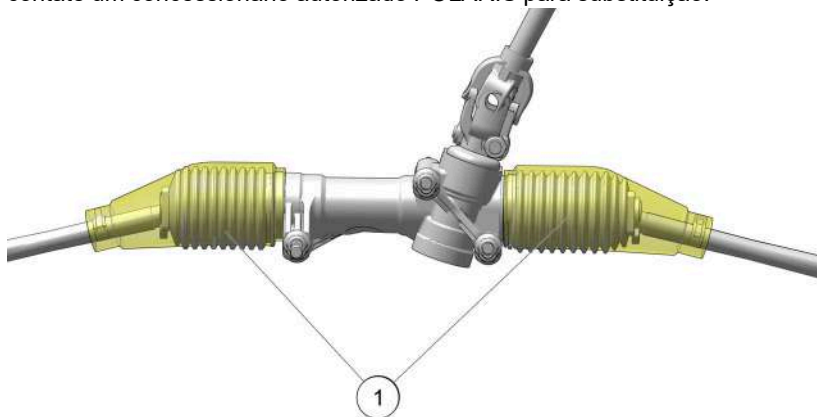

INSPEÇÃO DO CABO/ARTICULAÇÃO DO CÂMBIO

Certifique-se de que o cabo/articulação do câmbio esteja limpo, livre de detritos, que a operação seja suave e a coifa do cabo não esteja danificada. Se a operação não for suave ou se a coifa do cabo estiver danificada ou rasgada, contate um concessionário autorizado para obter assistência.

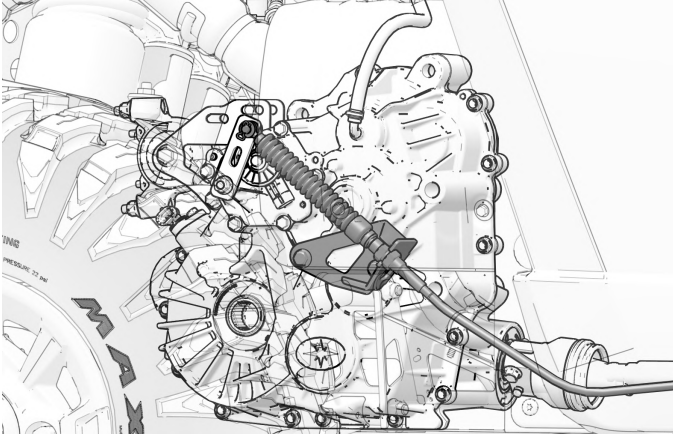

AJUSTE DA SUSPENSÃO DIANTEIRA

A suspensão dianteira pode ser ajustada para proporcionar uma suspensão mais rígida, se necessário.

1. Remova os parafusos superiores de montagem do amortecedor das posições de montagem internas ①.
2. Reposicione os amortecedores nos furos de montagem externos ②.
3. Reinstale os parafusos de montagem do amortecedor. Aplique um torque de 54,2 N·m (40 lb·pé).

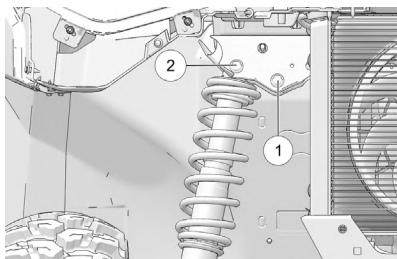

AJUSTE DA MOLA

Ajuste a mola dos amortecedores traseiro e dianteiro girando o excêntrico de ajuste no sentido horário ou no sentido anti-horário para aumentar ou diminuir a tensão da mola.

- ① Ajuste mais rígido
- ② Ajuste mais macio

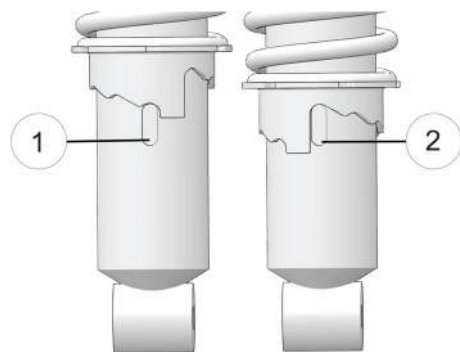

Sempre obedeça as regras a seguir se fizer ajustes na suspensão.

- Sempre coloque a suspensão de volta no ajuste mais baixo (mais macio) depois de remover a carga do veículo. A maior altura da suspensão afeta de maneira negativa a estabilidade do veículo durante a condução sem a carga.
- Aplique sempre o mesmo ajuste em ambos os lados do veículo.

PNEUS

ATENÇÃO

Conduzir seu veículo com pneus desgastados aumentará a possibilidade de derrapagens, perda de controle e acidentes, o que poderá resultar em ferimentos graves ou morte. Sempre troque os pneus quando a profundidade da banda de rodagem tiver 3 mm (1/8 pol.) ou menos.

ATENÇÃO

A pressão errada dos pneus ou o uso de pneus de tipo ou tamanho não padronizados pode prejudicar a condução do veículo, o que poderá causar danos ao veículo ou ferimentos. Sempre mantenha a pressão adequada nos pneus. Sempre use pneus de tipo e tamanho aprovados pela POLARIS para esse veículo ao trocar os pneus.

ATENÇÃO

Os pneus envelhecem, mesmo que não sejam usados ou que sejam usados apenas ocasionalmente. Trincas na borracha da banda de rodagem e da parede lateral, às vezes acompanhadas por deformação da carcaça, são evidências de envelhecimento. Pneus antigos e envelhecidos devem ser verificados e inspecionados por especialistas em pneus para garantir sua adequação para uso adicional.

PROFUNDIDADE DA BANDA DE RODAGEM DOS PNEUS

Sempre troque os pneus quando a profundidade da banda de rodagem estiver desgastada em 3 mm ou menos.

ESPECIFICAÇÕES DE TORQUE DO EIXO E DAS PORCAS DAS RODAS

Inspeccione os seguintes itens ocasionalmente quanto ao aperto e se tiverem se soltado, realize manutenção. Não lubrifique o prisioneiro ou a porca.

MANUTENÇÃO

Porca da roda (rodas de alumínio)		Dianteira e traseira	163 N·m (120 lb·pé)
Porca flangeada de 2 peças (rodas de aço)		Dianteira e traseira	81 N·m (60 lb·pé)
Porca do eixo		Dianteira	245 N·m (181 lb·pé)
Porca de fixação do cubo		Traseira	245 N·m (181 lb·pé)

REMOÇÃO DAS RODAS

1. Posicione o veículo sobre uma superfície plana.
2. Coloque a transmissão em ESTACIONAMENTO e acione o freio de estacionamento. Desligue o motor.
3. Afrouxe ligeiramente as porcas da roda.
4. Eleve o lado do veículo colocando um suporte adequado sob a estrutura.
5. Remova as porcas e arruelas da roda. Remova a roda.

INSTALAÇÃO DAS RODAS

ATENÇÃO

Rodas instaladas erroneamente podem afetar o desgaste do pneu e a condução do veículo, o que pode resultar em ferimentos graves ou morte. Certifique-se sempre de que todas as porcas estejam torquedadas conforme a especificação. Não realize manutenção nas porcas do eixo que tenham um contra pino instalado. Seu concessionário pode ajudá-lo.

1. Coloque a transmissão em ESTACIONAMENTO.
2. Coloque a roda no cubo com a haste da válvula na direção externa e as setas de rotação no pneu apontando para frente.
3. Instale as porcas da roda e aperte-as com as mãos.

4. Abaixe cuidadosamente o veículo até o solo.
5. Torqueie as porcas da roda conforme a especificação.

UNIDADE DA DIREÇÃO ELETRÔNICA

Limpe frequentemente as áreas ao redor e sobre a unidade da direção eletrônica para permitir um arrefecimento apropriado. Limpe essas áreas ③ cuidadosamente.

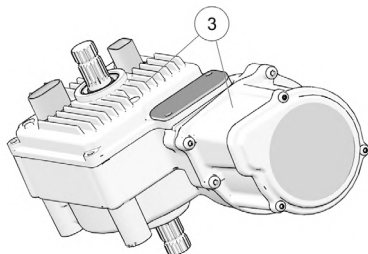

LUZES LED

LUZES

Uma iluminação insuficiente pode resultar em visibilidade reduzida ao conduzir. As lentes do farol e das luzes traseiras ficam sujas durante a operação normal. Limpe as luzes com frequência e substitua as luzes defeituosas (ou com falha) imediatamente. Não opere esse veículo à noite ou em condições de pouca luz até que o farol seja substituído. Certifique-se sempre de que as luzes estejam ajustadas corretamente para se ter a melhor visibilidade possível.

O veículo está equipado com luzes LED integradas. Em caso de falha, todo o conjunto ① deverá ser substituído.

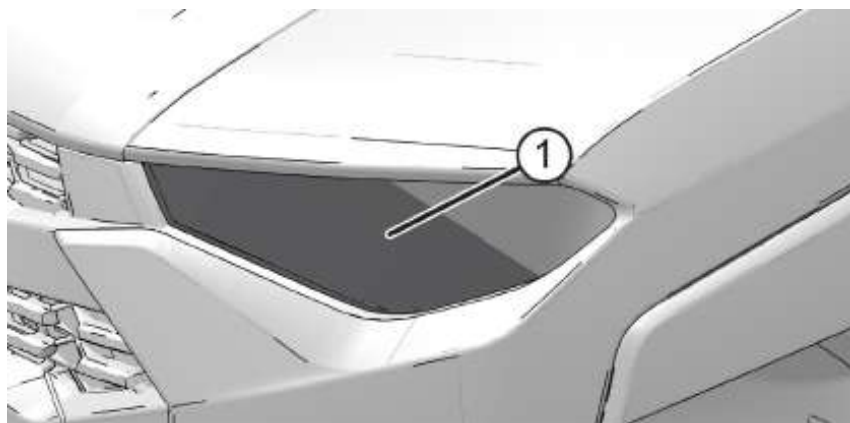

AJUSTE DOS FARÓIS

Os feixes dos faróis são ajustáveis.

MANUTENÇÃO

1. Coloque o veículo sobre uma superfície plana, com os faróis a aproximadamente a 7,6 m (25 pés) ③ de uma parede.

NOTA

Certifique-se de que a pressão de todos os quatro pneus esteja nos níveis recomendados.

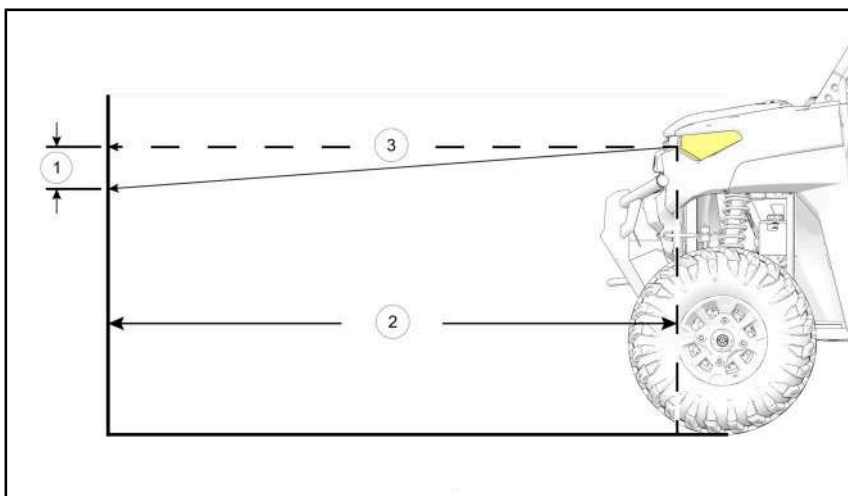

ITEM	DESCRIÇÃO
①	Medir a distância = 19,0 cm (7,5 pol.)
②	Medir a distância = 7,6 m (25 pés)
③	Centro do feixe do farol

2. Meça a distância do piso até o centro do farol e faça uma marca na parede com a mesma altura.
3. Com a máquina em ESTACIONAMENTO, dê partida no motor e coloque o interruptor dos faróis na posição BAIXO.
4. A parte mais intensa do feixe do farol na posição BAIXO deve estar apontada 19,0 cm (7,5 pol.) ① abaixo da marca colocada na parede.

AVISO

O peso do condutor deve ser incluído no assento ao realizar esse procedimento.

5. Ajuste o feixe do farol na posição desejada, afrouxando ou apertando os parafusos de ajuste e movendo a lâmpada até a altura apropriada.
6. Aperte os parafusos de ajuste do farol ① para ajustar o feixe até a posição desejada. Repita o procedimento para ajustar o outro farol.

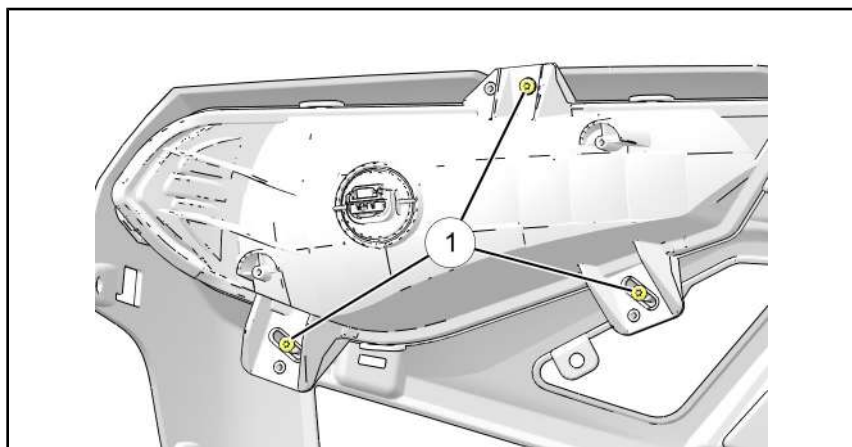

⚠ ATENÇÃO

Devido à natureza dos veículos utilitários leves e aos locais onde eles são operados, as lentes dos faróis ficam sujas. Lavagens frequentes são necessárias para manter a qualidade da iluminação. A condução com uma iluminação ruim pode causar ferimentos graves ou morte.

LUZES DE FREIO

Quando o pedal do freio é pressionado, a luz de freio acende. Verifique a luz de freio antes de cada condução.

Para verificar as luzes de freio, faça o seguinte:

1. Gire a chave até a posição LIGADA.
2. Pressione o pedal do freio. A luz de freio deve acender depois de aproximadamente 10 mm de curso do pedal. Se a luz não acender, verifique o conector elétrico para a lâmpada de freio.

AVISO

Não há nenhum componente passível de manutenção no conjunto da luz de freio.

FUSÍVEIS

Se o motor desligar ou não der partida, ou se você tiver outras falhas elétricas, pode ser necessário fazer a troca de um fusível. Localize e corrija qualquer curto-circuito que possa ter queimado o fusível e, depois, substitua o fusível. A caixa de fusíveis ① está localizada sob o assento do passageiro. Os fusíveis sobressalentes são fornecidos na caixa de fusíveis. Se você suspeitar que um fusível ou relé pode não estar funcionando corretamente, seu concessionário poderá ajudá-lo.

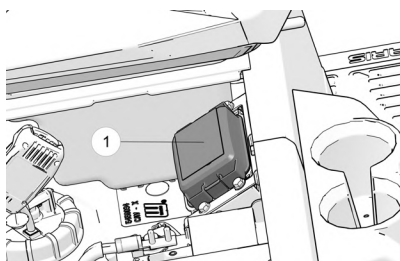

TAMANHO DO FUSÍVEL	RECURSO SUPORTADO
10 A	Chave de ignição
10 A	EFI
15 A	Acionamento
30 A	EPS
60 Ohms	Resistor do alternador
10 A	Alternador
Disjuntor de 20 A	Ventoinha
20 A	Acessório
7,5 A	Guincho
5 A	Mostrador
15 A	Farol
10 A	Pisca-pisca
7,5 A	Trator
5 A	Luz de freio TR
30 A	Partida
10 A	Carga de compensação
5 A	Luz de posição do reboque
5 A	Luz de freio do reboque

BATERIA **ATENÇÃO**

O eletrólito da bateria é venenoso. Contém ácido sulfúrico. Podem ocorrer queimaduras graves no contato com a pele, olhos ou roupas.

Antídoto:

Externo: Lave com água.

Interno: Beba uma grande quantidade de água ou leite. Prossiga com leite de magnésia, ovos batidos ou óleo vegetal. Ligue para um médico imediatamente.

Olhos: Lave com água por 15 minutos e procure cuidados médicos imediatamente.

As baterias produzem gases explosivos. Mantenha fagulhas, chamas, cigarros, etc. afastados. Ventile ao carregar ou usar em um espaço fechado. Sempre proteja os olhos ao trabalhar perto de baterias. **MANTENHA FORA DO ALCANCE DE CRIANÇAS.**

Seu veículo pode ter uma bateria selada, que requer pouca manutenção, ou uma bateria convencional. Uma bateria selada pode ser identificada por suas tampas planas na parte superior. Uma bateria convencional tem seis tampas de abastecimento na parte superior.

Sempre mantenha os terminais e conexões da bateria livres de corrosão. Se for necessária uma limpeza, remova a corrosão com uma escova de aço rígida. Lave com uma solução de uma colher de sopa de bicarbonato de sódio e um copo de água. Enxágue bem com água da torneira e seque com panos de limpeza limpos. Cubra os terminais com graxa dielétrica ou vaselina. Tome cuidado para não colocar solução de limpeza ou água de torneira em uma bateria convencional.

 **ATENÇÃO**

A conexão ou desconexão inadequada dos cabos da bateria pode causar explosão e ferimentos graves ou morte. Ao remover a bateria, sempre desconecte o cabo negativo (preto) primeiro. Ao reinstalar a bateria, sempre conecte o cabo negativo (preto) por último.

MANUTENÇÃO

FLUIDO DA BATERIA (BATERIA CONVENCIONAL)

Uma bateria sem manutenção adequada irá se deteriorar rapidamente. Verifique o nível do fluido da bateria com frequência. Mantenha o nível do fluido entre as marcas de nível superior ① e inferior ②.

Adicione apenas água destilada. A água de torneira contém minerais que são nocivos para uma bateria.

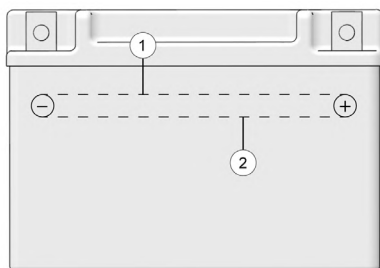

REMOÇÃO DA BATERIA

ATENÇÃO

A conexão ou desconexão inadequada dos cabos da bateria pode causar explosão e ferimentos graves ou morte. Ao remover a bateria, sempre desconecte o cabo negativo (preto) primeiro. Ao reinstalar a bateria, sempre conecte o cabo negativo (preto) por último.

Para remover a bateria, faça o seguinte:

1. Remova o compartimento de carga, sob o assento do passageiro, para acessar a bateria.
2. Em baterias convencionais, remova o tubo de ventilação da bateria.
3. Desconecte o cabo preto (-) da bateria primeiro. Desconecte o cabo vermelho (+) da bateria por último.
4. Remova a cinta de fixação da bateria.
5. Remova a bateria do veículo. Tome cuidado para não colocar uma bateria convencional lateralmente, que poderá derramar eletrólito.

AVISO

Se o eletrólito derramar, lave imediatamente com uma solução de uma colher de sopa de bicarbonato de sódio e um copo de água para evitar danos ao veículo.

INSTALAÇÃO DA BATERIA

O uso de uma bateria nova que não tenha sido totalmente carregada pode danificar a bateria e diminuir sua vida útil. Isso também pode dificultar o desempenho do veículo. Siga as instruções da seção Carregamento da bateria (bateria convencional) antes de instalar a bateria.

Uma bateria opcional de uso intensivo pode estar disponível para o seu modelo. Se o desempenho da bateria instalada na fábrica for inadequado devido à operação em frio extremo ou devido ao uso intensivo de múltiplos acessórios elétricos, seu concessionário poderá ajudá-lo. Seu concessionário pode oferecer procedimentos de instalação que podem ser diferentes para uma bateria de uso intensivo.

1. Certifique-se de que a bateria esteja totalmente carregada.
2. Coloque a bateria em seu suporte.
3. Em baterias convencionais, instale o tubo de ventilação da bateria (as baterias seladas não têm um tubo de ventilação). O tubo de ventilação deve estar livre de obstruções e ser instalado com firmeza. Passe o tubo afastado da estrutura e da carroceria do veículo para evitar contato com o eletrólito.

ATENÇÃO

Os gases da bateria podem se acumular em um tubo de ventilação instalado incorretamente e causar uma explosão, resultando em ferimentos graves ou morte. Verifique sempre se o tubo de ventilação está livre de obstruções e se está instalado conforme recomendado.

4. Cubra os terminais com graxa dielétrica ou vaselina.
5. Conecte e aperte o cabo vermelho (positivo) primeiro.
6. Conecte e aperte o cabo preto (negativo) por último.
7. Instale a cinta de fixação da bateria e aperte os parafusos.
8. Verifique se os cabos estão passados corretamente.
9. Reinstale o assento.

ARMAZENAMENTO DA BATERIA

Sempre que o veículo não for usado por um período de três meses ou mais, remova a bateria do veículo, garanta que esteja totalmente carregada e armazene-a longe do sol em um local fresco e seco. Verifique a tensão da bateria a cada mês durante o armazenamento e recarregue-a conforme necessário para manter uma carga completa.

DICA

A carga da bateria pode ser mantida usando um carregador de bateria de carga lenta POLARIS ou carregando aproximadamente uma vez por mês para compensar a descarga normal. O carregador de bateria de carga lenta pode ficar conectado durante o período de armazenamento e carregará a bateria automaticamente se a tensão cair abaixo de um ponto predeterminado.

CARREGAMENTO DA BATERIA (BATERIA CONVENCIONAL)

1. Remova a bateria do veículo para evitar danos causados por vazamento ou derramamento de eletrólito durante o carregamento.
2. Carregue a bateria com uma saída de carregamento não superior a 1/10 da especificação de ampere/hora da bateria. Carregue conforme necessário para aumentar a densidade relativa até 1,270 ou mais.
3. Reinstale a bateria. Certifique-se de que o terminal positivo fique voltado para a frente do veículo.

CARREGAMENTO DA BATERIA (BATERIA SELADA)

As seguintes instruções de carregamento da bateria se aplicam apenas na instalação de uma bateria selada. Leia todas as instruções antes de prosseguir com a instalação da bateria.

A bateria selada já vem cheia de eletrólito e foi selada e totalmente carregada na fábrica. Nunca solte a faixa de vedação ou adicione qualquer outro fluido nessa bateria.

A coisa mais importante sobre a manutenção de uma bateria selada é mantê-la totalmente carregada. Como a bateria é selada e a faixa de vedação não pode ser removida, você pode usar um voltímetro ou multímetro para medir a tensão CC.

ATENÇÃO

Uma bateria superaquecida pode explodir causando ferimentos graves ou morte. Observe sempre os tempos de carregamento cuidadosamente. Pare de carregar se a bateria ficar muito quente ao toque. Deixe-a esfriar antes de continuar o carregamento.

Para realizar uma recarga, siga todas as instruções cuidadosamente.

1. Verifique a tensão da bateria com um voltímetro ou multímetro. Uma bateria totalmente carregada indicará 12,8 V ou mais.
2. Se a tensão for inferior a 12,8 V, recarregue a bateria com 1,2 A ou menos até que a tensão da bateria esteja em 12,8 V ou mais.

DICA

Ao usar um carregador automático, consulte as instruções do fabricante do carregador para realizar a recarga. Ao usar um carregador de corrente constante, siga as orientações abaixo para realizar a recarga.

Sempre verifique as condições da bateria antes e 1 a 2 horas após o término da carga.

ESTADO DA CARGA	TENSÃO	AÇÃO	TEMPO DE CARGA*
100%	12,8 a 13,0 V	Nenhum, verifique 3 meses após a data de fabricação	Nenhum necessário
75 a 100%	12,5 a 12,8 V	Pode precisar de um pouco de carga, se não for	3 a 6 horas

MANUTENÇÃO

ESTADO DA CARGA	TENSÃO	AÇÃO	TEMPO DE CARGA*
		forneida nenhuma carga, verifique em 3 meses	
50 a 75%	12,0 a 12,5 V	Precisa de carga	5 a 11 horas
25 a 50%	11,5 a 12,0 V	Precisa de carga	Pelo menos 13 horas. Verifique o estado da carga.
0 a 25%	11,5 V ou menos	Precisa de carga com um carregador dessulfatador	Pelo menos 20 horas

*(Usando um carregador de corrente constante na amperagem padrão especificada na parte superior da bateria)

LIMPEZA E ARMAZENAMENTO

LAVAGEM DO VEÍCULO

Manter o seu veículo POLARIS limpo não apenas melhorará sua aparência, mas também estenderá a vida útil de vários componentes.

AVISO

A alta pressão da água poderá danificar componentes. A POLARIS recomenda lavar o veículo à mão ou com uma mangueira de jardim usando sabão neutro.

AVISO

Alguns produtos, incluindo repelentes de insetos e produtos químicos, danificam as superfícies plásticas. Não permita que esse tipo de produto entre em contato com seu veículo.

A melhor e mais segura maneira de limpar seu veículo POLARIS é com uma mangueira de jardim e um balde de sabão neutro e água.

1. Use um pano para lavagem do tipo profissional para limpar a parte superior primeiro e as peças inferiores por último.
2. Enxágue com água limpa frequentemente.
3. Seque as superfícies com um pedaço de camurça para evitar manchas de água.

DICAS DE LAVAGEM

- Evite o uso de limpadores ásperos que podem arranhar o acabamento.
- Não use uma lavadora de pressão para limpar o veículo.
- Não use compostos para serviços pesados ou médios no acabamento.
- Use sempre panos limpos e esponjas para limpeza e polimento. Panos e esponjas velhos ou reutilizados podem conter partículas de sujeira que arranharão o acabamento.
- Coloque graxa em todas as graxeiros imediatamente após a lavagem. Deixe o motor funcionar um pouco para que a água que possa ter entrado no motor ou no sistema de escape evapore.

Se for usado um sistema de água extremamente pressurizada para a limpeza (não recomendado), tenha extremo cuidado. A água pode danificar os componentes e remover a tinta e as etiquetas. Evite direcionar o jato de água diretamente nos seguintes itens:

- Rolamentos das rodas
- Radiador
- Vedações da transmissão
- Freios
- Vedações das portas (se estiver equipado)
- Painéis do chassi e da cabine
- Etiquetas e adesivos
- Fiação e componentes elétricos
- Componentes da entrada de ar
- Vedações das janelas (se estiver equipado)

Se uma etiqueta gráfica ou informativa ficar ilegível ou se descolar, entre em contato com o revendedor POLARIS ou com outra pessoa qualificada para adquirir uma substituta. As etiquetas de segurança de substituição são fornecidas pela POLARIS sem nenhum custo extra.

POLIMENTO DO VEÍCULO

A POLARIS recomenda o uso de polidores de móveis em aerossol domésticos para polir o acabamento de seu veículo POLARIS. Siga as instruções da embalagem.

DICAS DE POLIMENTO

- Evite o uso de produtos automotivos, alguns podem arranhar o acabamento do seu veículo.
- Use sempre panos limpos e esponjas para limpeza e polimento. Panos e esponjas velhos ou reutilizados podem conter partículas de sujeira que arranharão o acabamento.

CUIDADOS COM RODAS CROMADAS (SE ESTIVER EQUIPADO)

Uma manutenção correta irá proteger as rodas cromadas contra corrosão, preservar a vida útil das rodas e garantir uma aparência "como nova" por muitos anos. As rodas cromadas expostas ao sal das vias públicas (ou ao sal no ar em áreas costeiras) são mais suscetíveis à corrosão caso não sejam limpas corretamente. Limpe as rodas cromadas com maior frequência caso sejam expostas ao sal ou outros elementos corrosivos.

1. Lave as rodas cromadas frequentemente. Use um detergente suave. Nunca use limpadores abrasivos em superfícies folheadas ou pintadas.
2. Enxágue bem com água limpa. Sabão, detergentes, sal, terra, lama e outros elementos podem causar corrosão.
3. Faça o polimento das rodas cromadas limpas periodicamente. Use um polidor de cromados de classe automotiva.
4. Aplique rotineira e livremente uma cera resistente a intempéries em cada roda cromada polida. Escolha um produto adequado para acabamentos cromados. Leia e siga as etiquetas e instruções do produto.

REMOÇÃO DE CORROSÃO

Se uma ligeira ferrugem for encontrada no acabamento cromado, use lâ de aço (grau #0000-OTT) para removê-la. Esfregue suavemente as áreas afetadas com a lâ de aço até que a corrosão seja removida. Limpe e faça o polimento da roda como descrito acima.

DICAS DE ARMAZENAMENTO

AVISO

Ligar o motor durante o período de armazenamento prejudicará o filme protetor criado pela névoa e poderão ocorrer danos. Nunca ligue o motor durante o período de armazenamento.

LIMPE A PARTE EXTERNA

Faça qualquer reparo necessário e limpe o veículo conforme recomendado.

ESTABILIZE O COMBUSTÍVEL

1. Encha o tanque de combustível.
2. Acrescente o produto para tratamento de combustível Carbon Clean POLARIS ou o estabilizador de combustível POLARIS ou produtos equivalentes. Siga as instruções da embalagem para informar-se sobre a quantidade recomendada. O Carbon Clean remove a água do sistema de combustível, estabiliza o combustível e remove os depósitos de carbono dos pistões, anéis, válvulas e sistemas de escape.
3. Deixe que o motor funcione por 15 a 20 minutos para que o estabilizador se disperse em todo o sistema de fornecimento de combustível.

ÓLEO E FILTRO

Troque o óleo e filtro. Consulte a seção Óleo do motor.

FILTRO DE AR/CAIXA DO FILTRO DE AR

Substitua o filtro de ar. Consulte o capítulo Manutenção. Limpe a caixa do filtro de ar.

NÍVEIS DOS FLUIDOS

Inspecione os níveis dos fluidos. Adicione ou troque os fluidos conforme recomendado na Tabela de manutenção periódica.

- Fluido de acionamento de demanda (caixa de câmbio dianteira)
- Fluido da caixa de câmbio traseira (se equipado)
- Fluido da transmissão
- Fluido de freio (troque a cada dois anos e sempre que o fluido ficar escurecido ou contaminado)
- Líquido de arrefecimento (teste a qualidade/abasteça)

INSPEÇÃO E LUBRIFICAÇÃO

Inspecione todos os cabos e lubrifique todas as áreas do veículo conforme recomendado na Tabela de manutenção periódica.

ÁREA DE ARMAZENAMENTO/CAPAS

Certifique-se de que a área de armazenamento esteja bem ventilada. Cubra o veículo com uma capa POLARIS original. Não use materiais plásticos ou revestidos. Eles não permitem ventilação suficiente para impedir a condensação e podem promover corrosão e oxidação.

REMOÇÃO DO ARMAZENAMENTO



O escape do motor contém monóxido de carbono, que é venenoso e que pode causar perda de consciência ou morte. Nunca faça o motor funcionar em uma área fechada.

1. Verifique o nível do eletrólito da bateria e carregue a bateria se necessário. Instale-a no veículo. Certifique-se de que a mangueira de ventilação da bateria passe corretamente e que não esteja pressionada ou obstruída de alguma maneira.
2. Certifique-se de que as velas de ignição estejam firmes.
3. Encha o tanque de combustível.
4. Verifique todos os pontos indicados na seção Inspeção diária pré-condução. *O aperto dos parafusos, porcas e outros fixadores deve ser verificado por um revendedor autorizado ou outra oficina de serviços qualificada.*
5. Lubrifique nos intervalos indicados na Tabela de manutenção periódica.

ESPECIFICAÇÕES

RANGER DIESEL MD/ISRAEL

	<i>RANGER DIESEL MD/ISRAEL</i>
Peso bruto do veículo (inclui o peso do operador, do passageiro, da carga e dos acessórios)	1.356 kg (2.989 lb)
Peso seco	775 kg (1.709 lb)
Capacidade de combustível	43,5 L (11,5 gal. EUA)
Capacidade de óleo do motor	3,7 L (0,98 gal. EUA)
Capacidade de líquido de arrefecimento	5,5 L (5,8 quartos EUA)
Comprimento geral	305 cm (120 pol.)
Largura geral	159 cm (62,5 pol.)
Altura geral	195 cm (77 pol.)
Distância entre os eixos	206 cm (81 pol.)
Dimensões do compartimento de carga (internas)	36,5 x 54 x 11,5 cm (93 x 137 x 29 pol.)
Altura livre do solo	33 cm (13 pol.)
Raio de giro mínimo	401 cm (158 pol.)
Massa máxima do reboque freado	1.000 kg (2.205 lb)
Massa máxima do reboque sem freio	730 kg (1.609 lb)
Carga máx. do compartimento de carga	412 kg (908 lb)

ESPECIFICAÇÕES

	RANGER DIESEL MD/ISRAEL
Motor	Motor a diesel Kubota® de 3 cilindros refrigerado a líquido
Cilindrada	898 cm ³
Diâmetro interno x curso (mm)	72 x 73,6 mm
Saída do alternador	1.715 W a 3.000 rpm
Taxa de compressão	24:1
Sistema de partida	Elétrico
Sistema de combustível	Injeção mecânica de combustível
Sistema de lubrificação	Reservatório úmido
Arrefecimento	Líquido
Suspensão dianteira	Braço A duplo, curso do IRS de 27,94 cm (11,0 pol.)
Suspensão traseira	Braço A duplo, curso de 27,94 cm (11,0 pol.)
Tipo de sistema de condução	PVT
Tipo de câmbio	Monocomando (H/L/N/R/P)
Redução de marcha – baixa	Dianteira 9,65:1/Traseira 28,84:1
Redução de marcha – ré	Dianteira 8,64:1/Traseira 25,83:1
Redução de marcha – alta	Dianteira 3,92:1/Traseira 11,72:1
Relação de transmissão – dianteira	3,23:1
Tamanho dos pneus – dianteiros	27 x 9-R14 ProArmour X-TERRAIN
Tamanho dos pneus – traseiros	27 x 11-R14 ProArmour X-TERRAIN

ESPECIFICAÇÕES

	RANGER DIESEL MD/ISRAEL
Pressão dos pneus – dianteiros	69 kPa (10 psi)
Pressão dos pneus – traseiros	96,5 kPa (14 psi)
Velocidade do pneu/Índice de carga – Dianteiros	73J
Velocidade do pneu/Índice de carga – Traseiros	79J
Freios, dianteiros/traseiros	Acionado por pedal, disco hidráulico nas 4 rodas
Faróis	LED
Luz de posição dianteira	LED
Lâmpada da luz indicadora	LED
Luzes traseiras	LED
Luz de freio	LED
Especificações de ruído e vibração*	
A – Pressão sonora ponderada nos ouvidos do condutor	80 dB(A)
C – Nível de pressão sonora ponderada	95 dB(C)
A – Nível de potência sonora ponderada	N/D
Nível de vibração ponderado mão-braço (m/s ²)	4,12

ESPECIFICAÇÕES

	RANGER DIESEL MD/ISRAEL
Nível de vibração ponderado no assento (m/s ²)	<0,5
*Incerteza das medições de ruído: 3 dB *Incerteza das medições de vibração: N/D m/s ²	
Os valores de emissão de ruído são determinados de acordo com o Anexo F da norma EN 16990:2020. Os valores de vibração são determinados de acordo com o Anexo G da norma EN 16990:2020. Os valores medidos de ruído e vibração são para veículos estacionários; os valores de ruído e vibração durante a operação/deslocamento em uso normal previsível dos veículos não são significativamente diferentes.	

EMISSIONES DE DIÓXIDO DE CARBONO

Emissões de CO₂: 1.047,4 g/kWh*

*Esta medição de CO₂ resulta do ensaio em um ciclo de ensaio fixo em condições de laboratório de um motor representativo do tipo de motor (família de motores) e não implica ou expressa qualquer garantia de desempenho de um determinado motor.

RANGER DIESEL TRACTOR

	RANGER DIESEL TRACTOR
Peso bruto do veículo (inclui o peso do operador, do passageiro, da carga e dos acessórios)	1.356 kg (2.989 lb)
Peso seco	775 kg (1.709 lb)
Capacidade de combustível	43,5 L (46 gal. EUA)
Capacidade de óleo do motor	3,7 L (0,98 gal. EUA)
Capacidade de líquido de arrefecimento	5,5 L (5,8 quartos EUA)
Comprimento geral	305 cm (120 pol.)

ESPECIFICAÇÕES

	RANGER DIESEL TRACTOR
Largura geral	159 cm (62,5 pol.)
Altura geral	195 cm (77 pol.)
Distância entre os eixos	206 cm (81 pol.)
Dimensões do compartimento de carga (internas)	36,5 x 54 x 11,5 cm (93 x 137 x 29 pol.)
Altura livre do solo	33 cm (13 pol.)
Raio de giro mínimo	401 cm (158 pol.)
Massa máxima do reboque freado	1.000 kg (2.205 lb)
Massa máxima do reboque sem freio	730 kg (1.609 lb)
Carga máx. do compartimento de carga	412 kg (908 lb)
Motor	Motor a diesel de 4 tempos com 3 cilindros
Cilindrada	898 cm ³
Diâmetro interno x curso (mm)	72 x 73,6 mm
Saída do alternador	1.715 W a 3.000 rpm
Taxa de compressão	24:1
Sistema de partida	Elétrico
Sistema de combustível	Mecânico
Sistema de lubrificação	Reservatório úmido
Arrefecimento	Líquido
Suspensão dianteira	Braço A duplo, curso do IRS de 27,94 cm (11,0 pol.)

ESPECIFICAÇÕES

	RANGER DIESEL TRACTOR
Suspensão traseira	Braço A duplo, curso de 27,94 cm (11,0 pol.)
Tipo de sistema de condução	PVT
Tipo de câmbio	Monocomando (H/L/N/R/P)
Redução de marcha – baixa	Dianteira 9,65:1/Traseira 28,84:1
Redução de marcha – ré	Dianteira 8,64:1/Traseira 25,83:1
Redução de marcha – alta	Dianteira 3,92:1/Traseira 11,72:1
Relação de transmissão – dianteira	3,23:1
Tamanho dos pneus – dianteiros	27 x 9-14 ProArmour X-TERRAIN 73J
Tamanho dos pneus – traseiros	27 x 11-14 ProArmour X-TERRAIN 79J
Pressão dos pneus – dianteiros	69 kPa (10 psi)
Pressão dos pneus – traseiros	97 kPa (14 psi)
Freios, dianteiros/traseiros	Acionado por pedal, disco hidráulico nas 4 rodas
Faróis	LED
Luz de posição dianteira	LED
Lâmpada da luz indicadora	LED
Luzes traseiras	LED
Luz de freio	LED
Ruído nos ouvidos do operador	75,6 dB(A)

VIBRAÇÃO DO ASSENTO

VIBRAÇÃO DO ASSENTO			
Condutor	Awf	Aws	Relação
98 kg	2,040	1,046	0,521
59 kg	1,978	0,957	0,484

PRODUTOS POLARIS

INFORMAÇÕES DE REFERÊNCIA RÁPIDA

NÚMERO DE PEÇA	DESCRIÇÃO
Lubrificante do motor	
2878473	Óleo de Motor a Diesel 15W-40 – 1,9 L
2879832	Óleo de Motor a Diesel Sintético 5W-40 – 1,9 L
Lubrificantes da transmissão/caixa de câmbio	
2878068	Fluido da transmissão e lubrificante da caixa de câmbio AGL totalmente sintético – 0,95 L
2878069	Fluido da transmissão e lubrificante da caixa de câmbio AGL totalmente sintético – 3,8 L
2877922	Fluido de acionamento de demanda – 0,95 L
2877923	Fluido de acionamento de demanda – 3,8 L
2870465	Bomba para galão 3,8 L
Líquido de arrefecimento	
2880514	Premix 50/50 anticongelante – 0,95 L
2880513	Premix 50/50 anticongelante – 3,8 L
Lubrificantes especiais/graxa	
2871312	Kit de pistola de graxa/graxa para todas as estações do ano
2871322	Graxa para todas as estações do ano – 89 mL
2871423	Graxa para todas as estações do ano – 414 mL
2876160	Fluido de transmissão angular VTT – 0,95 L
2872276	Fluido de transmissão angular VTT – 9,5 L
2871460	Graxa Premium para motor de partida
2871515	Graxa para junta universal – 89 mL
2871551	Graxa para junta universal – 414 mL
2871329	Graxa dielétrica (Nyogel®)
Aditivos/diversos	
2872189	Fluido de freio DOT 4

PRODUTOS POLARIS

NÚMERO DE PEÇA	DESCRIÇÃO
2871956	Veda-rosca Loctite® 565
2859044	Carregador de bateria POLARIS Battery Tender

SOLUÇÃO DE PROBLEMAS

QUEIMA/DESGASTE DA CORREIA DE TRANSMISSÃO

CAUSA POSSÍVEL	SOLUÇÃO
Dirigir sobre uma pickup ou reboque alto em faixa elevada	Use marcha baixa durante o carregamento.
Começar a subir uma ladeira íngreme	Use marcha baixa.
Conduzir em baixa rotação ou velocidade em relação ao solo (5 a 11 km/h [3 a 7 mi/h])	Dirija a uma velocidade mais alta ou use marcha baixa mais frequentemente.
Aquecimento insuficiente em baixas temperaturas ambientes	Aqueça o motor por pelo menos 5 minutos. Com a transmissão em neutro, avance o acelerador cerca de 1/8 do curso em golpes curtos de 5 a 7 vezes. A correia ficará mais flexível e evitará a queima da correia.
Use o acionamento lento/fácil da embreagem	Use o acelerador de forma rápida e eficiente.
Rebocar/empurrar cargas pesadas em baixa rotação/baixa velocidade em relação ao solo	Use apenas marcha baixa.
Arado/uso de acessórios	Use apenas marcha baixa.
Atolado em lama ou neve	Mude a transmissão para marcha baixa e use cuidadosamente o acelerador de modo rápido e agressivo para acionar a embreagem. ATENÇÃO: A aceleração excessiva pode causar perda de controle e capotamento do veículo.
Subir em objetos grandes a partir da posição em repouso	Mude a transmissão para marcha baixa e use cuidadosamente o acelerador de modo rápido, breve e agressivo para acionar a embreagem. ATENÇÃO: A aceleração excessiva pode causar perda de controle e capotamento do veículo.
Deslizamento da correia devido à entrada de água ou neve no sistema PVT	Seque a PVT (consulte a seção Secagem do sistema PVT para obter detalhes). Evite que a água entre no duto de admissão da PVT. Consulte Pré-filtros de admissão para obter mais informações. Verifique se há danos nas vedações da embreagem se ocorrerem vazamentos repetidos.
Defeito da embreagem	Seu concessionário pode ajudá-lo.
Baixo desempenho do motor	Verifique se o filtro de ar ou a linha de combustível estão entupidos, se há água no combustível ou material estranho no tanque de combustível ou nas linhas de combustível. Um concessionário autorizado POLARIS pode ajudá-lo.

SOLUÇÃO DE PROBLEMAS

CAUSA POSSÍVEL	SOLUÇÃO
Deslizamento devido à falha em aquecer a correia	Sempre aqueça a correia conduzindo abaixo de 48 km/h (30 mi/h) por 1,6 km (1 milha). Aqueça por 8 km (5 milhas) ou mais quando a temperatura estiver abaixo do congelamento.
Correia errada ou ausente	Instale a correia recomendada.
Amaciamento inadequado	Sempre faça o amaciamento de uma correia e/ou embreagem nova.

O MOTOR NÃO GIRA

CAUSA POSSÍVEL	SOLUÇÃO
Baixa tensão da bateria	Carregue a bateria com 12,8 VCC
Conexões soltas na bateria	Verifique todas as conexões e aperte
Conexões soltas na caixa de controle eletrônico	Inspeccione, limpe e reinstale os conectores

O MOTOR GIRA, MAS NÃO PEGA

CAUSA POSSÍVEL	SOLUÇÃO
Falta de combustível	Reabasteça
Há água presente no combustível	Drene o sistema de combustível e reabasteça; reinstale o filtro de combustível/separador de água
Combustível velho ou não recomendado	Substitua por combustível novo recomendado
Vela de incandescência suja ou com defeito	Inspeccione a vela e troque-a se necessário
Água ou combustível no cárter	Seu concessionário autorizado pode ajudá-lo
Baixa tensão da bateria	Carregue a bateria com 12,8 VCC
Falha mecânica	Seu concessionário autorizado pode ajudá-lo
Vela de incandescência com defeito	Inspeccione; substitua se necessário
Bomba de combustível com defeito	Substituir

O MOTOR FUNCIONA DE MODO IRREGULAR, MORRE OU FALHA

CAUSA POSSÍVEL	SOLUÇÃO
Conexões soltas na ignição	Verifique todas as conexões e aperte
Há água presente no combustível	Drene o sistema de combustível e reabasteça; reinstale o filtro de combustível/separador de água
Baixa tensão da bateria	Recarregue a bateria com 12,8 VCC
Combustível incorreto	Substitua pelo combustível recomendado
Filtro de ar entupido	Inspecione e limpe ou substitua
Pré-filtro de ar de admissão entupido	Inspecione e limpe (com água e sabão) ou substitua
Outra falha mecânica	Seu concessionário autorizado pode ajudá-lo

O MOTOR PARA OU PERDE POTÊNCIA

CAUSA POSSÍVEL	SOLUÇÃO
Falta de combustível	Reabasteça
Linha do respiro de combustível dobrada ou entupida	Inspecione e substitua
Há água presente no combustível	Drene o sistema de combustível e reabasteça; reinstale o filtro de combustível/separador de água
Baixa tensão da bateria	Carregue a bateria com 12,8 VCC
Combustível incorreto	Substitua por combustível novo recomendado
Filtro de ar entupido	Inspecione e limpe ou substitua
Pré-filtro de ar de admissão entupido	Inspecione e limpe (com água e sabão) ou substitua
Outra falha mecânica	Seu concessionário autorizado pode ajudá-lo
Motor superaquecido	Limpe a tela e o núcleo do radiador, e o exterior do motor. Opere com carga baixa. Seu concessionário pode ajudá-lo.

GARANTIA

GARANTIA LIMITADA

A POLARIS Inc., 2100 Highway 55, Medina, MN 55340 EUA (POLARIS) dá uma GARANTIA LIMITADA DE DOIS ANOS sobre todos os componentes do seu veículo POLARIS contra defeitos de material ou mão de obra. A POLARIS garante ainda que o supressor de centelhas neste produto atende aos requisitos de eficiência da norma USFS 5100-1C por pelo menos 1.000 horas quando submetido ao uso normal e quando a manutenção e a instalação estiverem de acordo com as recomendações da POLARIS.

Esta garantia cobre os custos de peças e mão de obra para o reparo ou substituição das peças com defeito e tem início na data da compra, realizada pelo comprador original da revenda. Essa garantia é transferível para outra pessoa durante seu período de vigência por meio de um concessionário POLARIS, mas tal transferência não estenderá o prazo original da garantia. A duração dessa garantia pode variar conforme a região internacional com base nas leis e regulamentos locais.

REGISTRO

No momento da venda, o formulário de Registro de garantia deve ser preenchido pelo seu revendedor e enviado para a POLARIS em dez dias após a compra. Ao receber esse formulário, a POLARIS fará o registro da garantia. Não será enviada nenhuma verificação do registro ao comprador pois a cópia do formulário do registro de garantia será sua comprovação da cobertura da garantia. Se você não assinou o registro original e recebeu a cópia do cliente, entre em contato com seu revendedor imediatamente. **NÃO SERÁ PERMITIDA NENHUMA COBERTURA DA GARANTIA A MENOS QUE O SEU VEÍCULO ESTEJA REGISTRADO NA POLARIS.** A regulagem e a preparação inicial do revendedor é muito importante para garantir que seu veículo funcione sem problemas. A compra de uma máquina na caixa ou sem a preparação do revendedor anula a cobertura da garantia.

COBERTURA E EXCLUSÕES DA GARANTIA

LIMITAÇÕES DAS GARANTIAS E SOLUÇÕES

Essa garantia limitada da POLARIS exclui quaisquer falhas que não sejam causadas por um defeito no material ou mão de obra. **ESTA GARANTIA NÃO COBRE REIVINDICAÇÕES DE DEFEITOS DE PROJETO.** Esta garantia também não cobre força maior, danos acidentais, desgaste normal, abuso ou manuseio inadequado. Esta garantia também não cobre nenhum veículo, componente ou peça que tenha sido alterada estruturalmente, modificada, negligenciada, mantida ou usada inadequadamente para corridas, competições ou fins diferentes para os quais foi projetado.

Esta garantia exclui os danos ou falhas que resultam da lubrificação inadequada; sincronização inadequada do motor; combustível inadequado; imperfeições na superfície causadas por tensões, calor, frio ou contaminação externos, abuso ou erro do operador; alinhamento do componente, tensão, ajuste ou compensação de altitude inadequado; entrada/contaminação de neve, água, sujeira ou outras substâncias estranhas; manutenção inadequada; componentes modificados; uso de componentes de reposição, acessórios ou acoplamentos não aprovados; uso da calibragem ou do software inadequado; reparos não autorizados; ou reparos feitos após a expiração do período de garantia ou por centrais de reparo não autorizadas.

Esta garantia exclui danos ou falhas causadas por abuso, acidente, incêndio ou qualquer outra causa que não seja falha de material ou mão de obra e não fornece cobertura para componentes consumíveis, itens de desgaste gerais ou qualquer peça exposta a superfícies de atrito, tensões, condições e/ou combinações ambientais para as quais não foi projetado nem se destina, incluindo mas sem se limitar aos seguintes itens:

- Rodas e pneus
- Componentes da suspensão
- Componentes do freio
- Componentes dos assentos
- Embreagens e componentes
- Componentes da direção
- Baterias
- Lâmpadas do farol selado/lâmpadas de luz
- Filtros
- Lubrificantes
- Buchas
- Superfícies acabadas e não acabadas
- Componentes do carburador/corpo do acelerador
- Componentes do motor
- Correias de transmissão
- Fluidos e componentes hidráulicos
- Fusíveis/disjuntores
- Componentes eletrônicos
- Velas de ignição
- Vedantes
- Líquidos de arrefecimento
- Rolamentos

LUBRIFICANTES E FLUIDOS

1. A mistura de marcas ou o uso de um óleo não recomendado pode danificar o motor. Recomendamos o uso do óleo de motor POLARIS.
2. As falhas ou danos que resultem do uso não recomendado de lubrificantes ou fluidos não são cobertos por essa garantia.

Esta garantia não fornece cobertura para custos ou perdas pessoais, incluindo quilometragem, custos de transporte, hotéis, refeições, taxas de envio ou manuseio, coleta ou entrega do produto, aluguéis de substituição, perda do uso do produto, perda de lucros ou perda de férias ou tempo particular.

A SOLUÇÃO EXCLUSIVA PARA A VIOLAÇÃO DESSA GARANTIA SERÁ, A CRITÉRIO EXCLUSIVO DA POLARIS, O REPARO OU A SUBSTITUIÇÃO DE QUALQUER MATERIAL, COMPONENTE OU PRODUTO COM DEFEITO. AS SOLUÇÕES DEFINIDAS NESTA GARANTIA SÃO AS ÚNICAS SOLUÇÕES DISPONÍVEIS A QUALQUER PESSOA PELA VIOLAÇÃO DESTA GARANTIA. A POLARIS NÃO TERÁ NENHUMA RESPONSABILIDADE EM RELAÇÃO A QUALQUER PESSOA, POR DANOS INCIDENTAIS, CONSEQUENCIAIS OU ESPECIAIS DE NENHUMA NATUREZA, QUER ELES SURJAM DEVIDO A UMA GARANTIA EXPRESSA OU IMPLÍCITA OU QUALQUER OUTRO CONTRATO, NEGLIGÊNCIA OU PREJUÍZO OU DE OUTRA FORMA. ESSA EXCLUSÃO DE DANOS CONSEQUENCIAIS, INCIDENTAIS E ESPECIAIS É INDEPENDENTE E DEVE CONTINUAR EM VIGOR MESMO MEDIANTE A DESCOBERTA DE QUE A SOLUÇÃO EXCLUSIVA NÃO CUMPRIU O SEU PROPÓSITO ESSENCIAL.

A GARANTIA IMPLÍCITA OU A ADEQUAÇÃO A UM FIM PARTICULAR ESTÁ EXCLUÍDA DESTA GARANTIA LIMITADA. TODAS AS OUTRAS GARANTIAS IMPLÍCITAS (INCLUINDO MAS NÃO SE LIMITANDO À GARANTIA IMPLÍCITA DE COMERCIALIZIDADE) SÃO LIMITADAS NA DURAÇÃO AO PERÍODO DE GARANTIA DE SEIS MESES MENCIONADO ANTERIORMENTE. A POLARIS SE ISENTA DA RESPONSABILIDADE DE TODAS AS GARANTIAS EXPRESSAS NÃO INDICADAS NESTA GARANTIA. ALGUNS ESTADOS NÃO PERMITEM A EXCLUSÃO OU A LIMITAÇÃO DE DANOS INCIDENTAIS OU CONSEQUENCIAIS NEM PERMITEM LIMITAÇÕES NA DURAÇÃO DAS GARANTIAS IMPLÍCITAS, PORTANTO AS LIMITAÇÕES MENCIONADAS ANTERIORMENTE PODEM NÃO SE APLICAR A VOCÊ CASO SEJAM INCONSISTENTES COM A LEI ESTADUAL EM VIGOR.

COMO OBTER SERVIÇOS DE GARANTIA

Se o seu veículo precisar de serviços de garantia, você deve levá-lo a um revendedor de serviços POLARIS. Ao solicitar serviços de garantia, é necessário apresentar sua cópia do formulário de Registro de garantia ao revendedor. (O CUSTO DE TRANSPORTE DE IDA E VOLTA DO REVENDEDOR É SUA RESPONSABILIDADE). A POLARIS sugere que você use o seu revendedor original; entretanto, você pode usar qualquer revendedor de serviços POLARIS para realizar os serviços de garantia.

NO PAÍS EM QUE SEU PRODUTO FOI COMPRADO:

Os reparos de boletins de serviço ou garantia devem ser realizados por um concessionário autorizado POLARIS, ou outra pessoa qualificada. Se você se mudar ou estiver viajando dentro do país onde seu produto foi comprado, os reparos de boletins de serviço e garantia poderão ser solicitados de qualquer concessionário autorizado POLARIS ou outra pessoa qualificada que venda a mesma linha de seu produto.

FORA DO PAÍS EM QUE SEU PRODUTO FOI COMPRADO:

Se estiver viajando temporariamente para fora do país em que o seu produto foi comprado, deverá levá-lo a um concessionário autorizado POLARIS ou outra pessoa qualificada. É necessário mostrar uma identificação com foto ao concessionário do país do local autorizado do concessionário como comprovante de residência. Após a verificação de residência, o concessionário de serviços estará autorizado a executar o reparo de garantia.

SE VOCÊ SE MUDAR:

Se você se mudar para outro país, não deixe de entrar em contato com a assistência ao cliente POLARIS e com o órgão de alfândega do país de destino antes de se mudar. As regras de importação do produto podem variar consideravelmente conforme o país. Pode ser necessário apresentar a documentação de sua mudança para a POLARIS para continuar com sua cobertura de garantia. Também pode ser necessário obter a documentação da POLARIS para registrar seu produto em seu novo país. Você deverá registrar a garantia do seu produto em um concessionário POLARIS local em seu novo país imediatamente após a mudança para continuar com a cobertura da garantia e garantir que você receba informações e notificações relativas ao seu produto.

SE VOCÊ COMPRAR DE UM PARTICULAR:

Se você comprar um produto POLARIS de um particular, para ser mantido e usado fora do país em que o produto foi comprado originalmente, toda a cobertura da garantia será negada. Mesmo assim você deve registrar seu produto em seu nome e com seu endereço em um concessionário POLARIS local em seu novo país imediatamente para garantir que você receba informações e notificações sobre segurança relativas ao seu produto.

PRODUTOS EXPORTADOS

EXCETO QUANDO ESPECIFICAMENTE EXIGIDO POR LEI, NÃO HÁ NENHUMA COBERTURA DE BOLETIM DE SERVIÇO OU GARANTIA SOBRE ESSE PRODUTO SE ELE FOR VENDIDO FORA DO PAÍS DO LOCAL AUTORIZADO DO REVENDEDOR QUE EFETUOU A VENDA. Esta política não se aplica aos produtos que receberam autorização para exportação da POLARIS. Os revendedores não podem conceder autorização para exportação. Você deve consultar um revendedor autorizado para determinar a cobertura de serviços ou de garantia do produto caso tenha alguma dúvida. Esta política não se aplica aos produtos registrados a funcionários públicos ou militares em missões fora do país do local autorizado do revendedor que efetuou a venda. Esta política não se aplica aos boletins de segurança.

NOTIFICAÇÃO

Se o seu produto for registrado fora do país em que foi comprado e você não tiver seguido o procedimento definido anteriormente, seu produto não terá mais direito à cobertura de boletins de serviço ou garantia de qualquer espécie, a não ser os boletins de segurança. Os produtos registrados para funcionários públicos ou militares em missão fora do país em que o produto foi comprado, continuarão sendo cobertos pela garantia limitada.

Converse com seu concessionário para solucionar qualquer problema em relação à garantia. Caso seu concessionário precise de qualquer assistência adicional, ele entrará em contato com a pessoa adequada da POLARIS.

Esta garantia lhe dá direitos legais específicos e você pode ter também outros direitos que variam conforme o estado ou em países diferentes. Se qualquer um dos termos acima for anulado devido a leis federais, estaduais, locais, todos os outros termos da garantia permanecerão em vigor.

A

Adição ou troca do líquido de arrefecimento	128
Ajuste da mola	154
Ajuste da suspensão	154
Ajuste da suspensão dianteira	154
Ajustes do assento	60
Alavanca do freio de estacionamento	56
Alavanca do sinal de mudança de direção/buzina/farol	49
Alerta de câmbio	42
Alerta de combustível	40
Alerta geral – Tractor/Zugmaschine	38
Amaciamento do motor e do trem de força	83
Amaciamento do veículo Amaciamento da PVT (embreagens/correia)	85
Aplicação florestal e pulverização de culturas	36
Área de armazenamento	170
Armazenamento	169
Armazenamento da bateria	164
Assentamento do freio	84
AWD	51

B

Bateria	161
Carregamento	165

C

Cabo do acelerador Ajuste	147
Caixa de armazenamento debaixo do assento	59
Carregamento da bateria (bateria convencional)	164
Certificado de inspeção pré-entrega de veículo fora de estrada	12
Cintos de segurança	57

Sinal sonoro	57
Combustíveis biodiesel	102
Como obter serviços de garantia	188-189
Compartimentos de armazenamento e assento	58
Conector do reboque de 7 pinos	66
Console	46
Correia de transmissão Instalação	135
Correia do alternador	142
Cuidados com rodas cromadas (se estiver equipado)	168

D

Declaração de conformidade Somente modelos MD	11
Declaração de conformidade de segurança	13
Descarga do compartimento de carga	95
Diferenças do modelo Israel	15
Direção eletrônica	61
Diretrizes de operação segura Parada do motor e estacionamento do veículo	88

E

Emissões de dióxido de carbono	106
Engate traseiro	64
Engates	64
Entrada no veículo	85
Especificações	171
Especificações – Tractor	174
Especificações de torque do eixo e das porcas das rodas	155
Estabilizador de combustível	169
Estabilize o combustível	169
Estrutura de proteção contra capotamento (ROPS)	62
Etiqueta de certificação do engate traseiro	65
Etiquetas	

Advertência do sistema de escape quente	40
Alerta da tampa da embreagem	41
Alerta de capacidade do engate	37
Alerta de carga/passageiros/pressão dos pneus	43
Alerta de pontos de elevação	39
Alerta de pontos de lubrificação	39
Alerta do Manual do proprietário	41
Alerta geral	37
Etiquetas de segurança e localizações	
Advertência da tampa do radiador	38

F

Faróis	
Ajuste	157
Ferramentas para uma condução segura	8
Filtro de ar/caixa do filtro de ar....	169
Filtro de combustível/separador de água	143
Fluido da bateria (bateria convencional).....	162
Fluido de freio	150
Folga do acelerador	146
Freio de estacionamento	151
Freios	150
Frenagem	87
Fusíveis	160

G

Garantia limitada	185
-------------------------	-----

I

Imersão do veículo	137
--------------------------	-----

Indicador da vela de incandescência	52
Indicador do freio de estacionamento	52
Inspeção da correia	134
Inspeção da folga do acelerador	146
Inspeção do freio	151
Inspeção do volante de direção ..	152
Inspeção e lubrificação	169
Instalação da bateria	163
Instalação das rodas	156
Instalação/remoção do engate	65
Interferência eletromagnética	105
Interruptor de controle de descida ativa (se estiver equipado).....	52
Interruptor de emergência	51
Interruptor de ignição	49
Interruptor de modo de transmissão	51

L

Lavagem do veículo	166
Limpe a parte externa	169
Localização de componentes	45
Luzes.....	157
Luzes de freio	159

M

Manuseio de combustível	104
Manutenção	
Inspeção do cabo/articulação do câmbio	153
Programa de manutenção da Polaris	107
Marcha baixa	48

N

Níveis dos fluidos	169
Nível do líquido de arrefecimento do radiador	129

Nível do líquido de arrefecimento do reservatório de expansão	130
Notificação	189

O

O motor funciona de modo irregular, morre ou falha	183
O motor gira, mas não pega	182
O motor não gira	182
O motor para ou perde potência	183
Óleo do motor	116
Óleo e filtro	169
Operação em clima frio	89

P

Página de boas-vindas	3
Painel de controle do aquecedor ...	53
Painel de instrumentos	
Área de exibição 1	70
Área de exibição 2	71
Código de diagnóstico	81
Cor da luz de fundo	78
Horas de serviço	80
Lâmpadas indicadoras	68
Menu de opções	73
Nível da luz de fundo	79
Relógio	76
Seleção de unidade – distância	74
Seleção de unidade – temperatura	75
Visão geral	67
Palavras sinalizadoras	9
Para-lamas	145
Partida do motor	86
Pedal de freio	55
Pedal do acelerador	55
Ajuste	148
Período de amaciamento	107
Pneus	155
Polimento do veículo	167
Pontos de elevação	115

Pontos de lubrificação	113
Porta USB	54
Práticas de operação segura	
Condução em ré	88
Preparar o veículo para condução	21
Produtos exportados	189
Produtos POLARIS	179
Profundidade da banda de rodagem dos pneus	155

Q

Queima/desgaste da correia de transmissão	181
---	-----

R

Radiação não ionizante	105
Raios e linhas de alta tensão	36
Reboque de cargas	91, 93-94
Reboque de um RANGER	35
Recomendações de combustível	100
Recomendações de óleo	116
Recomendações sobre lubrificação	112
Redes da cabine	62
Registro de manutenção	191
Registro, garantia	185
Remoção da bateria	162
Remoção da correia	131
Remoção das rodas	156
Remoção de corrosão	168
Remoção do armazenamento ...	170
Remoção do assento	60
Requisitos técnicos adicionais de combustível	101
Rotação em marcha lenta	146

S

Saída do veículo	85
Secagem da transmissão variável POLARIS (PVT)	137

Segurança	
Diretrizes de condução	26
Preparar a si mesmo, os passageiros e a carga para condução	24
Qualificações do condutor e dos passageiros	20
Requisitos do proprietário.....	19
Segurança com combustível	100
Seletor de marchas	47
Símbolos de advertência	9
Símbolos de segurança	9
Sistema de arrefecimento.....	128
Sistema de controle de descida ativa (ADC).....	99
Sistema de controle de descida ativa (se estiver equipado)	52
Sistema de controle de emissões de ruído.....	105
Sistema de controle de emissões do escape	105
Sistema de controle de presença do operador	57
Sistema de transmissão variável POLARIS	131
Sistema do acelerador.....	146
Sistemas de escape quentes	36
Substituição do filtro de ar	138
Suporte do engate do reboque	63
Supressor de centelhas	105, 140

T

Tabela de especificações da caixa de câmbio.....	124
Tampa do tanque de combustível	61
Telas de admissão	141
Tomada auxiliar	54
Tomada de carga de compensação da bateria	54
Tração em todas as rodas/Sistema do diferencial traseiro	96
Transporte do veículo	34
Travas do capô	63
Troca do óleo da transmissão.....	126

Troca do óleo de troca de demanda.....	127
Troca do óleo e do filtro.....	120
Troca do óleo e do filtro do motor	120

U

Unidade da direção eletrônica	
Limpeza	157

V

Verificação do óleo	117
Verificação do óleo da transmissão	125
Verificação do óleo de acionamento de demanda.....	126
Volante de direção ajustável	47

POLARIS

Think Outside

Visite o nosso site para procurar o
concessionário Polaris mais próximo em
www.polarisdo brasil.com

Polaris do Brasil

Rua António Barnabé, 4509,
Galpão 15, Distrito Industrial,
Indaiatuba, SP
CEP 13347-390
Brasil



Peça n.º 9941413-pt_br Rev. 02
6.2024