

2025



Para manutenção e segurança

MANUAL DO PROPRIETÁRIO

**RZR XP 1000
RZR XP 4 1000**

POLARIS
Think Outside

ATENÇÃO

Leia, entenda e siga todas as instruções e precauções de segurança neste manual e em todas as etiquetas do produto.

Deixar de seguir as precauções de segurança poderá causar ferimentos graves ou morte.

ATENÇÃO

A operação, conserto e manutenção de um veículo de passageiros ou um veículo fora de estrada pode expô-lo a produtos químicos, incluindo os gases do escape do motor, monóxido de carbono, ftalatos e chumbo, que são reconhecidos pelo estado da Califórnia como causadores de câncer, defeitos congênitos e outros problemas reprodutivos. Para minimizar a exposição, evite respirar os gases do escape, não deixe o motor em marcha lenta, exceto se necessário, faça a manutenção do veículo em área bem ventilada e use luvas ou lave as mãos com frequência.

Para obter mais informações, acesse
www.P65Warnings.ca.gov/passenger-vehicle (em inglês).



***Para obter vídeos e mais informações
sobre uma experiência segura de
condução com seu veículo Polaris,
leia esse QR Code® com seu
smartphone ou visite:
www.polaris.com/en-us/safety/***

POLARIS

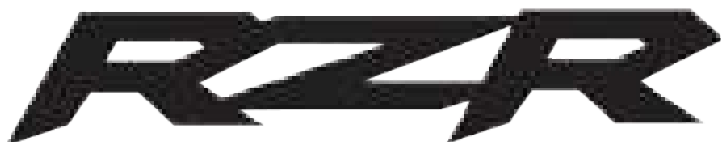

Manual do proprietário 2025

RZR XP 1000

Sport

Premium

Ultimate

RZR XP 4 1000

Sport

Premium

Ultimate

A menos que haja alguma observação em contrário, as marcas registradas são propriedade da Polaris Industries Inc.

Recreational Off-Highway Vehicle AssociationSM e ROHVASM são marcas registradas de serviço da Recreational Off-Highway Vehicle Association. BatteryMINDer[®] é uma marca registrada da VDC Electronics Inc. Loctite[®] é uma marca registrada da Henkel Corporation. NYOGEL[®] é uma marca registrada da Nye Lubricants, Inc. WD-40[®] é registrada pela WD-40 Manufacturing Company. QR Code[®] é uma marca registrada da DENSO WAVE INCORPORATED. SanDisk[®] é uma marca registrada da SANDISK LLC. Google Play[®] é uma marca registrada da Google, LLC. Apple[®] e App Store[®] são marcas registradas da Apple Inc. NGK[®] é uma marca registrada da NGK Spark Plug Co., Ltd. OSHASM é uma marca de serviço da Occupational Safety and Health Administration, U. S. Dept. of Labor (Administração de segurança e saúde ocupacional do Departamento de trabalho dos EUA). Bluetooth[®] é uma marca registrada da Bluetooth Sig, Inc. exFAT[®] é uma marca registrada da Microsoft Corporation. ANSI[®] é uma marca registrada do American National Standards Institute, Inc. TOP TIER DETERGENT GASOLINE[®] é uma marca registrada da GENERAL MOTORS LLC.

Copyright 2024 Polaris Industries Inc. Todas as informações contidas nesta publicação baseiam-se nas informações mais recentes sobre o produto no momento da publicação. Devido às melhorias constantes no projeto e na qualidade dos componentes de produção, podem ocorrer pequenas diferenças entre o veículo real e as informações apresentadas nesta publicação. As descrições e/ou os procedimentos desta publicação servem apenas de referência. Não assumimos responsabilidade por omissões ou imprecisões. Qualquer reimpressão ou reutilização das descrições e/ou procedimentos descritos aqui, quer integralmente ou em parte, é expressamente proibida.

As instruções originais deste veículo estão em inglês. Outros idiomas estão disponibilizados como traduções das instruções originais.

9941651-pt_br



Obrigado por adquirir um veículo POLARIS e seja bem-vindo(a) à nossa família mundial de entusiastas da POLARIS. Não deixe de nos visitar no site www.polaris.com para saber das últimas novidades, lançamentos de novos produtos, próximos eventos, oportunidades de carreira e mais.

Aqui na POLARIS nós fabricamos com muito orgulho uma linha espetacular de produtos utilitários e recreativos. Nós acreditamos que a POLARIS estabelece um padrão de excelência para todos os veículos utilitários e recreativos fabricados atualmente no mundo. Foram investidos muitos anos de experiência na engenharia, projeto e desenvolvimento do seu veículo POLARIS.

Para uma operação segura e agradável do seu veículo, não deixe de seguir as instruções e recomendações do manual do proprietário. Seu manual contém instruções sobre pequenas manutenções, mas as informações sobre reparos mais complexos estão indicadas no Manual de serviço POLARIS e podem ser executados por um revendedor POLARIS.

O revendedor POLARIS conhece o seu veículo melhor do que ninguém e tem todo o interesse em sua satisfação total. Seu revendedor POLARIS pode atender a todas as suas necessidades de serviços durante e após o período de garantia.

Para obter o Manual do proprietário mais atualizado, visite <https://www.polaris.com/en-us/owners-manuals>.

SÍMBOLOS DE SEGURANÇA E SINALIZAÇÃO

As seguintes palavras sinalizadoras e símbolos aparecem em todo o manual e no veículo. Sua segurança estará envolvida quando essas palavras e símbolos forem usados. Familiarize-se com seus significados antes de ler o manual.

PERIGO

PERIGO indica uma situação de risco que, se não for evitada, RESULTARÁ em morte ou ferimentos graves.

ATENÇÃO

ATENÇÃO indica uma situação de risco que, se não for evitada, PODERÁ resultar em morte ou ferimentos graves.

CUIDADO



CUIDADO indica uma situação de risco que, se não for evitada, PODERÁ resultar em ferimentos leves ou moderados.

AVISO

AVISO fornece informações importantes por meio de instruções de esclarecimento.

IMPORTANTE

IMPORTANTE fornece lembretes importantes durante a desmontagem, montagem e inspeção de componentes.

ÍCONE	DESCRIÇÃO
	Um sinal de segurança de proibição indica uma ação que NÃO deve ser executada para evitar um risco.
	Um sinal de ação obrigatória indica uma ação que TEM que ser executada para evitar um risco.

Introdução	7
Segurança	11
Características e controles	41
Mostrador de 7 pol. do RC (se equipado)	77
Operação	91
Sistemas de controle de emissões	97
Manutenção	99
Especificações	165
Produtos Polaris	171
Solução de problemas	173
Garantia	179
Registro de manutenção	193

INTRODUÇÃO

FERRAMENTAS PARA UMA CONDUÇÃO SEGURA

Para operar este veículo com segurança, é importante se familiarizar com seus recursos, controles e características. Examine as instruções de segurança para este veículo que se aplicam a você:

- Operadores
- Condutores
- Proprietários
- Rebocar o veículo
- Manter o veículo

Além disso, leia as etiquetas de segurança do produto no veículo e siga todas as leis e regulamentos referentes à operação deste veículo em sua região.

A POLARIS recomenda que todos os que conduzirão este veículo façam um curso de treinamento. A ROHVASM (Recreational Off-Highway Vehicle AssociationSM) (Associação de veículos recreativos fora de estrada) ministra um curso de segurança on-line e um curso prático de segurança. Para acessar esse treinamento, visite www.rohva.org.

Outras fontes de informações sobre segurança incluem o vídeo de segurança da POLARIS. A Central de Ajuda da POLARIS também tem informações adicionais:

<https://www.polaris.com/en-us/off-road/owner-resources/help-center/>.

TESTES DO VEÍCULO

Este veículo fora de estrada foi submetido aos seguintes testes do National Standard for Recreational Off-Highway Vehicles, ANSI[®]/ROHVASM 1-2016:

- Capacidade de velocidade máxima
- Desempenho do freio de serviço
- Desempenho do freio/mecanismo de estacionamento
- Estabilidade lateral
- Estabilidade longitudinal
- Manuseio do veículo
- Estrutura de proteção contra capotamento (ROPS)
- Sistema de contenção de ocupantes (ORS)
- Limites de nível sonoro

DECLARAÇÕES DE CONFORMIDADE COM RÁDIOS

NOTA

Alguns modelos de veículos contêm equipamentos de rádio indicados nesta seção.

CONFORMIDADE COM RÁDIOS DOS EUA

Este veículo contém os seguintes equipamentos ou componentes de rádio que contêm equipamentos de rádio:

COMPONENTE	ID DO COMPONENTE	FABRICANTE
Mostrador série 9200	RC-7	Polaris Industries Inc.

Esse dispositivo está em conformidade com a parte 15 das Regras da FCC. A operação está sujeita às duas condições a seguir: (1) Esse dispositivo não pode causar interferência prejudicial e (2) esse dispositivo deve aceitar qualquer interferência recebida, inclusive interferência que possa causar operação indesejada.

CUIDADO

Alterações ou modificações não aprovadas expressamente pela parte responsável pela conformidade podem anular a autoridade do usuário para operar o equipamento.

CONFORMIDADE COM RÁDIOS DO CANADÁ

Este veículo contém os seguintes equipamentos ou componentes de rádio que contêm equipamentos de rádio:

COMPONENTE	ID DO COMPONENTE	FABRICANTE
Mostrador série 9200	RC-7	Polaris Industries Inc.

Este dispositivo contém transmissor(es)/receptor(es) isento(s) de licença que estão em conformidade com as especificações de normas de rádio (Radio Standards Specification, RSS) isentas de licença da Innovation, Science and Economic Development Canada. A operação está sujeita às duas condições a seguir:

1. Este dispositivo não pode causar interferência.
2. Este dispositivo deve aceitar qualquer interferência, inclusive interferência que possa causar operação indesejada do dispositivo.

IMPORTANTE

Para aplicações que usam a comunicação veículo-a-veículo (V2V), o transmissor de rádio IC: 5966A-P001 foi aprovado pela Innovation, Science and Economic Development Canada (ISED) para operar com a antena da Polaris (número de peça 4019300) com ganho de 3 dBi. Qualquer antena com um ganho maior que 3 dBi é proibida para uso com este dispositivo.

CONFORMIDADE COM RÁDIOS DA UNIÃO EUROPEIA (UE)

Este veículo contém os seguintes equipamentos ou componentes de rádio que contêm equipamentos de rádio:

Componente	Mostrador série 9200
ID do componente	RC-7
Fabricante	Polaris Industries Inc.
*Frequência de transmissão	2.402 a 2.480 MHz
Potência de transmissão máxima de RF	0,1 W
*Podem existir outras frequências de transmissão de rádio fora dos mercados da UE.	

Por meio deste documento, a Polaris Industries Inc. declara que o equipamento de rádio acima está em conformidade com a Diretiva 2014/53/EU.

O texto integral da Declaração de conformidade da UE está disponível no seguinte endereço da internet:

<https://www.polaris.com/en-us/radio-conformity/>

INTRODUÇÃO

NÚMEROS DE IDENTIFICAÇÃO DO VEÍCULO

Anote o número de identificação do veículo ①, o número de série do motor ② nos espaços fornecidos. Retire a chave sobressalente e guarde-a em um local seguro. A chave de ignição pode ser copiada somente encomendando uma chave em branco da POLARIS (usando o número da chave) e casando-a com uma de suas chaves existentes. O interruptor de ignição deverá ser substituído em caso de perda de todas as chaves.

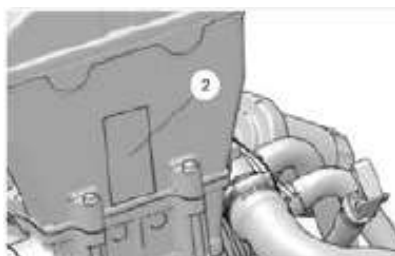
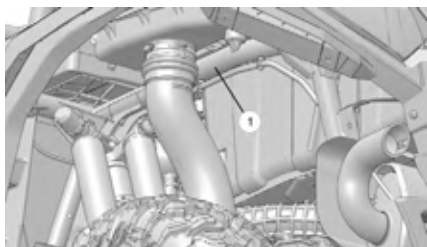

Número do modelo do veículo:	
Número de identificação do veículo:	
Número de série do motor:	

SEGURANÇA

REQUISITOS DO PROPRIETÁRIO

O uso, manutenção ou modificação impróprios deste veículo pode levar a ferimentos graves ou morte.

Exija o uso adequado do seu veículo. Não permita que ninguém opere seu veículo ou ande como passageiro a não ser que tenha sido devidamente instruído, e certifique-se de que essa pessoa esteja disposta a conduzir com responsabilidade. Para evitar uso não autorizado, sempre retire a chave de ignição quando o veículo não estiver sendo usado.



Qualquer modificação ou instalação de acessórios não aprovados pela POLARIS poderá aumentar o risco de ferimentos. Embora você possa encontrar produtos pós-venda similares em termos de design e qualidade aos acessórios da POLARIS, reconheça que alguns acessórios pós-venda ou modificações não são adequados devido a riscos de segurança potenciais para você ou os demais. Nunca é apropriado instalar qualquer assento adicional.

Verifique com o fabricante para determinar qualquer efeito potencial de uma modificação ou um acessório sobre o uso seguro de seu veículo. Você é responsável por ferimentos relacionados a modificações no veículo.

Modificações ou acessórios podem:

- Danificar componentes da máquina – especialmente modificações que aumentem a velocidade ou a potência.
- Tornar o veículo menos estável em velocidades mais altas.
- Aumentar o peso, reduzindo a quantidade de carga e o peso total que você pode transportar, e elevar o centro de gravidade do veículo.
- Sobrecarregar a capacidade do sistema elétrico do veículo (consulte a página 125). A queima de um fusível pode causar perda das luzes ou de potência do motor.
- Reduzir a eficácia dos sistemas de proteção dos ocupantes, incluindo os cintos de segurança e a estrutura de proteção contra capotamento (ROPS).
- Tornar ilegal possuir ou operar seu veículo. Supressores de centelhas, silenciosos e componentes de controle de emissões autorizados pela POLARIS são obrigatórios para a propriedade ou operação em muitas áreas.
- Anular sua garantia.

A ROPS do veículo, quando usada com cintos de segurança e portas, proporciona uma estrutura para ajudar a proteger os ocupantes. A estrutura não protegerá os ocupantes em todos os capotamentos ou acidentes.

SEGURANÇA

Para obter mais informações sobre segurança, consulte um revendedor autorizado ou visite o site da Polaris em www.polaris.com.

QUALIFICAÇÕES DO CONDUTOR E DOS PASSAGEIROS

Certifique-se de as pessoas operando o veículo tenham 16 anos ou mais e habilitação válida. O fato de um adolescente ter uma habilitação não significa que ele tomará decisões corretas ao conduzir e evitará correr riscos.



A POLARIS recomenda que você supervisione condutores mais jovens. Defina regras e imponha limites sobre como, quando e onde eles poderão usar este veículo. Por exemplo, pode ser que condutores jovens precisem ter um adulto no veículo com eles e que eles não possam conduzir com seus amigos no veículo.

Certifique-se de que todos os condutores caibam no veículo. Certifique-se de que o condutor e todos os passageiros sejam capazes de:

- sentar-se com as costas contra seu assento,
- colocar o cinto de segurança para se ajustar corretamente,
- colocar ambos os pés apoiados no piso, e
- colocar ambas as mãos no volante de direção ou em um apoio para passageiros.

Não permita que crianças que precisam de assentos de segurança infantis ou assentos mais altos viajem no veículo. O veículo não foi projetado para fixar assentos de segurança infantis automotivos.

Você é responsável por seus passageiros. Certifique-se de que os passageiros estejam sentados corretamente, com os cintos de segurança afivelados, segurando o apoio para passageiros e prontos para se proteger. Passageiros sem contenção podem cair para fora ou ser atirados em/de um veículo em movimento.

Toda pessoa precisa estar sentada corretamente e ter o cinto de segurança afivelado em seu próprio assento. Nunca duas pessoas poderão ser afiveladas em um único cinto de segurança. Pessoas afiveladas juntas poderão se chocar em uma colisão e sofrer ferimentos graves. Nunca transporte passageiros na base do compartimento de carga, porque poderão ser lançados contra os outros ou para fora do veículo, ou entrar em contato com peças móveis.

Não deixe que pessoas alcoolizadas ou sob o efeito de drogas ou álcool dirijam ou peguem carona nos veículos.

PREPARAR O VEÍCULO PARA CONDUÇÃO

Antes de dar partida, sempre execute a inspeção pré-condução. Deixar de inspecionar e verificar se o veículo está em condições operacionais seguras aumenta o risco de acidentes, o que pode levar a ferimentos graves ou morte.



ITEM	COMENTÁRIO	REFERÊNCIA
Fluido de freio	Assegure níveis e condições adequados	página 144
Suspensão dianteira e traseira	Inspeccione e lubrifique se necessário	página 105
Direção	Certifique-se da operação livre	página 153
Pneus	Inspeccione a condição e a pressão	página 37
Rodas/porcas das rodas	Inspeccione e certifique-se do aperto dos fixadores	página 148
Combustível e óleo	Assegure níveis e condições adequados	página 52 página 107
Líquido de arrefecimento	Assegure níveis e condições adequados	página 127
Interruptores/luzes indicadoras	Certifique-se da operação adequada	página 42 página 64
Filtro de ar	Inspeccione; substitua conforme a necessidade	página 139
Pré-filtro de admissão do motor	Inspeccione e limpe	página 138
Pré-filtro da admissão da PVT	Inspeccione e limpe	página 131

SEGURANÇA

ITEM	COMENTÁRIO	REFERÊNCIA
Radiador	Inspeção e limpeza	página 128
Faróis	Verifique o funcionamento	-
Luzes de freio/luzes traseiras	Verifique o funcionamento	-
Travas do assento	Pressione todos os encostos dos assentos para se certificar de que as travas estejam firmes	página 48
Cintos de segurança	Verifique se há danos em todo o comprimento da correia e verifique o funcionamento correto das travas	página 49
Escape	Inspeção do supressor de centelhas e limpe-o se necessário.	página 141
Detritos do veículo	Remova a grama, folhas e outros materiais ou detritos inflamáveis, especialmente os próximos do sistema de escape.	-
Apoio de mão para passageiros	Sempre ajuste o apoio de mão para uma posição confortável para seu passageiro antes de operar o veículo. Certifique-se de que os fechos estejam totalmente travados após fazer os ajustes.	página 55
Trave o volante de direção ajustável	Não ajuste o volante de direção enquanto o veículo estiver em movimento.	página 47

A manutenção indevida dos pneus pode levar à perda de controle e acidentes, o que poderá resultar em ferimentos graves ou morte. Para reduzir o risco de ferimentos:

- Mantenha a pressão dos pneus recomendada pela POLARIS. Verifique a pressão antes de operar. Mesmo que seu veículo tenha percorrido apenas uma curta distância, as leituras de pressão dos pneus podem ficar mais altas.
- Certifique-se de que a pressão dos pneus corresponda às especificações indicadas na tabela abaixo.
- Só use pneus de tamanho e tipos especificados para este veículo.
- Não opere seu veículo com pneus desgastados ou danificados.
- Sempre siga as instruções do fabricante dos pneus para a manutenção.

MODELO DO VEÍCULO (TAMANHO DO PNEU)	RZR XP 1000 (29 POL.)	RZR XP 1000 (30 POL.)	RZR XP 4 1000 (29 POL.)	RZR XP 4 1000 (30 POL.)
Carga máxima do compartimento de carga	136 kg (300 lb)			
Pressão dos pneus em kPa (psi)	Dianteiros: 110 (16) Traseiros: 110 (16)	Dianteiros: 82 (12) Traseiros: 137 (20)	Dianteiros: 131 (19) Traseiros: 137 (20)	Dianteiros: 82 (12) Traseiros: 165 (24)
Capacidade máxima de peso inclui o peso do condutor, passageiros, carga e acessórios	336 kg (740 lb)		408 kg (900 lb)	

PREPARAR A SI MESMO, OS PASSAGEIROS E A CARGA PARA CONDUÇÃO

Use um capacete aprovado. Conduzir este veículo sem o uso de um capacete aprovado aumenta o risco de ferimentos graves. Por exemplo, um capacete reduz o risco de ferimentos na cabeça causados por batidas no veículo ou em outros objetos, mesmo que não haja uma colisão.

Os capacetes aprovados nos EUA e no Canadá apresentam uma etiqueta do Departamento de Transporte dos EUA (DOT). Os capacetes aprovados na Europa, Ásia e Oceania apresentam uma etiqueta ECE 22.05. A marca da ECE consiste em uma letra E dentro de um círculo, seguida pelo número distintivo do país ao qual foi concedida a aprovação. O número de aprovação e o número de série também estarão indicados na etiqueta.



Use óculos de proteção não estilhaçáveis ou use um capacete com proteção para o rosto não estilhaçável. Essas proteções para os olhos podem reduzir o risco de entrada de objetos estranhos nos olhos e ajudam a evitar a perda de visão.

A POLARIS recomenda o uso de equipamentos de proteção individual (EPIs) aprovados, com marcas indicando que foram projetados de acordo com padrões como:

- VESC 8
- V-8
- Z87.1
- CE



Roupas e equipamentos de proteção adicionais que podem ser apropriados para suas condições de condução incluem:

- Sempre use sapatos ao operar. Considere usar botas acima do tornozelo adequadas para o terreno no qual você irá conduzir.
- Luvas integrais podem proteger contra o vento, sol, frio e objetos. Escolha luvas que se ajustem firmemente e deixem que os dedos se movam livremente e empunhem o volante de direção ou os apoios de mão.
- Use mangas compridas e calças compridas para proteger os braços e as pernas.
- A exposição prolongada ao vento e ao ruído do motor pode causar perda auditiva permanente. Usar dispositivos de proteção auditiva, como tampões para os ouvidos, pode ajudar a prevenir a perda da audição. Verifique a legislação local ou os regulamentos de condução da área na qual você se encontra antes de usar proteção auditiva, para se certificar de que seu uso seja permitido.

Sempre permaneça completamente dentro do veículo e empunhe o volante de direção ou os apoios de mão. As partes do corpo fora do veículo podem ser atingidas ao passar por objetos ou serem esmagadas durante um capotamento. Não coloque nenhuma parte do corpo fora do veículo por qualquer razão. Não se apoie na estrutura ROPS nem coloque qualquer parte de seu corpo na porta.

Conduzir esse veículo sem as portas da cabine fechadas ou travadas aumenta o risco de ferimentos graves ou morte em caso de um acidente ou capotamento. Certifique-se sempre de que todas as portas da cabine estejam fechadas e travadas durante a condução desse veículo.

Certifique-se de que os condutores prestem atenção e planejem antecipadamente. Se você achar ou perceber que o veículo poderá inclinar ou tombar, reduza o risco de ferimentos:

- Segure firmemente o volante de direção ou os apoios e prepare-se.
- Não coloque nenhuma parte do corpo fora do veículo por qualquer razão.

Este veículo não foi projetado para transportar animais de estimação sem contenção. Um animal de estimação sem contenção pode ser arremessado sobre os condutores e feri-los, mesmo durante a operação normal. Ao transportar animais de estimação, use uma gaiola adequada para uso fora de estrada que fique fixada ao veículo.

Combustíveis como gasolina podem ser extremamente inflamáveis. Para reduzir o risco de ferimentos graves ou morte, nunca transporte combustível ou outros líquidos inflamáveis no veículo. Capotamentos, colisões, condução brusca ou mudanças na elevação ou temperatura podem levar ao derramamento de combustível ou liberação de vapor de recipientes portáteis. Partes quentes do veículo podem causar incêndios, mesmo depois do desligamento do motor.

SEGURANÇA

Nunca ultrapasse as capacidades de peso do veículo. Sobrecarregar o veículo ou transportar cargas de maneira inadequada poderá causar alterações na estabilidade e no manuseio, o que poderá causar perda de controle ou um acidente.

Fixe a carga no compartimento de carga o mais para frente, centrada e o mais embaixo possível. Quando não for possível posicionar e fixar a carga dessa maneira, opere com cuidado extra. A carga não fixada poderá atingir e ferir os condutores, afetando o manuseio do veículo e resultando em perda de controle.

O peso dos condutores e da carga altera a frenagem, o manuseio e a estabilidade do veículo. Para evitar perda de controle, esterce gradualmente, opere em velocidades mais baixas e evite terrenos irregulares e íngremes.

DIRETRIZES DE CONDUÇÃO

Dirija com responsabilidade. Este veículo tem uma alta distância até o solo e outros recursos para lidar com terrenos acidentados. Ele pode capotar em situações nas quais outros veículos podem não fazê-lo. Manobras abruptas ou condução agressiva, mesmo em áreas planas e abertas, podem causar perda de controle, capotamentos, ferimentos graves ou morte. Para evitar perda de controle e capotamentos:



- Evite manobras abruptas, deslizamentos laterais, derrapagens ou derrapagens traseiras e nunca faça manobras tipo “zerinho”.
- Reduza a velocidade antes de entrar em uma curva.
- Evite acelerações bruscas ao fazer curvas, mesmo partindo de uma posição parada.

Operação fora de estrada em alta velocidade

Conduzir veículos fora de estrada para testar os limites de suas qualificações ou habilidades pode ser muito perigoso para você, para os passageiros e pessoas próximas. As qualificações básicas para conduzir um carro, VTT ou outros veículos fora de estrada não capacitam os condutores a tentar com segurança a operação fora de estrada em alta velocidade. Desenvolva suas qualificações gradualmente por meio de treinamento, prática e experiência com os vários modos de condução deste veículo e o terreno em que você operará. Sempre faça um reconhecimento em baixa velocidade (pré-operação) para tomar conhecimento de tudo que você possa encontrar.

A operação fora de estrada em alta velocidade pode levar a perda de controle, colisões ou aterrissagens duras, que podem ferir gravemente os ocupantes (mesmo sem capotar o veículo ou danificá-lo).

Se você planeja usar o veículo para competição fora de estrada em alta velocidade, poderão ser necessários equipamentos de segurança adicionais. Verifique as regras que se aplicam à sua competição.

Não faça saltos, pois isso pode levar a ferimentos graves ou morte. Saltar pode causar perda de controle, capotamentos ou colisões no chão, e pode danificar o veículo. Mesmo sem colidir, as aterrissagens podem ser duras o suficiente para causar a compressão total da suspensão do veículo (por exemplo, bater no fundo). Ferimentos graves, incluindo ferimentos na coluna cervical, poderão ocorrer mesmo que os condutores estejam seguros corretamente, usando capacetes, e que o veículo não sofra danos e permaneça em sua posição normal.

Você poderá encontrar ladeiras, “saltos” ou outras características do terreno que podem fazer o veículo voar, dependendo de sua velocidade. Elas podem ter sido projetadas incorretamente, ter uma manutenção precária ou podem não ser adequadas para este veículo. Desacelere, tome cuidado extra e evite saltar. Nunca faça este veículo saltar.

Observar outros saltarem ou voar não significa que você possa fazê-lo com segurança. A Polaris não pode determinar se algum salto que você possa encontrar é apropriado para este veículo. Qualquer salto, mesmo que pequeno, pode ter uma manutenção ou projeto precário, ou não ser adequado para este veículo, e pode causar ferimentos graves ou morte.



Faça planejamentos para ladeiras, terrenos acidentados, sulcos e outras alterações no terreno e na tração. Prossiga devagar e com cuidado extra em um terreno desconhecido. Evite superfícies pavimentadas. Mudanças repentinas no terreno, como buracos, depressões, barrancos, solo mais macio ou mais duro, ou outras irregularidades, podem causar perda de controle ou capotamento. Dê a si mesmo tempo para reagir a pedras, saliências ou buracos que podem ser difíceis de ser vistos. Operar em neve profunda ou grama alta pode tornar difícil ver obstáculos.

Se não for possível desviar de um obstáculo, como uma árvore caída ou uma vala, pare o veículo em um local seguro. Saia para inspecionar cuidadosamente a área. Olhe tanto o lado da entrada como o da saída. Se você tiver confiança suficiente para prosseguir com segurança, escolha o caminho que permitirá superar o obstáculo para minimizar o risco de tombamento lateral do veículo. Vá rápido o suficiente apenas para manter o seu impulso, mas de forma a ainda oferecer a você tempo de sobra para reagir às mudanças de condição. Se houver alguma dúvida sobre sua capacidade de manobrar com segurança sobre o obstáculo, você deverá dar meia volta se o solo for plano e houver espaço, ou dar marcha à ré até encontrar um caminho menos difícil.

SEGURANÇA

A pressão abrupta do pedal do acelerador pode causar a perda de tração dos pneus, reduzindo o controle do veículo e aumentando a possibilidade de um acidente, especialmente em um terreno íngreme ou ao atravessar obstáculos como pedras ou troncos.

Evite operar em vias públicas (pavimentadas ou de outro tipo). Este veículo não tem recursos de segurança para rodovias que outros veículos rodoviários podem ter (air-bags, freios ABS, controle de estabilidade etc.). Se houver colisão com outro veículo, a probabilidade de ferimentos graves ou morte poderá ser maior. Da mesma forma, você poderá não ser capaz de evitar uma colisão ou capotamento se fizer manobras repentinas ou abruptas, como guinadas ou frenagem de emergência.

Embora possa ser legal localmente conduzir em algumas vias públicas em partes específicas do país, seu veículo não foi projetado ou certificado como um veículo a motor rodoviário. A Polaris não apoia o uso em vias públicas, a não ser que seja necessário atravessar estradas para ligar segmentos de trilhas para veículos fora de estrada. Se for necessário conduzir em uma rodovia, dirija devagar e de maneira defensiva. Seu veículo pode não ter os recursos necessários para satisfazer às leis estaduais ou locais que permitem o uso limitado de vias públicas. As modificações que você fizer para que seu veículo atenda a esses requisitos poderão invalidar a garantia do veículo. Além disso, consulte as instruções do fabricante dos pneus ou as limitações para operação em estradas, inclusive os limites de velocidade e o desgaste prematuro dos pneus.

A operação inapropriada em ladeiras pode causar perda de controle, capotamento ou acidentes, que podem resultar em ferimentos graves ou morte. Tenha extremo cuidado ao operar em ladeiras. Faça planejamentos para terrenos acidentados, sulcos e outras alterações no terreno e na tração.

Condução ladeira acima

Verifique o terreno antes de subir uma ladeira e certifique-se de que não seja escorregadia ou solta demais. Acione a tração em todas as rodas em ladeiras. Dirija em linha reta ao subir a ladeira, mantendo a velocidade e a aceleração constantes. Evite ladeiras íngremes, que podem causar o capotamento do veículo.

Recuperação de uma parada do motor em uma ladeira

Se o veículo perder totalmente a velocidade de avanço, acione os freios gradualmente e pare. Não tente dar meia volta com o veículo. Em vez disso, coloque a marcha à ré e deixe que o veículo desça lentamente a ladeira em linha reta. Aplique uma leve pressão no freio para controlar a velocidade.

Chegada ao topo de uma ladeira

Desacelere quando chegar ao topo de uma ladeira. Nunca passe cegamente sobre o topo de uma ladeira ou desça em alta velocidade. Um obstáculo, uma depressão brusca ou outro veículo ou pessoa poderá estar do outro lado da ladeira.

Condução ladeira abaixo

Verifique o terreno antes de descer uma ladeira e certifique-se de que não seja escorregadia ou solta demais. Acione a tração em todas as rodas e prossiga devagar, aplicando levemente o freio. Nunca desça uma ladeira com a transmissão em neutro ou com o motor desligado.

Evite andar na transversal em ladeiras

Se isso for inevitável, prossiga devagar e com cuidado extra. Evite obstáculos e mudanças de terreno que possam fazer com que o veículo tombe ou derrape. Se você sentir que o veículo começa a tombar ou derrapar, vire imediatamente ladeira abaixo.

Condução perto de áreas com árvores ou arbustos

Tenha cuidado extra ao operar perto de árvores, particularmente ao operar em trilhas estreitas. Ramos de árvores ou arbustos podem entrar na cabine e perfurar ou bater nos ocupantes.



SEGURANÇA

Condução na neve

Mantenha sempre os pedais do acelerador e do freio sem neve e gelo. Acione os freios frequentemente para evitar o acúmulo de gelo ou neve nas pastilhas de freio, o que pode reduzir o desempenho dos freios.

Condução no gelo

Nunca opere o veículo sobre um corpo de água congelado a menos que tenha verificado que o gelo possa suportar o peso do veículo. Poderão ocorrer ferimentos graves ou morte se o veículo cair através do gelo.

Condução em água/queda em água

A operação em águas profundas ou com correnteza rápida pode causar perda de tração, perda de controle, capotamento ou arrasto pela água. Você pode se ferir com gravidade ou morrer por ficar preso e se afogar. Nunca opere o veículo em águas com correnteza rápida ou em águas que ultrapassem o nível do piso do veículo. Evite quedas acentuadas e rochas grandes. Escolha um percurso que ofereça pontos de entrada e saída com inclinações graduais. Freios úmidos podem ter capacidade de frenagem reduzida. Teste os freios após sair da água. Acione-os levemente e várias vezes trafegando lentamente ao mesmo tempo. O atrito ajudará a secar as pastilhas.

Condução em dunas de areia

Tenha cuidado extra ao operar em dunas de areia ou próximo a elas. Esteja alerta para mudanças no terreno. Nunca passe cegamente sobre o topo de uma ladeira ou desça em alta velocidade. Um obstáculo, uma depressão brusca, outro veículo ou uma pessoa poderá estar do outro lado da ladeira.

Condução em condições de baixa visibilidade

Tome cuidado extra e conduza lentamente em condições de visibilidade reduzida, como nevoeiro, chuva e escuridão.

Planeje antecipadamente para evitar a necessidade de manobras evasivas, como guinadas. Atingir um obstáculo (inclusive animais silvestres) inesperado pode ser perigoso. Dar uma guinada pode ser ainda mais perigoso, porque pode levar a perda de controle, capotamento ou colisões.

Ao operar em áreas com a possibilidade de encontro com animais silvestres em seu caminho, planeje antecipadamente para evitar desviar de animais se isso puder resultar em colisões ou capotamentos. Dirija devagar ou evite dirigir durante estações do ano ou horários do dia em que animais, como cervos, podem cruzar com maior probabilidade o seu percurso inesperadamente.

Evite colisões com outros veículos

Ao seguir outro veículo ou operar na mesma área com outros, mantenha uma distância segura para evitar colisões. Deixe um espaço extra quando as distâncias de visão forem limitadas por poeira, neve, curvas, ladeiras ou outras condições. Planeje antecipadamente para evitar ter que desviar ou sair da trilha para evitar uma colisão.

Em trilhas, prepare-se para dar espaço para que outros veículos passem. Se for necessário parar em uma trilha, mova seu veículo para a beira do caminho para permitir que os demais passem com segurança.

Corrija a derrapagem virando o volante na direção da derrapagem.

Nunca acione os freios durante uma derrapagem.

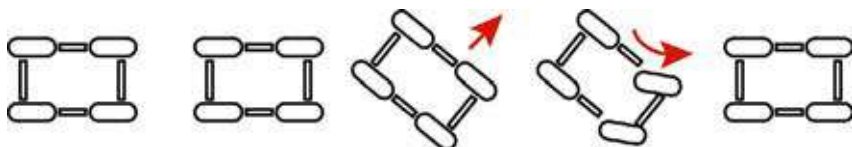

Se o veículo começar a derrapar ladeira abaixo ou se você achar que poderá tombar, vire ladeira abaixo imediatamente e pare. Manobre lentamente e com cuidado até que possa conduzir ladeira abaixo em linha reta.

Não continue a dirigir se o seu veículo puder sofrer danos ou se você se envolveu em uma colisão ou capotamento.

Operar um veículo danificado ou depois de uma colisão ou capotamento pode causar perda de controle, capotamento ou um acidente, que podem levar a ferimentos graves ou morte. Se você não puder transportar o veículo em segurança sozinho, contate um serviço de recuperação e reboque.

Depois de qualquer colisão, capotamento ou outro acidente, peça a um revendedor POLARIS que inspecione o veículo em relação a possíveis danos, incluindo os cintos de segurança, ROPS, freios, suspensão e sistemas de direção.

Prepare-se caso seu veículo sofra danos ou fique incapacitado, especialmente em áreas remotas. Pense antecipadamente em como obter ajuda e permanecer seguro até sua chegada sempre que você conduzir.

O veículo não tem um engate de reboque e não foi projetado para rebocar outro veículo por qualquer distância.

O reboque pode alterar o manuseio do veículo e causar perda de controle.

SEGURANÇA

Há um anel de reboque para recuperação na dianteira ① e na traseira ② do veículo para fixar um guincho ou uma alça.

Use esses anéis para recuperar este veículo caso ele fique atolado, para puxá-lo sobre um carro-guincho, ser rebocado ou para usá-lo para recuperar outro veículo. Esses anéis se destinam apenas para recuperação de emergência e não para rebocar veículos para outro local.

A recuperação incorreta pode causar perda de controle ou danos ao veículo. Fixe as cintas apenas nos locais especificados. Não fixe em nenhum outro ponto do veículo. Recupere um veículo somente com tamanho e peso iguais ou inferiores. Ao recuperar um veículo incapacitado, coloque a transmissão desse veículo em neutro. Não movimente um RZR a mais de 16 km/h (10 mi/h).

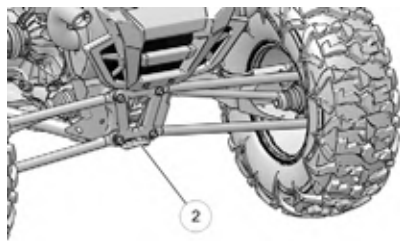
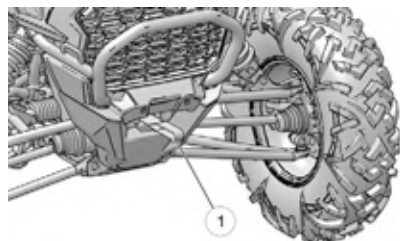

Os modelos Ultimate têm um guincho ③ que substitui o anel de reboque. Consulte o Guia do usuário do guincho incluído no veículo para obter mais informações sobre a operação segura e adequada do equipamento.

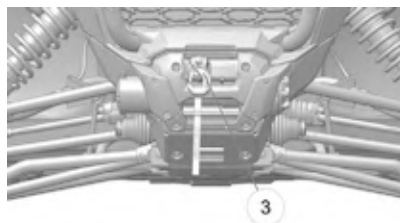

Operação, marcha lenta ou estacionamento perto de materiais combustíveis

Motor, escape e outros componentes do veículo podem estar muito quentes durante e após o uso. Não fique em marcha lenta ou estacione o veículo sobre qualquer coisa que possa entrar em contato com o sistema de escape e possa pegar fogo, como grama alta, mato, arbustos, folhas, detritos ou outra cobertura superficial alta. Não deixe lama, grama ou outros detritos se acumularem no motor ou no sistema de escape. Inspecciona e remova conforme a necessidade.

O rolamento do veículo pode causar ferimentos graves ou morte. Mesmo parado, o veículo pode se mover sempre que o seletor de marchas não está na posição ESTACIONAMENTO (P) ou quando os freios não são acionados. Sempre mude para ESTACIONAMENTO (P) ao desligar o motor ou sair do veículo. Tenha extremo cuidado se for inevitável sair do veículo em uma ladeira. Se você deixar o veículo desacompanhado em uma ladeira, bloqueie as rodas traseiras no lado de baixo da ladeira e mantenha crianças, animais de estimação e outros afastados do seletor de marchas.

Antes de engatar a ré, tenha muito cuidado para se certificar de que a área esteja sem pessoas ou obstáculos. Quando for seguro prosseguir, dê ré lentamente.

Depois da operação, inspecione o veículo em relação a danos e detritos para se certificar de que o veículo possa ser armazenado e operado novamente com segurança. Alguns itens a inspecionar incluem:

- Detritos que possam pegar fogo, como lama/grama perto do motor ou do sistema de escape
- Danos à suspensão, direção ou qualquer outra parte do veículo
- Problema nos pneus, como danos à banda de rodagem e à parede lateral
- Problema de montagem do amortecedor

Certifique-se de verificar quaisquer problemas e de resolvê-los antes de operar novamente.

Todo gás de escape do motor contém monóxido de carbono, um gás mortal. Respirar monóxido de carbono pode causar dores de cabeça, tontura, sonolência, náusea, confusão e, eventualmente, morte. O monóxido de carbono é um gás incolor, inodoro e insípido, que pode estar presente mesmo que você não veja nem cheire qualquer gás de escape do motor. Níveis mortais de monóxido de carbono podem se acumular rapidamente, e você pode se tornar rapidamente vencido e incapaz de se salvar. Da mesma forma, níveis mortais de monóxido de carbono podem permanecer por horas ou dias em áreas fechadas ou pouco ventiladas. Se você sentir quaisquer sintomas de envenenamento por monóxido de carbono, saia da área imediatamente, respire ar fresco e PROCURE TRATAMENTO MÉDICO.

SEGURANÇA

- Não coloque o motor em funcionamento em áreas fechadas. Mesmo que você tente ventilar o gás de escape do motor com ventiladores ou janelas e portas abertas, o monóxido de carbono pode alcançar rapidamente níveis perigosos.
- Não coloque o motor em funcionamento em áreas parcialmente fechadas ou com pouca ventilação, como galpões, garagens ou abrigos para carros. Se você ligar um veículo em um desses locais, leve-o para fora e feche a porta o mais rapidamente possível. Se você se dirigir para um desses locais, desligue o motor o mais rapidamente possível.
- Não coloque o motor em funcionamento em áreas externas nas quais o gás de escape do motor possa ser aspirado para dentro de um edifício através de aberturas como janelas e portas.

Não faça ligação direta usando cabos de jumper fabricados para conectar um veículo a outro. A bateria emite gás hidrogênio explosivo durante a operação. Uma centelha perto da bateria pode inflamar esse gás e causar uma explosão. Para ligar um veículo ou carregar uma bateria, use um dispositivo auxiliar de partida portátil acionado a bateria (como o POLARIS Flex Jump Starter) ou um carregador de bateria de tomada, pois esses produtos podem reduzir o risco de choque elétrico, incêndio e explosão. A partida ou o carregamento incorretos podem danificar o sistema eletrônico do veículo.

Tenha cuidado com superfícies quentes quando o veículo for exposto à luz solar direta por períodos prolongados. Os riscos incluem desconforto e queimadura.

REBOQUE DE UM RZR

Não é recomendado rebocar esse veículo. Sempre transporte o veículo em sobre um reboque ou caminhão plataforma com todas as quatro rodas acima do solo. Consulte a seção Transporte do veículo para obter detalhes.

Se for inevitável rebocar um veículo desligado, coloque sua transmissão em neutro. Reboque pela distância mais curta possível. Não trafegue a mais de 16 km/h.

REBOQUE DE CARGAS



ATENÇÃO

O reboque inadequado pode alterar o manuseio do veículo e causar perda de controle ou instabilidade no freio.

Sempre siga estas precauções ao rebocar:

1. Nunca carregue mais do que 68,1 kg de peso sobre o engate.
2. Ao transportar cargas pesadas e/ou ao rebocar, sempre opere o veículo em marcha baixa.
3. Não trafegue a mais de 16 km/h ao rebocar. Consulte a seção Reboque de cargas. O reboque de uma carreta aumenta a distância de frenagem.
4. Não reboque mais do que o peso recomendado para o veículo. Consulte o capítulo Especificações para obter a capacidade máxima de peso deste veículo.
5. Fixe a carreta apenas no engate. Não fixe o trailer em qualquer outro local ou você poderá perder o controle do veículo.
6. Nunca reboque um trailer em um uma ladeira mais íngreme do que 15°.

PESO TOTAL DA CARGA REBOCADA (SOLO NIVELADO)	PESO TOTAL DA CARGA REBOCADA (LADEIRA DE 15°)	PESO TOTAL VERTICAL DO ENGATE	VELOCIDADE MÁXIMA DE REBOQUE
681 kg	386 kg	68,1 kg	16 km/h

REBOQUE

⚠ ATENÇÃO

O reboque inadequado pode alterar o manuseio do veículo e causar perda de controle ou instabilidade no freio.

O anel de reboque ① na frente do veículo é fornecido SOMENTE para uso em recuperação. Reboque um veículo SOMENTE com tamanho e peso iguais ou inferiores.

Para modelos Ultimate, use o conector do guincho ② como ponto de reboque. Consulte o Guia do usuário do guincho incluído no veículo para obter mais informações sobre a operação segura e adequada do equipamento.

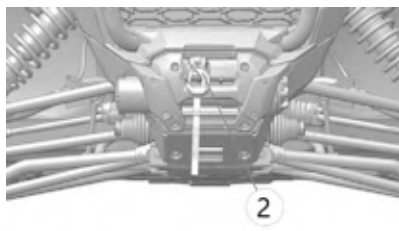
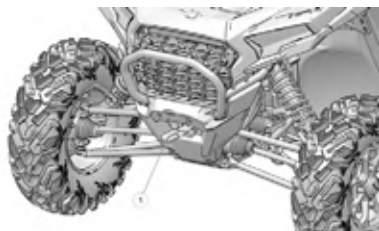

Ao rebocar um veículo RZR desligado, coloque sua transmissão em neutro. Não trafegue a mais de 16 km/h (10 mi/h) ao rebocar.

SEGURANÇA DO REBOQUE

A distribuição do peso da carga colocada no reboque é importante e afeta o comportamento do veículo na estrada. Certifique-se de que o peso da carga seja distribuído corretamente e o reboque não esteja pesado na traseira, na dianteira ou lateralmente.

Rebocar o veículo ou tentar rebocar este veículo de maneira incorreta pode resultar em ferimentos graves ou morte. O transporte inadequado também pode causar danos ao veículo, o que pode envolver o arremesso de peças e a criação de riscos em vias públicas para outros motoristas.

Vire o veículo para a frente.

Ao usar um reboque aberto, vire o veículo para a frente ou remova o teto e o para-brisas.

Sempre chame um assistente caso não se sinta seguro ao carregar o veículo sozinho. Um calço de roda ou um marcador também pode ser usado como indicação da proximidade da dianteira do reboque ao estacionar o veículo.

Certifique-se de que tudo no veículo esteja fixado.

Dê uma volta ao redor do veículo e certifique-se de que:

- As portas estejam travadas
- O capô dianteiro e os compartimentos de armazenamento estejam travados
- Os encostos dos assentos traseiros estejam travados
- A carga esteja fixada ou removida
- O veículo esteja em ESTACIONAMENTO (P)

Use os pontos de fixação designados.

Este veículo é equipado com quatro pontos de fixação para transporte. Passe as cintas de modo que não entrem em contato com nenhuma peça do veículo e se desgastem ou afrouxem durante o transporte. Não use um guincho para fixar o veículo ao reboque.

Não é recomendado rebocar este veículo.

Sempre transporte este veículo sobre um reboque ou caminhão plataforma com todas as quatro rodas acima do solo. Se for inevitável rebocar este veículo quando estiver incapacitado, coloque a transmissão em NEUTRO e reboque-o pela distância mais curta possível. Não reboque este veículo a mais de 16 km/h (10 mi/h).

Use amarras adequadas.

Dispositivos de fixação, como cintas de amarração, são fabricados para suportar uma força máxima ou limite de carga que podem ser aplicados durante serviço normal. Isso é conhecido como Limite de carga de trabalho (WLL). Cada cinta de amarração precisa ter um WLL que exceda o WLL mínimo.

SEGURANÇA

TIPO DO VEÍCULO	WLL MÍNIMO DE FIXAÇÃO
Todos os veículos	1.497 kg

TRANSPORTE DO VEÍCULO

Siga esses procedimentos ao transportar o veículo.

1. Coloque a transmissão em ESTACIONAMENTO. Desligue o motor.
2. Solte lentamente o pedal do freio e certifique-se de que a transmissão esteja em ESTACIONAMENTO antes de sair do veículo
3. Retire a chave para evitar a perda durante o transporte.
4. Assegure a tampa do tanque de combustível e os assentos. Certifique-se de que os assentos estejam encaixados corretamente e não estejam soltos.

ATENÇÃO

A carga e outras peças soltas do veículo podem ser arremessadas para fora durante o transporte do veículo. Fixe ou remova toda a carga e verifique se há peças soltas na unidade antes do transporte.

Se transportar o veículo em uma carreta não fechada, o veículo deverá FICAR VOLTADO PARA A FRENTE, ou o teto e o para-brisas deverão ser removidos.

A não observância poderá permitir que o fluxo de ar, as vibrações ou outros fatores separem o teto ou o para-brisas do veículo e causem um acidente, resultando em ferimentos graves ou morte.

5. Sempre amarre a estrutura do veículo POLARIS na unidade de transporte firmemente com cintas ou cordas adequadas. Não coloque cintas de fixação nas cavidades dos parafusos do braço de controle dianteiro.

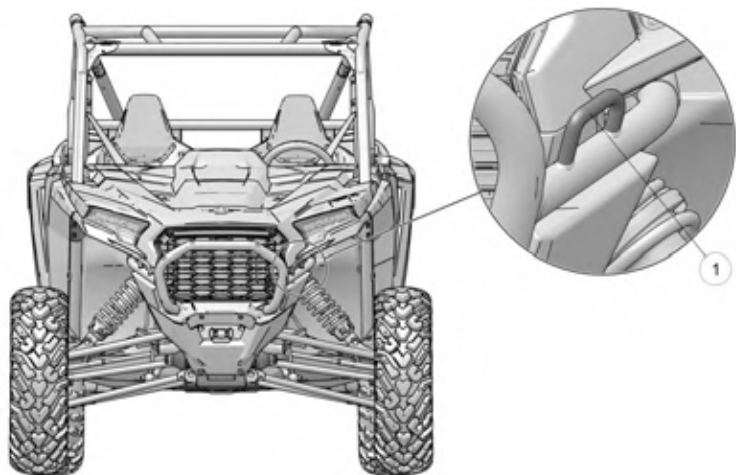

① Pontos de fixação dianteiros (dois lados do veículo)

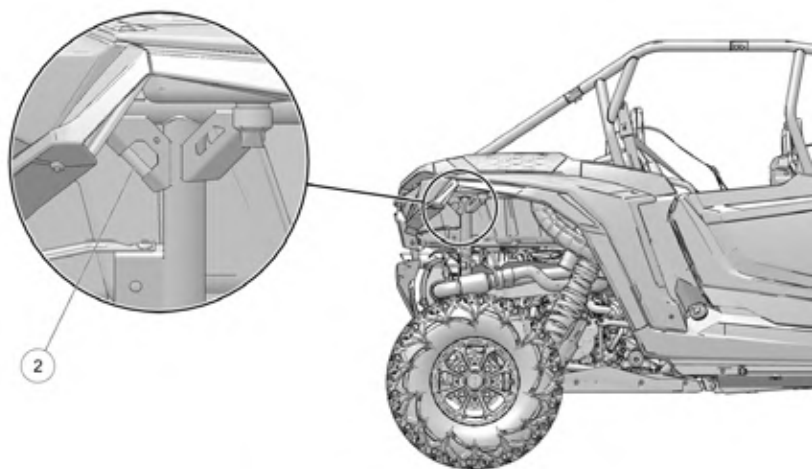

② Pontos de fixação traseiros (dois lados do veículo)

ETIQUETAS DE SEGURANÇA E LOCALIZAÇÕES

Foram colocadas etiquetas de advertência no veículo para sua proteção. Leia e siga as instruções das etiquetas do veículo cuidadosamente. Se alguma das etiquetas ilustradas neste manual diferir das etiquetas no veículo, leia e siga sempre as instruções das etiquetas no veículo.

Nunca remova nenhuma etiqueta de seu veículo. Se alguma etiqueta ficar ilegível ou se descolar, entre em contato com o revendedor POLARIS para obter uma etiqueta de reposição. As etiquetas de segurança de reposição são fornecidas gratuitamente.

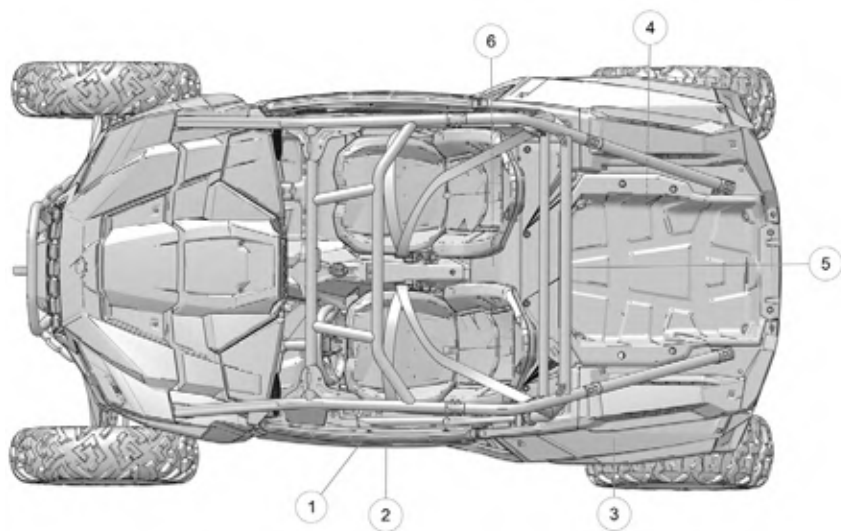

- ① Informações de advertência para o condutor
- ② Advertência sobre o uso adequado
- ③ Advertência sobre detritos na correia (na tampa da PVT)
- ④ Advertência sobre o transporte de combustíveis
- ⑤ Advertência de carga/passageiro/pressão dos pneus
- ⑥ Cuidado com a caixa do filtro de ar (na caixa do filtro de ar)

ADVERTÊNCIA SOBRE O TRANSPORTE DE COMBUSTÍVEIS

⚠️ ATENÇÃO

NUNCA transporte combustível ou outros líquidos inflamáveis no veículo.

A não observância dessa instrução poderá causar ferimentos por queimaduras graves ou morte.

Número de peça: 7186122 (inglês) e 7186122-F (francês canadense)



ADVERTÊNCIA SOBRE O USO ADEQUADO

⚠️ ATENÇÃO

Exija o uso adequado do seu veículo

Faça sua parte para evitar ferimentos:

- Não permita uma condução descuidada ou imprudente.
- Certifique-se de as pessoas operando o veículo tenham 16 anos ou mais e habilitação válida.
- Não deixe que pessoas alcoolizadas ou sob o efeito de drogas ou álcool dirijam ou peguem carona nos veículos.
- Não permita a operação do veículo em vias públicas (a menos que sejam acessíveis para veículos fora de estrada), pois poderão ocorrer colisões com carros e caminhões.

Não ultrapasse a capacidade do assento:

RZR XP 1000: 2 ocupantes

RZR XP 4 1000: 4 ocupantes

Números de peça do XP 1000: 7187459 (inglês) e 7187459-F (francês canadense)

Números de peça do XP 4 1000: 7188542 (inglês) e 7188542-F (francês canadense)

CUIDADO COM A CAIXA DO FILTRO DE AR

CUIDADO

Use um filtro de ar aprovado pela Polaris. O uso de um filtro de ar não aprovado pela Polaris poderá causar danos ao motor. Antes de instalar o filtro, certifique-se de que não haja sujeira ou detritos no lado limpo do tubo de entrada. O filtro de ar deve ser assentado adequadamente antes da reinstalação da tampa. Consulte o manual do proprietário para obter informações adicionais sobre o serviço do filtro de ar.

- ① Cuidado com a caixa do filtro de ar

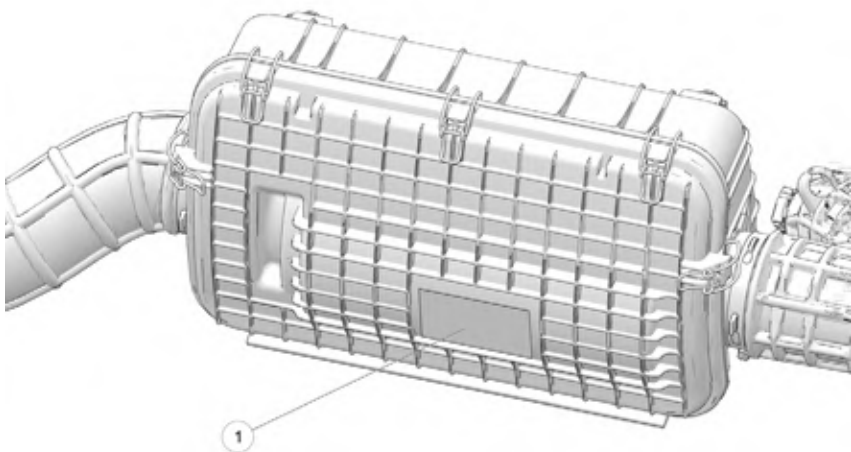

ADVERTÊNCIA DO CINTO DE SEGURANÇA/OPERADOR/CONDUTOR

ATENÇÃO

O uso inadequado do veículo pode resultar em FERIMENTOS GRAVES ou MORTE.

Fique preparado

- Afivele o cinto de segurança.
- Use um capacete e equipamentos de proteção aprovados.
- SEMPRE use as redes e/ou portas da cabine.
- Todos os ocupantes do veículo devem conseguir sentar com as costas contra o assento, com os dois pés apoiados inteiramente no piso e as duas mãos no volante de direção ou nos apoios de mão. Permaneça totalmente dentro do veículo.



ESCANEIE O CÓDIGO PARA OBTER INFORMAÇÕES DO PRODUTO E DE SEGURANÇA. SIGA TODAS AS INSTRUÇÕES E ADVERTÊNCIAS.

Dirija com responsabilidade

Evite perda de controle e capotamentos:

- Evite manobras abruptas, deslizamentos laterais, derrapagens ou derrapagens traseiras e nunca faça manobras tipo “zerinho”.
- Reduza a velocidade antes de entrar em uma curva.
- Evite acelerações bruscas ao fazer curvas, mesmo partindo de uma posição parada.
- Faça planejamentos para ladeiras, terrenos acidentados, sulcos e outras alterações no terreno e na tração.
- Evite superfícies pavimentadas.
- Evite andar na transversal em ladeiras.



Capotamentos causam ferimentos graves e morte, mesmo em áreas abertas e planas.

Certifique-se de que os condutores prestem atenção e planejem antecipadamente

Se você achar ou perceber que o veículo poderá inclinar ou tombar, reduza o risco de ferimentos:

- Segure firmemente o volante de direção ou os apoios de mão e prepare-se.
- Não coloque nenhuma parte do corpo fora do veículo por qualquer razão.

Números de peça: 7300480 (inglês) e 7300480–F (francês canadense)

ADVERTÊNCIA DE CARGA/PASSEIRO/PRESSÃO DOS PNEUS

ATENÇÃO

- Nunca transporte passageiros no compartimento de carga.
- Os passageiros podem ser arremessados. Isso pode causar ferimentos graves ou morte.

MODELO DO VEÍCULO (TAMANHO DO PNEU)	RZR XP 1000 (29 POL.)	RZR XP 1000 (30 POL.)	RZR XP 4 1000 (29 POL.)	RZR XP 4 1000 (30 POL.)
Carga máxima do compartimento de carga	136 kg (300 lb)			
Pressão dos pneus em kPa (psi)	Dianteiros: 110 (16) Traseiros: 110 (16)	Dianteiros: 82 (12) Traseiros: 137 (20)	Dianteiros: 131 (19) Traseiros: 137 (20)	Dianteiros: 82 (12) Traseiros: 165 (24)
Capacidade máxima de peso inclui o peso do condutor, passageiros, carga e acessórios	335 kg (740 lb)		408 kg (900 lb)	

Leia o Manual de operação e manutenção para obter informações detalhadas sobre as cargas.

A PRESSÃO INADEQUADA OU A SOBRECARGA NOS PNEUS PODE CAUSAR PERDA DE CONTROLE, RESULTANDO EM FERIMENTOS GRAVES OU MORTE.

- Reduza a velocidade e deixe uma distância maior para frenagem ao transportar cargas.
- A sobrecarga ou o transporte de cargas elevadas, descentralizadas ou inseguras aumenta o seu risco de perda de controle. As cargas devem ser centralizadas e transportadas o mais baixo possível no compartimento.
- Para manter a estabilidade em terrenos acidentados ou íngremes, reduza a velocidade e a carga.

Números de peça: 7300773 (inglês) e 7300773-F (francês canadense)

SEGURANÇA

ESTRUTURA DE PROTEÇÃO CONTRA CAPOTAMENTO (ROPS)

A estrutura de proteção contra capotamento (ROPS) deste veículo atende aos requisitos de desempenho contra capotamento da norma OSHASM 29 CFR § 1928.53.

RZR XP 1000:

- PBV (teste): 1.360 kg (3.000 lb)

Números de peça: 7300505 (inglês) e 7300505-F (francês canadense)

RZR XP 4 1000:

- PBV (teste): 1.383 kg (3.050 lb)

Números de peça: 7300509 (inglês) e 7300509-F (francês canadense)

Sempre peça ao seu revendedor autorizado POLARIS que inspecione cuidadosamente a ROPS (estrutura de proteção contra capotamento) caso ela seja danificada de alguma forma.

NOTA

Lembre-se das barras da estrutura de proteção contra capotamento (ROPS) ao entrar e sair do veículo.

① Etiqueta da ROPS

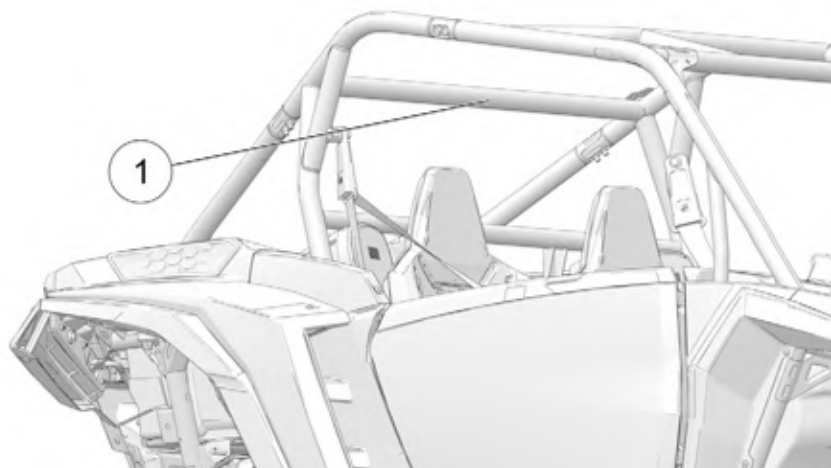

Nenhum dispositivo pode assegurar a proteção do ocupante no caso de um capotamento. Quando usado com cinto de segurança e portas ou redes da cabine, a ROPS impede que os ocupantes sejam arremessados para fora do veículo. Sempre siga todas as práticas de operação segura indicadas neste manual para evitar capotamento do veículo.

⚠ ATENÇÃO

O capotamento do veículo poderá causar ferimentos graves ou morte. Sempre evite operar o veículo de uma maneira que possa ocasionar capotamento.

SOMENTE XP 4 1000

ADVERTÊNCIA SOBRE O ASSENTO TRASEIRO

⚠ ATENÇÃO

Não viaje na parte traseira da cabine se o encosto ou a base do assento não estiverem instalados na posição correta.

Advertências sobre o assento traseiro ①

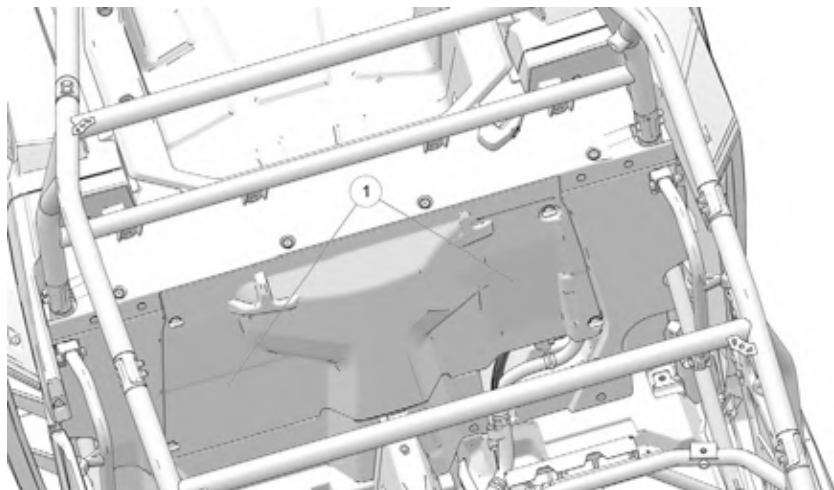

Números de peça: 7300168 (inglês) e 7300168-F (francês canadense)

CARACTERÍSTICAS E CONTROLES

LOCALIZAÇÃO DE COMPONENTES

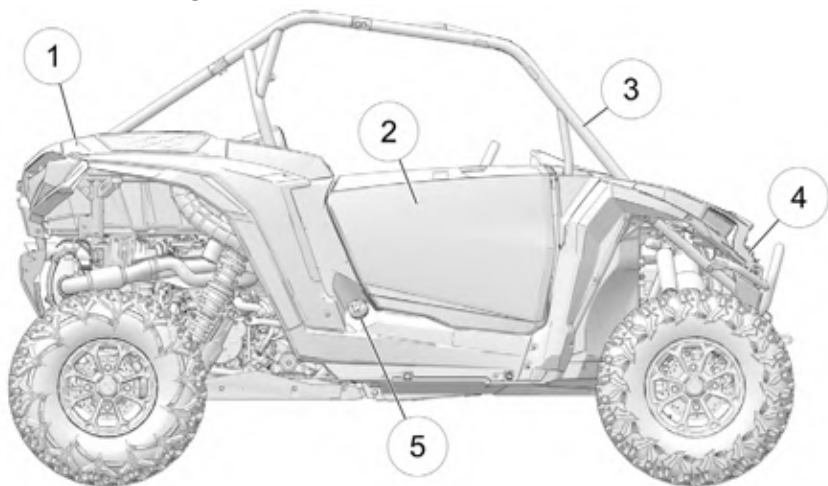

- ① Compartimento de carga
- ② Porta da cabine
- ③ Estrutura ROPS
- ④ Radiador
- ⑤ Tampa do tanque de combustível
- ⑥ Fixações de carga (4 cantos)
- ⑦ Pedal de freio
- ⑧ Pedal do acelerador
- ⑨ Seletor de marchas
- ⑩ Apoio de mão/chave de roda

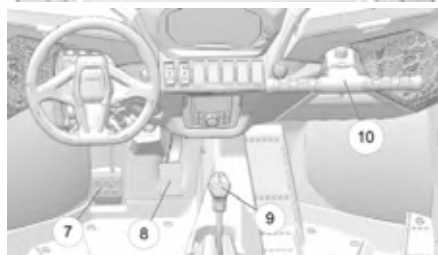
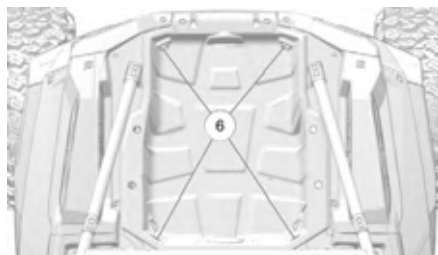

CONSOLE

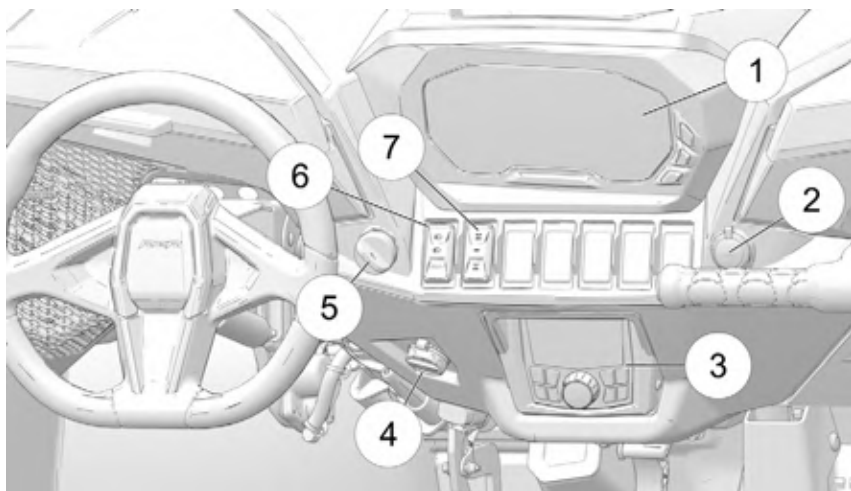

- ① Painel de instrumentos ou mostrador (se estiver equipado)
- ② Tomada de acessórios de 12 V
- ③ Rádio (se estiver equipado)
- ④ Porta de carga da bateria
- ⑤ Interruptor de ignição
- ⑥ Interruptor de luz
- ⑦ Interruptor da tração em todas as rodas (AWD)

INTERRUPTOR DE IGNIÇÃO

O interruptor de ignição é um interruptor acionado por chave de quatro posições. Use o interruptor de ignição para dar partida no motor. Consulte a seção Partida do motor para se informar sobre os procedimentos de partida.

POSIÇÃO	FUNÇÃO
DESLIGADA	O motor está desligado. Os circuitos elétricos estão desligados, exceto o de 12 volts de acessórios.
ACESSÓRIO	O motor está desligado. Alimenta o medidor e o bloco de terminais. Os indicadores Verificação do motor e advertência da direção eletrônica aparecem nesse modo, mas desligam quando o veículo é ligado se não houver problemas presentes.

CARACTERÍSTICAS E CONTROLES

POSIÇÃO	FUNÇÃO
LIGADA	Os circuitos elétricos estão ligados. Podem ser usados equipamentos elétricos.
PARTIDA	Vire a chave até a posição PARTIDA para acionar o motor de partida elétrico. A chave volta para a posição LIGADA quando solta.

A chave pode ser retirada da ignição quando estiver na posição DESLIGADA.

INTERRUPTOR DOS FARÓIS

AVISO

O interruptor de ignição deve estar na posição LIGADA para que se possa acionar os faróis.

Use o interruptor dos faróis para acioná-los. Existem três ajustes disponíveis:

- FAROL ALTO
- FAROL BAIXO
- DESLIGADA

Pressione a parte superior do interruptor para acionar o FAROL ALTO. Desloque o interruptor para a posição central para acionar o FAROL BAIXO. Pressione a parte inferior do interruptor para DESLIGAR os faróis. Se os faróis estiverem ligados quando o interruptor de ignição for desligado, as luzes permanecerão acesas por aproximadamente 30 segundos.



INTERRUPTOR DA TRACÇÃO EM TODAS AS RODAS (AWD)

Use o interruptor da tração em todas as rodas (AWD) para alterar o modo da transmissão do veículo. Existem duas configurações disponíveis:

- Tração em todas as rodas (AWD)
- Tração em duas rodas (2WD)

Pressione a parte superior do interruptor para ligar a tração em todas as rodas. Pressione a parte inferior do interruptor para operar a tração em duas rodas. Consulte a seção do Sistema de tração em todas as rodas (AWD) para obter instruções sobre a operação.



INTERRUPTOR DO GUINCHO (SE ESTIVER EQUIPADO)

Pressione a parte superior do interruptor para desenrolar o cabo do guincho. Pressione a parte inferior do interruptor para enrolar o cabo no guincho. Desloque o interruptor para a posição central para interromper o enrolamento. Tenha cuidado ao acionar o guincho para não esmagar os dedos e as mãos. Consulte o Guia do usuário do guincho incluído no veículo para obter mais informações sobre a operação segura e adequada do equipamento.



INTERRUPTOR DA AWD/BLOQUEIO DO DIFERENCIAL (SE ESTIVER EQUIPADO)

O interruptor da AWD tem duas ou três posições, dependendo das características do modelo:

- ① Tração em todas as rodas (AWD)
- ② Tração em duas rodas (2WD)
- ③ Modo gramado/diferencial desbloqueado (1WD)

Consulte a seção Tração nas quatro rodas (AWD) para obter instruções sobre a operação.

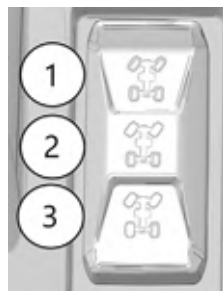

PORTA DE CARGA DA BATERIA DO VEÍCULO

Este veículo é equipado com uma porta de carga da bateria localizada no painel. Isso permite que o operador carregue a bateria do veículo sem ter que acessar a bateria debaixo do assento do condutor. Consulte a seção Manutenção e carregamento da bateria para obter detalhes.



CARACTERÍSTICAS E CONTROLES

TOMADAS AUXILIARES

ATENÇÃO

Para evitar choque elétrico, não toque em tomadas de alimentação com as mãos molhadas nem introduza qualquer objeto que não seja concebido para a tomada de alimentação. Feche a tampa quando não estiver em uso.

AVISO

A tomada de acessórios no console frontal está sempre ativa. A tomada de acessórios no compartimento de carga do apoio de braço está ativa apenas quando o interruptor de ignição estiver colocado em LIGADA.

O veículo é equipado com duas tomadas de acessórios de 12 V. Uma fica na parte dianteira do console central, na frente do seletor de marchas. A outra fica no compartimento de carga do apoio de braço. Use as tomadas para alimentar a luz auxiliar ou outros acessórios opcionais.



DIREÇÃO ELETRÔNICA (EPS)

A direção eletrônica é acionada quando a chave da ignição é virada para a posição LIGADA. A EPS se mantém ligada se o veículo estiver em movimento ou em marcha lenta.

O indicador de advertência da EPS se ilumina rapidamente quando a ignição é virada para a posição LIGADA. Consulte a seção Lâmpadas indicadoras para obter detalhes.

Se o indicador de advertência da EPS permanecer ligado após a mudança da ignição para DESLIGADA e o motor der a partida, o sistema EPS ficará inoperante. Consulte seu revendedor POLARIS ou outra pessoa qualificada assim que possível para realizar o reparo. Continuar a operação pode resultar em danos permanentes à unidade EPS e maior esforço no esterçamento.

PORTAS DA CABINE

Esse veículo é equipado com portas da cabine. Conduzir esse veículo sem as portas da cabine fechadas ou travadas aumenta o risco de ferimentos graves ou morte em caso de um acidente ou capotamento. Certifique-se sempre de que todas as portas da cabine estejam fechadas e travadas durante a condução desse veículo.

Sempre verifique se há desgastes e danos nas portas e travas antes de cada uso do veículo.

Substitua imediatamente qualquer peça desgastada ou danificada por peças disponíveis no revendedor autorizado POLARIS ou pessoa qualificada.

VOLANTE DE DIREÇÃO

O volante de direção pode ser inclinado para cima ou para baixo conforme a preferência do condutor. Levante e segure a alavanca de ajuste do volante de direção ① deslocando-o ao mesmo tempo para cima ou para baixo. Solte a alavanca quando o volante de direção estiver na posição desejada.

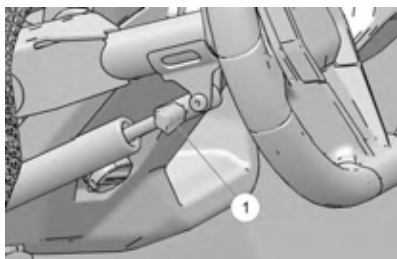

ASSENTOS

AJUSTES DO ASSENTO

AJUSTE DO ASSENTO

Em assentos equipados com uma alavanca de ajuste ① sob a borda dianteira do assento, puxe a alavanca para a esquerda. Deslize o assento para frente ou para trás até a posição desejada. Solte a alavanca. O assento irá travar na nova posição.

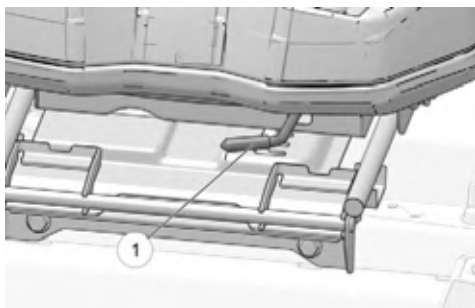

REMOÇÃO DO ASSENTO

Para remover o assento, faça o seguinte:

1. Puxe para cima a alça da trava do assento ①, localizada na base dianteira do assento.
2. Incline o assento para frente e desloque-o para trás.
3. Levante o assento para removê-lo do veículo.
4. Alinhe a base para reinstalar o assento. Certifique-se que as abas do assento da borda dianteira deslizem o assento sobre os tubos de fixação do assento.
5. Pressione firmemente na traseira do assento para acionar as travas traseiras.

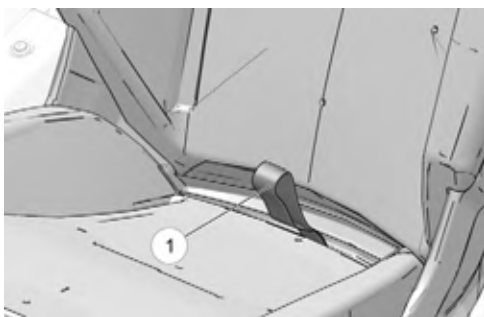

CINTOS DE SEGURANÇA

Esse veículo POLARIS é equipado com cintos de segurança para todos os ocupantes. Certifique-se sempre de que os cintos de segurança estejam firmes para o operador e todos os passageiros antes da condução. O cinto de segurança do condutor é equipado com um intertravamento. A velocidade do veículo será limitada a 24 km/h se o cinto de segurança não estiver afivelado.

CINTO DE SEGURANÇA DE 3 PONTOS



Certifique-se de seguir os procedimentos abaixo exatamente como descritos. A fixação inadequada do cinto de segurança pode causar movimento livre durante a operação, o que pode causar ferimentos.

Siga o procedimento abaixo para fixar adequadamente seu cinto de segurança de 3 pontos (se estiver equipado):

1. Puxe a trava do cinto de segurança para trás e sobre o seu tórax na direção da fivela na borda interna do assento. O cinto deve se ajustar firmemente nos quadris e diagonalmente sobre o tórax. Certifique-se de que o cinto não esteja torcido.
2. Pressione a placa da trava na fivela até ouvir um clique. Puxe o cinto para apertar.
3. Pressione a trava vermelha de liberação da fivela para soltar o cinto de segurança.

INSPEÇÃO DOS CINTOS DE SEGURANÇA

Inspecione todos os cintos de segurança quanto ao funcionamento correto antes de cada uso do veículo.

1. Pressione a placa da trava na fivela até ouvir um clique. A placa da trava deve deslizar suavemente na fivela. Um clique indica que ele está travado firmemente.
2. Pressione a trava de liberação vermelha do meio da fivela para certificar-se que ela se solte livremente.

CARACTERÍSTICAS E CONTROLES

3. Puxe cada cinto de segurança ao máximo para fora e verifique se há danos, incluindo cortes, desgastes, esgarçamento ou enrijecimentos em todo o comprimento. Se algum dano for encontrado ou se o cinto de segurança não funcionar corretamente, peça a um revendedor autorizado POLARIS ou pessoa qualificada que verifique e/ou substitua o sistema do cinto de segurança.
4. Para limpar a sujeira e os detritos do cinto de segurança, passe uma esponja com sabão neutro e água. Não use alvejantes, corantes ou detergentes caseiros. Enxágue todo o comprimento da trama do cinto. Use uma mangueira de jardim para lavar os alojamentos da trava ① e do retrator ② regularmente.



LOCALIZAÇÃO DOS PONTOS DE FIXAÇÃO

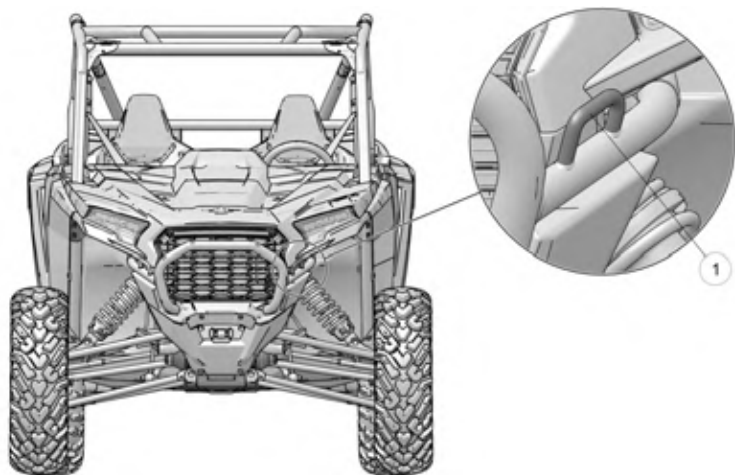

① Pontos de fixação dianteiros (dois lados do veículo)

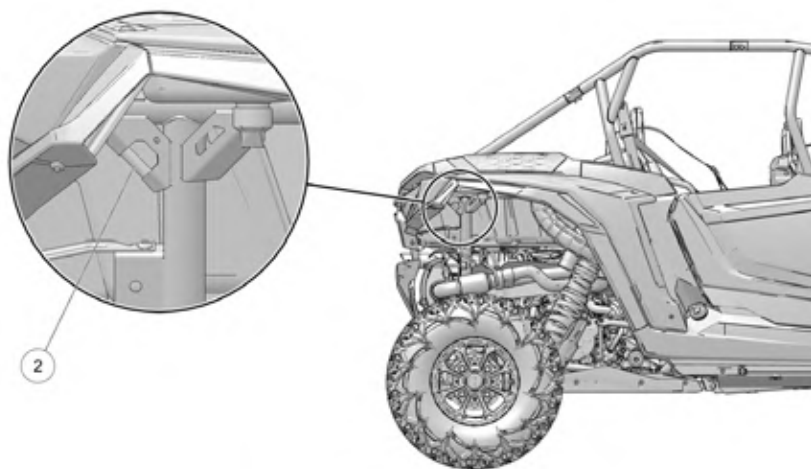

② Pontos de fixação traseiros (dois lados do veículo)

COMBUSTÍVEL

ATENÇÃO

Gasolina e vapor de gasolina são altamente inflamáveis e explosivos.

Reabasteça em locais externos ou em uma área bem ventilada e livre de qualquer fonte de chamas ou fagulhas, incluindo lâmpadas piloto de aquecedores de água, fornos ou secadoras de roupas. Para evitar incêndios e explosões, siga estas precauções ao reabastecer.

- Não fume.
- Limpe todo o combustível derramado.

ATENÇÃO

A gasolina é venenosa. Para evitar ferimentos ou morte, evite o contato com a gasolina e siga estas precauções:

- Nunca tente sifonar a gasolina com a boca.
- Se a gasolina for ingerida, entrar em contato com os olhos ou se o vapor da gasolina for inalado, procure cuidados médicos imediatamente.
- Se a gasolina entrar em contato com a pele, lave-a com sabão e água.
- Se a gasolina entrar em contato com as roupas, troque-as.

REABASTECIMENTO

A tampa de abastecimento do tanque de combustível localiza-se no lado direito do veículo próximo ao assento do passageiro.

O símbolo de combustível e a última barra de combustível no painel de instrumentos piscam quando o nível de combustível atinge 1/8 do tanque.

Haverá aproximadamente 8 L (2 gal. EUA) de combustível restantes.

Reabasteça assim que possível. *Não deixe o veículo ficar sem combustível.*

Para reabastecer:

1. Coloque a transmissão em Estacionamento sobre uma superfície plana.
2. Desligue o motor.
3. Certifique-se de que não haja ninguém dentro do veículo.
4. Abasteça com combustível, deixando o gargalo do tanque vazio.
5. Feche a tampa do tanque de combustível com firmeza.

CARACTERÍSTICAS E CONTROLES

ATENÇÃO

A gasolina pode se expandir dentro do tanque. Para evitar incêndios e explosões, não encha o tanque em demasia. Deixe espaço para que a gasolina se expanda dentro do tanque com o gargalo do tanque vazio.

AVISO

- Use combustível sem chumbo de 87 octanas (ou mais) (octanagem mínima da bomba de 87 R+M/2).
- Recomendamos o combustível de 91 octanas.
- Não use combustível que contenha mais de 10% de etanol (incluindo E15, E85).

O combustível utilizado deve ser comprado durante a época de uso do veículo para fornecer o melhor desempenho possível do motor (partida, qualidade de funcionamento, economia de combustível e energia) e durabilidade.

AVISO

Ocorrerão danos na bomba de combustível se o veículo for operado com o tanque de combustível vazio. Não deixe o veículo ficar sem combustível. Sempre reabasteça quando o nível for baixo.

AVISO

A operação com sistemas de combustível obstruídos pode resultar em danos graves ao motor. Execute a manutenção como recomendado.

AVISO

A exposição prolongada a produtos à base de petróleo pode danificar a pintura. Proteja sempre as superfícies pintadas ao manusear combustível.

CARACTERÍSTICAS E CONTROLES

RECOMENDAÇÕES DE COMBUSTÍVEL

A Polaris recomenda o uso de TOP TIER DETERGENT GASOLINE® fresco sem chumbo de 87 octanas contendo até 10% de etanol adquirido durante a estação de uso do veículo. Este combustível fornecerá o melhor desempenho possível do motor (partida, qualidade de funcionamento, economia de combustível e energia) e durabilidade.

Classificação de octanas

A Polaris recomenda gasolina com classificação mínima de 87 octanas (R +M/2). O uso de gasolina com menos octanas poderá causar danos ao motor.

Conteúdo de etanol

A Polaris recomenda gasolina contendo até 10% de etanol (E10). Níveis mais altos de etanol (por exemplo, E15 e E85) poderão causar danos ao motor.

Gasolina detergente

A Polaris recomenda TOP TIER DETERGENT GASOLINE® para manter o motor mais limpo através da redução de depósitos de carvão, o que pode ajudar a manter o desempenho e a durabilidade do motor. Consulte www.toptiergas.com para obter uma lista de fornecedores de TOP TIER DETERGENT GASOLINE®. Alternativamente, o logotipo mostrado abaixo na bomba de combustível do fornecedor confirmará de a TOP TIER DETERGENT GASOLINE® está sendo oferecida.

Se a TOP TIER DETERGENT GASOLINE® não estiver disponível, a adição de Carbon Clean POLARIS ao tanque de combustível a cada troca de óleo ajudará a reduzir os depósitos de carvão.



Misturas sazonais

A Polaris recomenda o uso de gasolina comprada durante a estação em que o veículo for usado, especialmente verão e inverno. Entre as estações, as refinarias normalmente mudam a mistura de gasolina para evitar problemas de desempenho do motor induzidos pela temperatura. A mistura de gasolina do inverno melhora a partida do motor com tempo frio e a mistura de gasolina do verão ajuda a impedir problemas de bloqueio por vapor com tempo quente.

APOIO DE MÃO PARA PASSAGEIROS/CHAVE DE RODA

AJUSTE DO APOIO DE MÃO PARA PASSAGEIROS

Sempre ajuste o apoio de mão para uma posição confortável para seu passageiro antes de operar o veículo. Certifique-se de que o botão de ajuste ① esteja totalmente travado após fazer os ajustes.

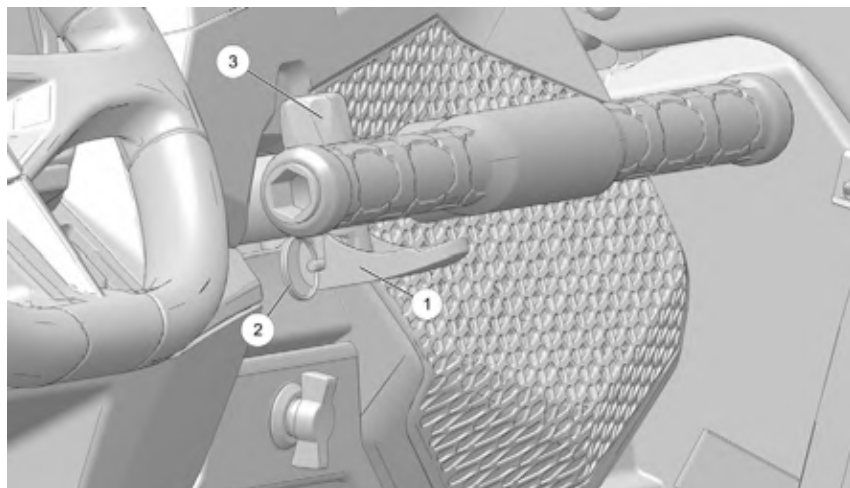

1. Solte a alavanca da trava ① girando-a para baixo.
2. Puxe ou empurre a haste até a posição desejada.
3. Aperte o botão de ajuste ② com os dedos.
4. Trave o apoio de mão para passageiros no lugar adequado, girando a alavanca da trava para cima.
5. Pressione e puxe o apoio de mão para verificar se está firme.
 - Se o apoio de mão não estiver firme, gire a trava da alavanca ① para baixo e repita as etapas de 3 a 5.

REMOÇÃO DO APOIO DE MÃO PARA PASSAGEIROS

1. Solte a alavanca da trava, girando-a para baixo ①.
2. Remova o pino ②.
3. Puxe a barra para fora.

CARACTERÍSTICAS E CONTROLES

REINSTALAÇÃO DO APOIO DE MÃO PARA PASSAGEIROS

1. Certifique-se de que a trava da alavanca ① esteja voltada para baixo.
2. Pressione a barra e ajuste-a na posição desejada.
3. Coloque o pino através da alavanca da trava ②.
4. Trave o apoio de mão para passageiros no lugar adequado, girando a alavanca da trava ① para cima.
5. Aperte o botão de ajuste ③ com os dedos.
6. Pressione e puxe o apoio de mão para verificar se está firme.
 - Se o apoio de mão não estiver firme, gire a trava da alavanca ② para baixo e repita as etapas de 3 a 5.

CAPÔ

Para remover a capô, faça o seguinte:

1. Solte os fixadores do capô ① com uma chave Torx T40.

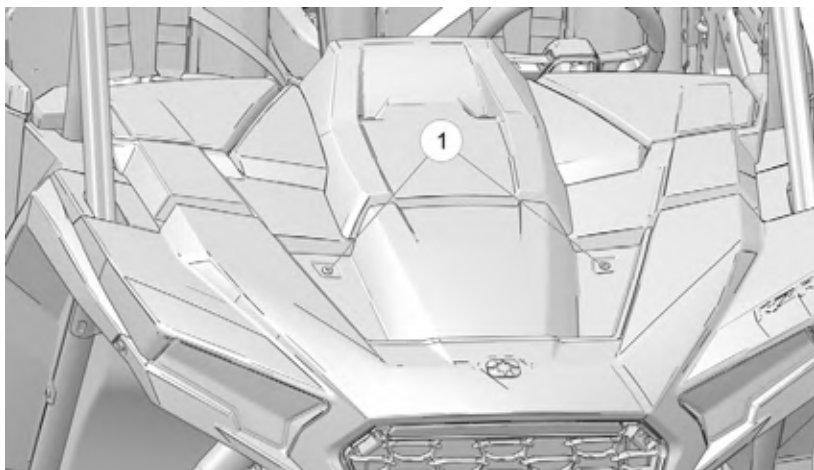

2. Segure a borda superior do capô e puxe para cima para desengatar os fixadores.
3. Gire o capô para frente e levante para desengatar os ganchos inferiores do capô.
4. Levante o capô afastando-o do veículo.

SELETOR DE MARCHAS

AVISO

Não tente mudar de marcha com o veículo em movimento ou poderão ocorrer danos à transmissão. Sempre mude de marcha com o veículo parado e o motor em marcha lenta.

Para mudar de marcha, pare o veículo e com o motor em marcha lenta, desloque a alavanca ① até a marcha desejada. Não tente mudar as marchas com a rotação do motor acima da marcha lenta ou com o veículo em movimento.

P: Estacionamento

R: Ré

N: Neutro

L: Marcha baixa

H: Marcha alta

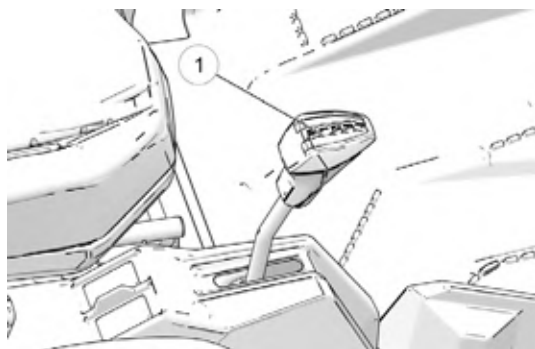

DICA

A manutenção do ajuste da articulação do câmbio é importante para garantir o funcionamento correto da transmissão. Seu revendedor POLARIS ou pessoa qualificada pode ajudá-lo a resolver problemas com o câmbio.

USO DE MARCHA BAIXA

AVISO

A utilização de uma marcha baixa quando as condições a exigirem prolonga a vida útil da correia de transmissão de seu veículo.

Mude sempre para uma marcha baixa para qualquer uma das seguintes condições:

- Operação em terrenos acidentados ou sobre obstáculos
- Carregamento do veículo sobre um reboque
- Ao transportar ou rebocar cargas pesadas
- Ao operar constantemente em velocidades abaixo de 56 km/h (35 mi/h) em terrenos de reboque difícil, como lama, pedras ou areia/dunas.
- Operação em ladeiras.

PAINÉIS DE ACESSO DE SERVIÇO

PAINEL DE ACESSO TRASEIRO

O painel de acesso traseiro localiza-se atrás dos assentos na estrutura do veículo. Remova os assentos e gire os prisioneiros ① 1/4 de volta para remover o painel de acesso e alcançar o filtro de ar, filtro de óleo e outros componentes passíveis de manutenção do motor.

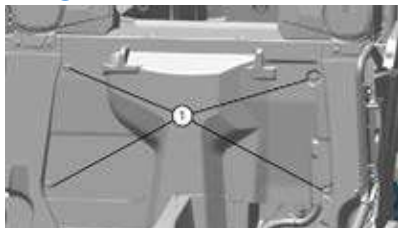

COMPARTIMENTO DE CARGA

O compartimento de carga localiza-se na traseira do veículo. Para acessar a tampa de abastecimento de óleo do motor e as velas de ignição, remova o compartimento de carga e solte os quatro parafusos de fixação usando a chave T40 do kit de ferramentas fornecido. Consulte a seção Remoção do compartimento de carga para obter mais detalhes.

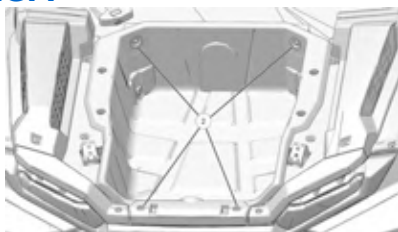

PEDAIS DO FREIO E DO ACELERADOR

PEDAL DE FREIO

Pressione o pedal de freio ① para reduzir a velocidade ou parar o veículo. Acione os freios durante a partida do motor.

PEDAL DO ACELERADOR

Pressione o pedal do acelerador ② para aumentar a rotação do motor. A pressão da mola faz o pedal voltar para a posição de repouso quando ele é liberado. Sempre verifique se o pedal do acelerador volta normalmente antes de ligar o motor.

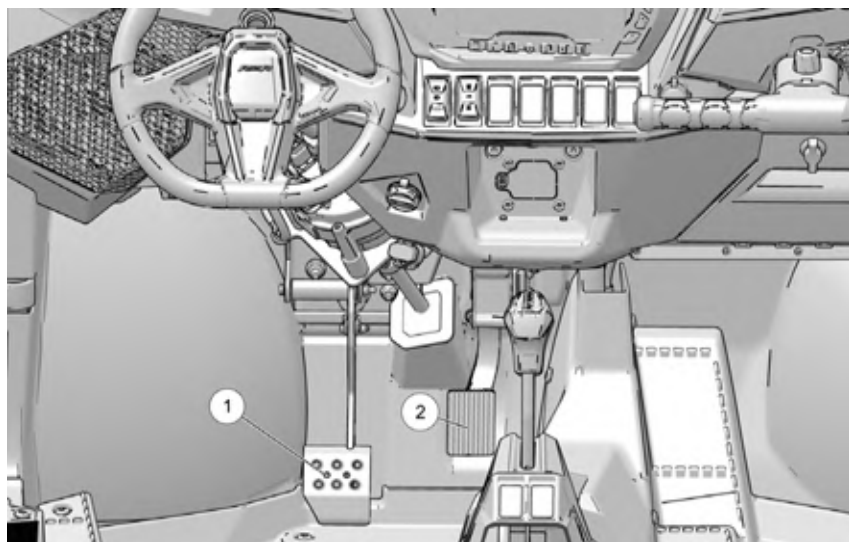

DICA

Se o pedal do acelerador e o pedal do freio forem acionados simultaneamente, a potência do motor poderá ser limitada e a luz Verificação do Motor acenderá.

SISTEMA DE TRAÇÃO EM TODAS AS RODAS (AWD)

O sistema de tração nas quatro rodas é controlado pelo interruptor da AWD. Uma vez que o veículo está com marcha engatada, o interruptor é ajustado em um dos dois modos. Quando o interruptor está em 2x4 ②, o veículo está sempre com tração em duas rodas. Quando o interruptor está em AWD ① e o veículo está em Direção ou Ré, o veículo tem tração em todas as rodas e o indicador 4x4 no painel de instrumentos fica aceso.

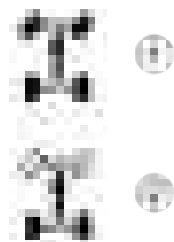

Quando estiver em tração em todas as rodas, a unidade de acionamento de demanda será engatada automaticamente sempre que as rodas traseiras perderem tração. Quando as rodas traseiras recuperarem a tração, a unidade de acionamento de demanda é desengatada automaticamente.

Não há limite de velocidade ou de tempo em que o veículo pode permanecer em AWD.

ACIONAMENTO DA AWD

O interruptor da AWD pode ser ligado ou desligado com o veículo em movimento. Inicialmente, o sistema eletrônico do veículo não habilita a AWD até que a rotação do motor esteja abaixo de 3.100. Quando habilitada, a AWD permanece assim até que o seu interruptor seja desligado. Se o interruptor for desligado com a unidade de acionamento de demanda em movimento, ela não desengatará até que as rodas traseiras recuperem a tração.

Acione o interruptor da AWD antes de chegar nas condições em que o acionamento em todas as rodas podem ser necessário. Se as rodas traseiras estiverem girando, solte o acelerador antes de mudar para AWD.

AVISO

Mudar para AWD enquanto as rodas traseiras estiverem girando ou derrapando pode causar danos graves ao eixo de acionamento e à caixa de câmbio. Sempre mude para AWD enquanto as rodas traseiras tiverem tração ou estiverem em repouso.

DESACIONAMENTO DA AWD

Desloque o interruptor da AWD para a posição central ou inferior para desacionar a AWD. Se o interruptor for desligado enquanto os cubos dianteiros estiverem tracionando, eles não serão liberados até que as rodas traseiras recuperem a tração.

Em algumas situações, a caixa de câmbio dianteira pode permanecer bloqueada após o desligamento da AWD. Se isso ocorrer, você poderá observar um maior esforço no esterçamento e uma certa restrição na velocidade do veículo. Execute o seguinte procedimento para desbloquear a caixa de câmbio dianteira.

1. Pare o veículo.
2. Opere em ré por pelo menos 3 m.
3. Pare completamente.
4. Mude para marcha baixa e dirija para frente.
5. Se a caixa de câmbio dianteira permanecer bloqueada após você seguir essas instruções, consulte seu revendedor para realizar o serviço.

CARACTERÍSTICAS E CONTROLES

PAINEL DE INSTRUMENTOS

AVISO

Os indicadores variam conforme o modelo.

AVISO

A alta pressão da água poderá danificar componentes. Lave o veículo à mão ou com uma mangueira de jardim usando sabão neutro. Alguns produtos, incluindo repelentes de insetos e produtos químicos danificam a lente do velocímetro e outras superfícies plásticas. Não use álcool ou produtos de limpeza contendo álcool para limpar o painel de instrumentos. Não permita que sprays contra insetos entrem em contato com a lente. Limpe imediatamente qualquer respingo de gasolina sobre o painel de instrumentos.



① Velocímetro

② Lâmpadas indicadoras

③ Central de informações para condutores

④ Tacômetro

⑤ Botões de seta

⑥ Botão MODO

VELOCÍMETRO

O velocímetro exibe a velocidade do veículo em quilômetros por hora (km/h) ou milhas por hora (mi/h).

TACÔMETRO

O tacômetro exibe a rotação do motor em revoluções por minuto (rpm).

BOTÃO MODO

Mantenha o botão MODO ④ pressionado para entrar no menu de configurações. Pressione e solte o botão MODO para alternar entre os modos da área 1 e para selecionar um item.

BOTÕES DE SETA

Pressione e solte um dos botões de seta ⑤ para alternar entre o menu de opções ou os modos da área 2. Pressione e solte um dos botões de seta para redefinir um item. Consulte a página 68.

DICA

Com a chave da ignição desligada, pressione o botão MODO ou um dos botões de seta para alimentar a central de informações para condutores por 10 segundos para permitir a visualização do odômetro e do relógio.

OPERAÇÃO DE UM VEÍCULO DANIFICADO

ATENÇÃO









Não continue a conduzir se você achar ou sentir que o veículo pode estar danificado ou se você se envolveu em um acidente ou capotamento. Operar um veículo danificado ou depois de uma colisão ou capotamento pode causar perda de controle, capotamento ou um acidente, que podem levar a ferimentos graves ou morte. Se não for possível transportar o veículo com segurança a partir de sua posição atual, consulte um serviço de recuperação e reboque.

Depois de qualquer colisão, capotamento ou outro acidente, peça a um revendedor POLARIS que inspecione o veículo em relação a possíveis danos, incluindo os cintos de segurança, ROPS, freios, suspensão e sistemas de direção.



Prepare-se caso seu veículo sofra danos ou fique incapacitado, especialmente em áreas remotas. Considere como obter ajuda e se prepare para as condições meteorológicas sempre que conduzir.

CARACTERÍSTICAS E CONTROLES

LÂMPADAS INDICADORAS

LÂMPADA	INDICA	CONDIÇÃO
	Velocidade do veículo	Quando o modo métrico está selecionado, a velocidade é exibida em quilômetros por hora.
		Quando o modo padrão está selecionado, a velocidade é exibida em milhas por hora.
	Excesso de temperatura	Essa lâmpada acende para indicar superaquecimento no motor. Se o indicador piscar, a condição de superaquecimento permanece e o sistema reduz automaticamente a potência do motor.
	Advertência da direção eletrônica (EPS) (se estiver equipado)	Esse indicador acende rapidamente quando a chave é virada para a posição LIGADA. Se a luz permanecer ligada, o sistema da EPS está inoperante. Consulte seu revendedor POLARIS ou outra pessoa qualificada assim que possível para realizar o reparo. Continuar a operação pode resultar em danos permanentes à unidade EPS (direção eletrônica) e maior esforço no esterçamento.
	Farol alto	Essa lâmpada acende quando o interruptor do farol é ajustado como farol alto.
	Capacete/cinto de segurança	Essa lâmpada é um lembrete para o operador para garantir que todos os ocupantes estejam usando capacetes e cintos de segurança antes de operar o veículo. O cinto de segurança do condutor é equipado com um intertravamento. A velocidade do veículo será limitada a 24 km/h (15 mi/h) se o cinto de segurança não estiver afivelado.
	Verificação do motor	Esse indicador aparece se ocorre um defeito relacionado à injeção eletrônica de combustível (EFI). Não opere o veículo se essa advertência aparecer. Poderão ocorrer danos graves ao motor. Seu revendedor autorizado ou pessoa qualificada pode ajudá-lo.
	Verificação da bateria	Essa advertência geralmente indica que o veículo está operando a uma rotação baixa demais, insuficiente para manter a bateria carregada. Isso também pode ocorrer quando o motor estiver em marcha lenta e com alta carga elétrica (luzes, ventoinha de arrefecimento, acessórios) aplicada. Dirija a uma rotação mais alta ou recarregue a bateria para apagar a advertência.
	Pouco combustível	Esta lâmpada acenderá quando o nível de combustível no tanque de combustível estiver baixo.

CARACTERÍSTICAS E CONTROLES

LÂMPADA	INDICA	CONDIÇÃO
	Chave de velocidade (acessório opcional)	As informações sobre a chave de velocidade são fornecidas no kit de acessórios.
	Advertência do chassi	Se for detectada uma condição de falha, a luz permanecerá acesa pelo tempo que a condição persistir. Recupere os códigos de erro para realizar o diagnóstico. Essa lâmpada também é conhecida como Lâmpada de advertência âmbar (AWL).

CENTRAL DE INFORMAÇÕES PARA CONDUTORES

①	Indicador da AWD	Este indicador mostra se a tração 2x4 ou a tração em todas as rodas está ativa.
②	Indicador de combustível	Os segmentos do indicador de combustível mostram o nível do tanque de combustível. Quando o último segmento apaga, é ativada uma advertência de pouco combustível. O contorno do mostrador de combustível irá piscar. Reabasteça imediatamente.
③	Indicador de serviço	O símbolo de uma chave de boca piscando alerta ao operador que o intervalo de serviço predeterminado foi alcançado. Seu revendedor POLARIS ou pessoa qualificada pode fornecer a manutenção programada. Consulte a página 71 para obter instruções sobre o restabelecimento.
④	Indicador de marcha	Este indicador exibe a posição da alavanca do câmbio. H = Marcha alta L = Marcha baixa N = Neutro R = Ré P = Estacionamento – = Erro no sinal da marcha (ou alavanca de câmbio entre marchas)
⑤	Limitação de velocidade (se estiver equipado)	Este veículo pode ser equipado com uma função de limitação de velocidade máxima. Esta limitação é exibida na tela como "LIM" seguida da velocidade. "LIM 30" por exemplo.

CARACTERÍSTICAS E CONTROLES

A central de informações para condutores localiza-se no painel de instrumentos. Todos os segmentos acendem por um segundo na partida.

Se o painel de instrumentos não acender, pode ter ocorrido uma sobretensão na bateria e o painel de instrumentos pode ter se desligado para proteger o velocímetro eletrônico. Se isso ocorrer, seu revendedor POLARIS ou outra pessoa qualificada pode fornecer o diagnóstico adequado.

A central de informações é ajustada em fábrica para exibir unidades padrão de medição dos EUA e um relógio de 12 horas. Para alterar para o sistema métrico e/ou para um relógio de 24 horas segure o botão MODO e vá até o menu relógio. Use as setas direcionais para alterar os ajustes do relógio.



MOSTRADORES DE INFORMAÇÕES DE MODO

A central de informações para condutores contém três áreas que exibem informações de modo.



① Modos da área 1	Descrição
Temperatura do motor	Temperatura do líquido de arrefecimento do motor
Velocidade do veículo	Velocidade do veículo
Tacômetro	Rotação do motor (rpm)
② Modos da área 2	Descrição
Odômetro	O odômetro registra e exibe a distância percorrida pelo veículo.
Odômetros parciais (T1/T2)	Um odômetro parcial registra a distância percorrida pelo veículo se for redefinido antes de cada percurso. Para redefinir, consulte a página 70.
Horas do motor	Horas totais de operação do motor desde a fabricação
Horas de serviço	O símbolo da chave de boca piscando indica que o intervalo de serviço predeterminado foi alcançado. Para redefinir, consulte a página 71.
Horas de viagem	Extensão de tempo de operação do veículo desde que o modo foi redefinido pela última vez
③ Modos da área 3	Descrição
Relógio	O relógio exibe as horas nos formatos de 12 ou 24 horas. Para redefinir, consulte a página 69.

ACESSAR MENUS E OPÇÕES

MENU CONFIGURAÇÕES DO INDICADOR

Pressione e solte o botão MODO para alternar os modos da área 1 até exibir o modo padrão desejado. Consulte a seção Mostradores de informação de modo para obter detalhes.

Mantenha o botão MODO pressionado para entrar no menu de configurações.

A tela OPTIONS (opções) é exibida por alguns segundos.

1. Pressione e solte um dos botões de seta para alternar até a opção desejada.
2. Pressione botão MODO para selecionar a opção.
3. Pressione um dos botões de seta para alternar até a configuração desejada.
4. Pressione o botão MODO para salvar e sair para o menu de configurações.
5. Mantenha o botão MODO pressionado para sair do menu de configurações.



BRILHO DA LUZ DE FUNDO

A luz de fundo da central de informações pode ser ajustada nas cores azul ou vermelha.

1. Mantenha o botão MODO pressionado para entrar no menu de configurações.
2. Pressione um dos botões de seta para alternar até a opção “BL LEVEL” (brilho da luz de fundo). Pressione o botão MODO para selecionar.
3. Pressione o botão “PARA CIMA” (para cima) para aumentar o brilho. Pressione o botão “PARA BAIXO” (para baixo) para diminuir o brilho.
4. Pressione o botão MODO para selecionar e sair para o menu de configurações.



RELÓGIO

O relógio deve ser restabelecido sempre que a bateria for desconectada ou descarregada.

1. Mantenha o botão MODO pressionado para entrar no menu de configurações.
2. Pressione um dos botões de seta para alternar até a opção “CLOCK” (relógio). Pressione o botão MODO para selecionar.
3. Pressione um dos botões de seta para alternar até a configuração desejada (12h ou 24h). Pressione o botão MODO para selecionar.
4. Pressione um dos botões de seta para alterar cada segmento do relógio. Pressione o botão MODO para aceitar uma alteração e avançar para o próximo segmento.

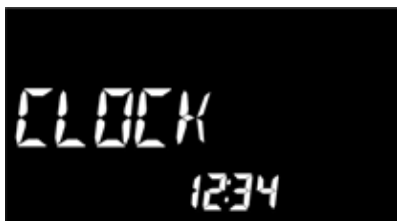

UNIDADES DO MOSTRADOR (MÉTRICAS/PADRÃO)



1. Mantenha o botão MODO pressionado para entrar no menu de configurações.
2. Pressione um dos botões de seta para alternar até a opção desejada de “UNITS” (unidades), podendo ser distância, temperatura ou volume. Pressione o botão MODO para selecionar.
3. Pressione um dos botões de seta para alternar até a configuração desejada.
4. Pressione o botão MODO para salvar e sair para o menu de configurações.

ODÔMETRO PARCIAL

Use um medidor de viagens para monitorar a distância percorrida durante uma viagem ou um período de tempo específico. Redefina o medidor em zero antes de viajar.

1. Pressione um dos botões de seta para alternar até a opção de odômetro parcial desejada (T1 ou T2).
2. Mantenha pressionado um dos botões de seta até que o medidor seja redefinido para zero.



HORAS DE VIAGEM

Use a medidor de horas de viagem para monitorar as horas de viagem durante uma viagem específica. Redefina o medidor em zero antes de viajar.

1. Pressione um dos botões de seta para alternar até a opção horas de viagem (TT).
2. Mantenha pressionado um dos botões de seta até que o medidor seja redefinido para zero.



INTERVALO DE SERVIÇO PROGRAMÁVEL

O contador de intervalo de serviço é programado em 25 horas na fábrica. À medida que as horas de operação do motor aumentam, o contador diminui. O ícone da chave pisca por aproximadamente 10 segundos quando o contador chega a zero (0) e, posteriormente, a cada vez que a chave é ligada, até que o contador seja redefinido.

Quando esse recurso é habilitado, ele fornece um lembrete conveniente para a realização da manutenção periódica. Consulte o Programa de manutenção da Polaris para obter os intervalos de serviço recomendados.

Use o seguinte procedimento para redefinir ou alterar o intervalo de serviço.

1. Mantenha o botão MODO pressionado para entrar no menu de configurações.
2. Pressione um dos botões de seta para alternar até a opção "Service Hours" (horas de serviço). Pressione o botão MODO para selecionar.
3. Pressione o botão MODO para redefinir o valor existente e sair, ou pressione um dos botões de seta para alterar o valor. Pressione o botão MODO para salvar e sair para o menu de configurações.



CARACTERÍSTICAS E CONTROLES

LIMITAÇÃO DE VELOCIDADE

HABILITE A LIMITAÇÃO DE VELOCIDADE

1. Pressione e segure o botão MODO para entrar no menu de opções.
2. Selecione “ADVANCED MENU” (menu avançado) pressionando o botão MODO.
3. Digite o PIN. *Caso não tenha um PIN definido, reveja o tópico Sistema de segurança ativado por PIN (P.A.S.S).*
4. Selecione “MAX SPEED” (velocidade máxima) no menu avançado pressionando o botão MODO.
5. Alterne os botões para cima/para baixo para aumentar/diminuir a velocidade máxima.
6. Com a velocidade máxima desejada exibida, pressione o botão MODO, que definirá a velocidade máxima e retornará ao menu avançado.
7. Para sair do menu avançado, o usuário pode realizar qualquer uma das seguintes ações:
 - Selecionar a função Sair do menu do menu avançado
 - Segurar o botão MODO e sair do menu avançado
 - Evite pressionar qualquer botão por 10 segundos, o que fará com que você saia do menu de opções

DESABILITE A LIMITAÇÃO DE VELOCIDADE

1. Pressione e segure o botão MODO para entrar no menu de opções.
2. Selecione “ADVANCED MENU” (menu avançado) pressionando o botão MODO.
3. Digite o PIN.
4. Selecione “MAX SPEED” (velocidade máxima) no menu avançado pressionando o botão MODO.
5. Desabilite a velocidade máxima, em seguida, pressione o botão MODO para definir a velocidade máxima e retornar ao menu avançado.
6. Para sair do menu avançado, o usuário pode realizar qualquer uma das seguintes ações:
 - Selecionar a função Sair do menu do menu avançado
 - Segurar o botão MODO e sair do menu avançado
 - Evite pressionar qualquer botão por 10 segundos, o que fará com que você saia do menu de opções

NOTA

- Pontos de ajuste do limite de velocidade disponíveis são 48, 56, 64, 72, 80, 88, 96, 104, 113 e 121 km/h (30, 35, 40, 45, 50, 55, 60, 65, 70 e 75 mi/h).
- A marcha baixa é limitada a 48 km/h (30 mi/h) ou a configuração da velocidade máxima, o que for menor.
- A ré não tem pontos de ajuste de limitação de velocidade.

SISTEMA DE SEGURANÇA ATIVADO POR PIN (P.A.S.S.) (SE ESTIVER EQUIPADO) – PAINEL DE INSTRUMENTOS

Para veículos com mostrador, consulte a seção Ride Command para obter detalhes.

O Sistema de segurança ativado por PIN (P.A.S.S.) opcional destina-se a prevenir o uso não autorizado. Quando habilitado, o veículo não pode ser operado até que uma senha válida tenha sido digitada.

Para habilitar/desabilitar o P.A.S.S., siga os procedimentos abaixo.

HABILITAR O P.A.S.S.

AVISO

Após ativar o P.A.S.S. pela primeira vez, você deve desligar o veículo e deixar o módulo de controle eletrônico (ECM) desligar totalmente antes de dar partida novamente. Isso pode demorar até três minutos.

Quando a nova senha for habilitada, não poderá ser alterada a menos que o sistema seja desabilitado primeiro. Em seguida, você pode seguir novamente as etapas indicadas na seção HABILITAR O P.A.S.S. para digitar uma nova senha.

1. Pressione e segure o botão MODO para entrar no menu “OPTIONS” (opções).
2. Use os botões PARA CIMA/PARA BAIXO para alternar entre as opções até que apareça “REQUIRE PIN TO START” (solicitar PIN para partida). Pressione o botão MODO para selecionar.
3. Se necessário, aparecerá a frase “ENTER NEW PIN” (digitar novo PIN). Use os botões PARA CIMA/PARA BAIXO para alternar até o primeiro dígito desejado. Pressione o botão MODO para selecionar o dígito.

CARACTERÍSTICAS E CONTROLES

4. Continue até que todos os quatro dígitos da senha desejada sejam selecionados. Depois de concluir a operação, a frase “NEW PIN SET” (novo PIN definido) piscará momentaneamente e a tela voltará para “REQUIRE PIN TO START” (solicitar PIN para partida).
Guarde sua senha para consultas futuras.
5. Para habilitar a nova senha, use os botões PARA CIMA/PARA BAIXO para alterar a intermitência na parte inferior da tela de “OFF” (desligado) para “ON” (ligado). **Se essa etapa for ignorada, o P.A.S.S. não será habilitado.**
6. Pressione o botão MODO para entrar novamente no menu “OPTIONS” (opções). O veículo somente exigirá a inserção da senha na próxima partida.

É possível sair do menu de opções de três maneiras diferentes.

- Alternar para “EXIT” (sair) e pressionar o botão MODO.
- Segurar o botão MODO por alguns segundos.
- Não fazer nada e deixar que o sistema volte automaticamente para a tela principal.

AVISO

Se a bateria ficar fraca enquanto o sistema P.A.S.S. estiver habilitado, o medidor poderá mostrar “New Vehicle Detected” (novo veículo detectado) após a bateria ter sido recarregada/substituída. Deixe a chave na posição LIGADA para permitir a reconfirmação do sistema.

DESABILITAR O P.A.S.S.

1. Pressione e segure o botão MODO para entrar no menu “OPTIONS” (opções).
2. Use os botões PARA CIMA/PARA BAIXO para alternar entre as opções até que apareça “REQUIRE PIN TO START” (solicitar PIN para partida). Pressione o botão MODO para selecionar.
3. Digite a senha atual.
4. Use os botões PARA CIMA/PARA BAIXO para alterar a intermitência na parte inferior da tela de “ON” (ligado) para “OFF” (desligado).
5. Pressione o botão MODO para entrar novamente no menu “OPTIONS” (opções). O P.A.S.S. agora está desabilitado.

É possível sair do menu de opções de três maneiras diferentes.

- Alternar para “EXIT” (sair) e pressionar o botão MODO.
- Segurar o botão MODO por alguns segundos.
- Não fazer nada e deixar que o sistema volte automaticamente para a tela principal.

CÓDIGOS DE ERRO DO MOTOR

A tela de erro aparece apenas quando o indicador de VERIFICAÇÃO DO MOTOR está aceso ou quando acende e apaga durante um ciclo de ignição. Os códigos de erro não são armazenados. Quando a chave é desligada, o código e a mensagem se perdem, mas reaparecem se a falha ocorrer novamente após a religação do motor.

Se a lâmpada de VERIFICAÇÃO DO MOTOR ou EPS acender, recupere os códigos de erro do mostrador.

- ① Indicador do modo de falha (FMI)
- ② Número de parâmetro suspeito (SPN)
- ③ Contagem de código



1. Mantenha o botão MODO pressionado para entrar no menu de configurações.
2. Pressione um dos botões de seta para alternar até a opção "DIAGCODE". Pressione o botão MODO para selecionar.
3. Pode haver mais de um código de diagnóstico. Pressione o botão de seta para cima para ver se há mais códigos. Pressione o botão MODO para selecionar um código.

AVISO

Se o código exibido for um código de falha do motor, a lâmpada de VERIFICAÇÃO DO MOTOR irá piscar. Se o código exibido for um código de falha do EPS, a lâmpada EPS irá piscar.

4. Anote os três (3) números exibidos.
5. Pressione o botão MODO para sair para o menu de configurações.

MOSTRADOR DE 7 POL. DO RC (SE EQUIPADO)

ANTES DE VOCÊ CONDUZIR

Antes de conduzir com o novo mostrador, faça o seguinte:

- Leia esta seção e o Guia do usuário do Ride Command na sua totalidade.
- Familiarize-se com os recursos e as operações do mostrador enquanto o veículo se encontra parado.
- Baixe o aplicativo Polaris RIDE COMMAND da Apple® App Store® ou Google Play® store e crie sua conta personalizada.
- Verifique o mostrador para garantir que você tenha visíveis os mapas e as trilhas apropriadas para sua área. Para alterar ou atualizar os mapas/trilhas, consulte a página 88.
- Acesse <https://www.polaris.com/en-us/owners-manuals/> para obter as atualizações mais recentes do manual do proprietário.

AVISO

As trilhas mudam frequentemente e o arquivo de dados de trilhas é considerado válido apenas por 90 dias após a data de lançamento. Mantenha seus dados de trilhas atualizados. Baixe as trilhas mais recentes em <https://ridecommand.polaris.com/display>

AVISO

O uso do mostrador por um período prolongado com o motor do veículo desligado pode descarregar a bateria.

REQUISITOS DE OPERAÇÃO DOS DISPOSITIVOS

A funcionalidade do telefone depende dos recursos de seu telefone celular.

AVISO

Alguns telefones celulares ou sistemas operacionais não funcionam como mostrado neste manual.

VISÃO GERAL



① Botões de comando de condução

② Modo de transmissão

③ Widgets

④ Configurações

⑤ Barra de ícones

⑥ Modo de visualização de indicadores



⑦ Velocímetro/tacômetro

⑧ Status da marcha



BOTÕES DO RIDE COMMAND

BOTÃO	DESCRIÇÃO	FUNÇÃO
	Botão menu	Pressione o botão menu para acessar as configurações. Para reiniciar o mostrador, pressione e segure por 5 segundos.
	Botão tela do indicador	Pressione o botão tela do indicador para selecionar as telas disponíveis.
	Botão mapa	Pressione o botão mapa para acessar o mapa, gerenciar suas viagens e pontos de passagem e para ver seus amigos no mapa com o Group Ride (viagem em grupo).
	Botão telefone	Pressione o botão telefone para acessar seu telefone conectado por Bluetooth®, incluindo chamadas recentes, contatos, discador e mensagens.
	Botão áudio	Pressione o botão áudio para acessar o rádio, previsão do tempo, USB e a interface de música Bluetooth® conectada.

MOSTRADOR DE 7 POL. DO RC (SE EQUIPADO)

BOTÃO	DESCRIÇÃO	FUNÇÃO
	Botão diminuir volume	Pressione o botão diminuir volume para diminuir o volume. Pressione e segure para silenciar o volume.
	Botão aumentar volume	Pressione o botão aumentar volume para aumentar o volume.

MODO DE TRANSMISSÃO

INDICADOR	DESCRIÇÃO	FUNÇÃO
	2WD	Quando o interruptor está em 2x4, o veículo está sempre com tração em duas rodas.
	AWD	Quando em tração em todas as rodas, a unidade de acionamento de demanda é engatada automaticamente sempre que as rodas traseiras perderem tração. Quando as rodas traseiras recuperarem a tração, a unidade de acionamento de demanda é desengatada automaticamente. Não há limite de tempo em que o veículo pode permanecer em 4x4. O veículo engata automaticamente 4x4 ao operar de ré caso o interruptor seja colocado em qualquer posição de 4x4.
	Modo gramado (se estiver equipado)	Ao operar no modo gramado, a roda traseira interna irá girar independentemente da roda externa nas curvas. Opere no modo gramado apenas conforme necessário para proteger superfícies lisas e niveladas contra danos causados pelos pneus. NÃO opere no modo gramado ao subir ou descer ladeiras, ao subir uma ladeira lateralmente ou ao operar sobre terreno irregular, solto ou escorregadio, como areia, cascalho, gelo, neve, obstáculos e travessias de cursos de água. Sempre opere com AWD nesses tipos de terreno.

MOSTRADOR DE 7 POL. DO RC (SE EQUIPADO)

TELAS DE INDICADORES

Pressione o botão Tela de indicadores para alternar entre as telas de indicadores. O mostrador vem carregado com duas telas de indicadores diferentes. Outras telas de indicadores podem ser adicionadas ou excluídas.

Cada tela de indicadores é personalizável e pode ser definida com as seguintes configurações:

- Quatro widgets redondos
- Dois widgets redondos e uma lista de três valores de dados
- Uma lista de cinco valores de dados

Para personalizar suas telas de indicadores, pressione o ícone de engrenagem localizado no canto inferior direito do mostrador.



CONFIGURAÇÕES

No menu de configurações, é possível visualizar informações do veículo, gerenciar dispositivos Bluetooth®, atualizar o software do mostrador e muito mais.

Para acessar o menu "Settings" (configurações), pressione o botão menu ①.

Também é possível navegar até o menu de configurações pressionando o logotipo da POLARIS na parte superior da tela do mostrador ②. Isto abrirá o painel de controle. No painel de controle, selecione a guia configurações e, depois, pressione o botão **All Settings** (todas as configurações), localizado no botão da tela do mostrador.



MODO DE VISUALIZAÇÃO DE INDICADORES

Pressione ① para alternar entre os dois modos de visualização de indicadores disponíveis, **analógico** e **digital**.

Quando estiver no modo digital de visualização de indicadores, pressione ② para inverter as unidades de km/h e rpm.



BARRA DE ÍCONES



ÍCONE	DESCRIÇÃO	FUNÇÃO
①	Fone de ouvido	Exibe o ícone se o fone de ouvido estiver conectado.
②	Intensidade do sinal	Exibe a intensidade do sinal da célula atual.
③	Intensidade do sinal da Internet sem fio (se estiver equipado)	Exibe a intensidade atual do sinal da Internet sem fio (se estiver equipado).
④	Nível do combustível	Exibe o percentual de capacidade de combustível atual.
⑤	Direção do veículo	Exibe a direção do veículo.
⑥	Temperatura ambiente	Exibe a temperatura ambiente.
⑦	Relógio	Exibe a hora atual.

SISTEMA DE SEGURANÇA ATIVADO POR PIN (P.A.S.S.) (SE ESTIVER EQUIPADO) – RIDE COMMAND

O Sistema de segurança ativado por PIN (P.A.S.S.) opcional destina-se a prevenir o uso não autorizado. Quando habilitado, o veículo não pode ser operado até que uma senha válida tenha sido digitada usando a tela do mostrador do Ride Command.

HABILITAR O P.A.S.S.

AVISO

Após ativar o P.A.S.S. pela primeira vez, você deve desligar o veículo e deixar o módulo de controle eletrônico (ECM) desligar totalmente antes de dar partida novamente. Isso pode demorar até três minutos.

1. Vá para o menu de configurações pressionando o botão Menu.
2. Selecione “Vehicle Settings” (configurações do veículo) na barra de ferramentas esquerda.
3. Selecione “Engine Start Lockout” (travamento da partida do motor).
4. Se for a primeira vez em que você ativa o P.A.S.S., será solicitado a digitar uma nova senha. Digite e verifique a nova senha.
Anote sua senha.
5. Passar o “Engine Start Lockout” (travamento da partida do motor) de “No” (não) para “Yes” (sim).
6. Desligue o veículo usando o interruptor da chave de ignição.

AVISO

Se a bateria ficar fraca enquanto o sistema P.A.S.S. estiver habilitado, o medidor poderá mostrar “New Vehicle Detected” (novo veículo detectado) após a bateria ter sido recarregada/substituída. Deixe a chave na posição LIGADA para permitir a reconfirmação do sistema.

DESABILITAR O P.A.S.S.

1. Vá para o menu de configurações pressionando o botão Menu.
2. Selecione “Vehicle Settings” (configurações do veículo) na barra de ferramentas esquerda.
3. Selecione “Engine Start Lockout” (travamento da partida do motor).
4. Digite a senha para desabilitar o P.A.S.S.
5. Passar o “Engine Start Lockout” (travamento da partida do motor) de “No” (não) para “Yes” (sim).

LIMITAÇÃO DE VELOCIDADE – RIDE COMMAND

HABILITE A LIMITAÇÃO DE VELOCIDADE

1. Acesse o menu de configurações pressionando o botão Menu.
2. Pressione “All Settings” (todas as configurações).
3. Selecione “Vehicle” (veículo) na barra de ferramentas esquerda.
4. Selecione “Speed Limit” (limite de velocidade).
5. Se for a primeira vez em que você ativa a limitação de velocidade, o sistema pedirá que digite uma nova senha. Digite e verifique a nova senha.
Anote sua senha.
6. Ligue o limite de velocidade máxima.
7. Ajuste o limite de velocidade em acréscimos de 8 km/h (5 mi/h).

DESABILITE A LIMITAÇÃO DE VELOCIDADE

1. Acesse o menu de configurações pressionando o botão Menu.
2. Pressione “All Settings” (todas as configurações).
3. Selecione “Vehicle” (veículo) na barra de ferramentas esquerda.
4. Selecione “Speed Limit” (limite de velocidade).
5. Digite a senha e pressione “Enter”.
6. Desligue o limite de velocidade máxima.

ATUALIZAR SOFTWARE

AVISO

Antes de atualizar o mostrador, exporte sempre suas viagens e seus pontos de passagem existentes para um pen drive USB para evitar sua perda.

Para atualizar o software, faça o seguinte:

BAIXAR SOFTWARE EM SEU COMPUTADOR PESSOAL

1. Acesse ridecommand.polaris.com/display.
2. Faça login em sua conta ou crie uma conta nova.
3. Usando o Número de identificação do veículo (VIN), acrescente seu novo veículo POLARIS à sua garagem.
4. Localize e baixe o software mais recente em um pen drive USB (com pelo menos 8 GB).

CARREGAR SOFTWARE EM SEU VEÍCULO

1. Conecte o pen drive USB no cabo USB e ligue o seu veículo.
2. No mostrador RIDE COMMAND, selecione o menu "Settings" (configurações) em seu mostrador, pressionando o ícone POLARIS na parte superior da tela.
3. Selecione "General Settings" (configurações gerais) e, em seguida, "Update Software" (atualizar software).
4. Selecione o arquivo que você deseja carregar (use a data indicada no nome do arquivo para determinar o arquivo mais recente).
5. Selecione "Yes" (sim) para reiniciar o mostrador (reinicialização necessária).

MENSAGENS DE ERRO

Se ocorrer um erro ao atualizar o software, execute uma ou todas das ações a seguir para resolver o problema:

1. Remova e reconecte o pen drive USB firmemente.
2. Verifique se os arquivos do mostrador estão dentro de uma pasta no pen drive.
3. Verifique se somente os arquivos do mostrador estão no pen drive. Remova quaisquer outros arquivos se necessário.
4. Tente usar um pen drive USB diferente.

ATUALIZAR MAPAS

Para atualizar os mapas em seu mostrador, faça o seguinte:

1. Vá até ridecommand.polaris.com/display e baixe a atualização do mapa em um pen drive USB.
2. Insira o pen drive USB na porta USB do veículo.
3. Pressione "Update Maps" (atualizar mapas) nas "General Settings" (configurações gerais).
4. Selecione o arquivo que você deseja instalar pressionando o ícone de seta para baixo correspondente.
5. Isto irá atualizar o mapa do mostrador, o que o reiniciará automaticamente assim que a atualização estiver concluída. Não remova o pen drive USB até que o mostrador reinicie completamente.

HARDWARE USB

ATUALIZAÇÕES DE SOFTWARE

Para a atualização do software, a POLARIS recomenda o uso de um pen drive USB SanDisk® ou similar com, no mínimo, 4 GB de memória disponível, formatado usando os sistemas de arquivos FAT32 (tabela de alocação de arquivos) ou exFAT® (tabela de alocação de arquivos estendida). Para obter melhores resultados, remova todos os arquivos do pen drive antes de iniciar o processo de atualização.

ATUALIZAÇÕES DE MAPAS

Para obter atualizações de mapas, é necessário um pen drive USB de 32 GB (recomenda-se enfaticamente o uso de um pen drive USB 3.0). O pen drive USB deve ser formatado com exFAT® antes de se copiar o arquivo dos mapas nele.

ATUALIZAÇÕES DE TRILHAS

Para obter atualizações de trilhas, pode ser usado um pen drive de 4 GB formatado com FAT32.

RIDE COMMAND+ (SE ESTIVER EQUIPADO)

Seu veículo pode ser equipado com a tecnologia RIDE COMMAND+, o que fornece acesso às informações personalizadas do seu veículo, incluindo integridade do veículo, localizador de veículos e diagnósticos de problemas, junto com diversos recursos através do aplicativo móvel Polaris. Será necessário ter uma conexão de celular para visualizar esses recursos.

Para saber mais sobre o RIDE COMMAND+, incluindo veículos equipados ou compatíveis, recursos específicos, e para acessar o guia do usuário do RIDE COMMAND+, acesse <https://ridecommand.polaris.com/en-us/ride-command-plus/> ou escaneie o código QR.

Isenção de responsabilidade: Os recursos do RIDE COMMAND+ variam conforme a região.



OPERAÇÃO

AMACIAMENTO DO VEÍCULO AMACIAMENTO DO MOTOR E DO TREM DE FORÇA

1. Encha o tanque de combustível com o combustível recomendado. Consulte a seção Reabastecimento para obter detalhes. Sempre tenha extremo cuidado quando manusear combustível.
2. Verifique o nível do óleo. Consulte a seção Verificação do óleo para obter detalhes. Adicione o óleo recomendado, conforme a necessidade, para manter o seu nível na faixa de operação segura.
3. Evite o uso agressivo dos freios.
4. Varie as posições do acelerador. Não opere por muito tempo em marcha lenta.
5. Verifique regularmente os níveis dos fluidos, controles e áreas indicadas na lista de verificação de inspeção diária pré-condução.
6. Transporte apenas cargas leves.
7. Durante o período de amaciamento, troque o óleo e o filtro a cada 25 horas, um mês ou 800 km (500 mi), o que ocorrer primeiro.

Consulte a seção Manutenção para obter os intervalos de serviço da transmissão e da caixa de engrenagens.

NOTA

Se o veículo for armazenado por períodos prolongados com o conjunto do tanque de combustível, recomendamos ligar a bomba de combustível por aproximadamente 10 minutos, uma vez por mês.

AMACIAMENTO DO SISTEMA DE FREIOS

Aplique uma força de frenagem apenas moderada nas primeiras 50 paradas. Uma frenagem agressiva ou excessivamente forçada enquanto o sistema de freios estiver novo poderá danificar os rotores e as pastilhas de freio.

ASSENTAMENTO DO FREIO

Recomenda-se o procedimento de assentamento do freio em veículos novos ou após a instalação de novas pastilhas de freio ou rotores. Isso ajuda a adaptar as pastilhas à superfície do rotor e obter o desempenho ideal de frenagem.

Teste o veículo e acelere gradualmente até mais de 32 km/h. Aplique uma pressão leve ou moderada no pedal do freio para desacelerar o veículo até aproximadamente 8 km/h. Repita esse processo 10 a 30 vezes, esperando 30 segundos entre os acionamentos do freio para que o sistema se resfrie.

IMPORTANTE

Não pare bruscamente e não desacelere até parar completamente durante o processo de assentamento do freio. Após a conclusão do assentamento do freio, dirija o veículo para resfriar as pastilhas de freio e os rotores.

AVISO

O processo de assentamento pode gerar poeira de freio nas rodas e pinças. Isso é normal. Quando o sistema resfriar, use um pano e água com sabão (sem produtos químicos fortes) para limpar a poeira.

AMACIAMENTO DA PVT (EMBREAGENS/CORREIA)

O amaciamento adequado das embreagens e da correia de transmissão garantirá uma vida útil mais longa e um desempenho melhor. Se uma correia falhar, sempre limpe todos os detritos do duto e do compartimento do motor.

AMACIAMENTO PADRÃO

Dirija em velocidades mais lentas pelos primeiros 80 km (50 mi) de operação. Transporte apenas cargas leves. Evite uma aceleração agressiva, a operação em altas velocidades e a operação prolongada a uma rotação específica durante esse período.

AMACIAMENTO EM AREIA/DUNAS

Dirija em marcha baixa nos primeiros 8 km (5 mi) de operação. Evite a operação prolongada em baixa velocidade e alta rotação. Evite uma aceleração agressiva, a operação em altas velocidades e a operação prolongada a uma rotação específica durante esse período.

VIDA ÚTIL DA CORREIA

Para prolongar a vida útil da correia, use marcha baixa nas seguintes condições:

- Ao transportar ou rebocar cargas pesadas
- Ao operar constantemente em velocidades abaixo de 56 km/h (35 mi/h) em terrenos de reboque difícil, como lama, pedras ou areia/dunas.
- Ao subir terrenos inclinados
- Ao subir rampas de reboques

DIRETRIZES DE OPERAÇÃO

LIGAÇÃO DO MOTOR

AVISO

Operar o veículo imediatamente após a partida poderá causar danos ao motor. Deixe que o motor aqueça por alguns minutos antes de operar o veículo.

1. Posicione o veículo sobre uma superfície nivelada ao ar livre ou em uma área bem ventilada.
2. Sente no assento do condutor e afivela o cinto de segurança. Certifique-se sempre de que todas as portas da cabine estejam fechadas e travadas durante a condução desse veículo.
3. Coloque a transmissão em ESTACIONAMENTO.
4. Acione os freios. Não pressione o pedal do acelerador ao ligar o motor.
5. Gire a chave da ignição além da posição LIGADA/FUNCIÓNAMENTO e solte imediatamente para dar PARTIDA. O motor girará por no máximo cinco segundos até que o veículo pegue.
6. Se o motor não ligar em cinco segundos, volte o interruptor de ignição para a posição DESLIGADA e aguarde cinco segundos. Repita os passos 5 e 6 até que o motor ligue.
7. Depois de ligar o motor, espere 10 segundos antes de aplicar o acelerador.

FRENAGEM

1. Solte o pedal do acelerador totalmente.

DICA

Quando o pedal do acelerador é liberado completamente e a rotação do motor diminui até a marcha lenta, o veículo não tem freio motor.

2. Pressione o pedal do freio uniforme e firmemente.
3. Pratique a partida e a parada (usando os freios) até familiarizar-se com os controles.

CONDUÇÃO EM RÉ

ATENÇÃO

Antes de engatar a ré, tenha muito cuidado para se certificar de que a área esteja sem pessoas ou obstáculos. Quando for seguro prosseguir, dê ré lentamente.

Siga estas precauções ao conduzir em ré:

1. Sempre verifique se há obstáculos ou pessoas atrás do veículo.
2. Acione o acelerador *levemente*. Nunca acione o acelerador bruscamente.
3. Dê ré lentamente.
4. Acione os freios *levemente* para parar.
5. Evite fazer curvas fechadas.

PARADA DO MOTOR E ESTACIONAMENTO DO VEÍCULO

ATENÇÃO

Se for inevitável sair do veículo em uma ladeira, tome cuidado extra. O rolamento do veículo pode causar ferimentos graves ou morte. Este veículo pode se movimentar sempre que o seletor de marchas não está na posição ESTACIONAMENTO (P). Mude sempre para ESTACIONAMENTO (P) quando desligar o motor ou sair do veículo. Se deixar o veículo desacompanhado, bloqueie as rodas traseiras no lado de baixo da ladeira e mantenha crianças, animais de estimação e outros afastados do seletor de marchas.

Para estacionar o veículo:

1. Pare o veículo sobre uma superfície plana.
2. Coloque a transmissão em ESTACIONAMENTO (P). Este veículo pode se movimentar sempre que a transmissão não está na posição ESTACIONAMENTO (P).
3. Desligue o motor.
4. Aplique o freio de estacionamento (se estiver equipado).
5. Retire a chave da ignição para impedir o uso não autorizado.

SISTEMAS DE CONTROLE DE EMISSÕES

SISTEMA DE CONTROLE DE EMISSÕES DE RÚIDO

Não modifique os componentes do motor, da admissão ou do escape pois isso pode afetar a conformidade com os requisitos de controle de ruídos da EPA dos EUA (40 CFR 205) e os requisitos de nível de ruído locais.

OPERAÇÃO EM TERRENOS PÚBLICOS NOS EUA

Seu veículo POLARIS tem um supressor de centelhas testado e qualificado de acordo com a norma USFS 5100-1D. As leis federais exigem que esse supressor de centelhas seja instalado e esteja funcional quando o veículo for operado em terrenos públicos.

A operação de veículos fora de estrada em terrenos públicos nos EUA é regulamentada pelo 43 CFR 420. As violações estão sujeitas a multas. As regulamentações federais podem ser visualizadas on-line no site www.ecfr.gov.

SISTEMA DE CONTROLE DE EMISSÕES DO CÂRTER

O motor é equipado com um sistema de cârter fechado. Os gases não queimados são forçados a voltar para a câmara de combustão pelo sistema de admissão. Todos os gases de escape saem através do sistema de escapamento.

SISTEMA DE CONTROLE DE EMISSÕES DO ESCAPE

As emissões do escape são controladas pelo projeto do motor. Um sistema de injeção eletrônica de combustível (EFI) controla o fornecimento de combustível. Os componentes do motor e da injeção eletrônica de combustível (EFI) são ajustados em fábrica para se ter um desempenho ideal e não são ajustáveis.

A etiqueta de emissões localiza-se na estrutura dianteira esquerda do veículo.

INTERFERÊNCIA ELETROMAGNÉTICA

O sistema de ignição por centelhas está em conformidade com a norma canadense ICES-002.

Este veículo está em conformidade com os requisitos de EMC do Regulamento UN ECE 10 e as diretivas europeias 97/24/EC e 2004/108/EC.

SISTEMAS DE CONTROLE DE EMISSÕES

Radiação não ionizante: Este veículo emite um pouco de energia eletromagnética. Pessoas que usam dispositivos médicos implantados ativos ou não ativos (como dispositivos de controle e monitoramento do coração) devem analisar as limitações de seus dispositivos e as normas aplicáveis para energia eletromagnética e as diretivas aplicáveis a este veículo.

MANUTENÇÃO

TABELA DE MANUTENÇÃO PERIÓDICA

Qualquer pessoa ou oficina de reparo qualificada pode fazer manutenção, substituir ou reparar os sistemas ou dispositivos de controle de emissões do seu veículo. Um revendedor autorizado POLARIS pode realizar qualquer serviço que possa ser necessário para o seu veículo. A POLARIS também recomenda peças POLARIS para a realização de serviços relacionados com emissões, entretanto, podem ser usadas peças equivalentes.

Uma peça fornecida por um fabricante de peças pós-venda que reduza a eficiência dos controles de emissões do veículo poderá violar a Lei do ar limpo. Adulterar o controle de emissões é proibido por lei federal.

Os proprietários são responsáveis pela realização das manutenções agendadas identificadas neste manual do proprietário.

A manutenção periódica e cuidadosa o ajudará a manter seu veículo nas condições mais seguras e mais confiáveis possíveis. A inspeção, o ajuste e a lubrificação de componentes importantes são explicados na tabela de manutenção periódica.

Inspecione, limpe, lubrifique, ajuste e substitua as peças conforme necessário. Quando a inspeção revelar a necessidade de substituição de peças, peças originais POLARIS estão disponíveis em seu revendedor POLARIS. Peças equivalentes podem ser usadas para os serviços relacionados a emissões.

Serviços e ajustes são importantes para a operação correta do veículo. Se você não estiver familiarizado com o procedimento seguro de serviços e ajuste, um revendedor qualificado pode realizar essas operações.

Os veículos submetidos a padrões de uso pesados ou severos, devem ser inspecionados e passar por manutenção com maior frequência.

DEFINIÇÃO DE USO SEVERO

- Imersão frequente em lama, água ou areia
- Uso de altas rotações em corridas ou atividades similares
- Operação prolongada em baixa velocidade ou carga pesada
- Marcha lenta por tempo prolongado
- Percursos curtos frequentes em clima frio (o motor frequentemente não funciona tempo suficiente para atingir a temperatura ideal de operação)
- Operação prolongada em alta velocidade como em percursos rodoviários

Preste atenção especial ao nível do óleo. O aumento do nível do óleo em clima frio pode indicar o acúmulo de contaminantes no reservatório de óleo ou cárter. Troque o óleo imediatamente se o nível começar a subir. Monitore o nível do óleo e se ele continuar a subir, descontinue o uso e determine a causa. Seu revendedor POLARIS ou outra pessoa autorizada pode auxiliá-lo.

MANUTENÇÃO

PROGRAMA DE MANUTENÇÃO DA POLARIS

Os intervalos mostrados baseiam-se em veículos operados em condições normais.

Cada intervalo é fornecido em horas e quilômetros (milhas). Os serviços dos itens devem ser feitos no intervalo que ocorrer primeiro depois do **serviço de amaciamento inicial**.

Continue a consultar os seguintes programas de manutenção nos intervalos fornecidos, à medida que aumentam as horas e os quilômetros (milhas) do veículo.

Os serviços em veículos sujeitos a uso severo devem ser feitos a 50% do intervalo indicado. Exemplos de uso severo: Imersão frequente em lama, água ou areia, uso constante em alta rotação, operação prolongada com carga pesada em baixa velocidade, marcha lenta prolongada, operação com deslocamentos curtos em clima frio e operação prolongada em alta velocidade.

SERVIÇO DE AMACIAMENTO INICIAL PRIMEIRAS 25 HORAS/1 MÊS/800 KM (500 MILHAS)

Óleo e filtro do motor	Troque o óleo e o filtro do motor.
Filtro de ar do motor	Inspeccione o filtro de ar; substitua conforme a necessidade. Certifique-se da instalação correta do filtro e da tampa da caixa do filtro de ar. Inspeccione os dutos e as telas; limpe conforme a necessidade.
Sistema de freios	Inspeção inicial; substitua se necessário.
Lubrificação geral	Inspeccione, lubrifique e ajuste se necessário.
Pneus	Inspeção inicial; substitua se necessário.
Bateria	Teste as condições e o nível de carga da bateria. Verifique os terminais; os terminais devem estar apertados e sem corrosão. Limpe, teste e substitua conforme necessário.
Fluido da caixa de câmbio dianteira	Troque o fluido.
Fluido da transmissão	Inspeção inicial do nível do fluido; ajuste o nível do fluido se necessário.
Correia de transmissão	Inspeccione, limpe e substitua se necessário.
Embregens	Inspeccione os pesos, buchas, roletes, peças de desgaste; limpe; substitua as peças desgastadas conforme a necessidade.
Supressor de centelhas	Inspeccione; limpe conforme a necessidade.
Cabo/articulação do câmbio	Inspeccione; ajuste conforme a necessidade.

SERVIÇO DE AMACIAMENTO INICIAL PRIMEIRAS 25 HORAS/1 MÊS/800 KM (500 MILHAS)

O período de amaciamento consiste nas primeiras 25 horas de operação. O tratamento cuidadoso de um motor novo e dos componentes do acionamento resultarão em desempenho mais eficiente e em uma vida útil maior para esses componentes. Os itens descritos neste intervalo de serviço precisam ser executados nas primeiras 25 horas de operação. Eles não precisam ser executados a cada 25 horas.

*É recomendável que um revendedor autorizado Polaris execute esses serviços.

Os serviços em veículos sujeitos a uso severo devem ser feitos a 50% do intervalo indicado. Exemplos de uso severo: Imersão frequente em lama, água ou areia, uso constante em alta rotação, operação prolongada com carga pesada em baixa velocidade, marcha lenta prolongada, operação com deslocamentos curtos em clima frio e operação prolongada em alta velocidade.

A CADA 25 HORAS/800 KM (500 MI) OU 6 MESES DEPOIS DO SERVIÇO DE AMACIAMENTO INICIAL

Filtro de ar do motor	Inspeção o filtro de ar; substitua conforme a necessidade. Certifique-se da instalação correta do filtro e da tampa da caixa do filtro de ar. Inspeção os dutos e as telas; limpe conforme a necessidade.
Bateria	Teste as condições e o nível de carga da bateria. Verifique os terminais; os terminais devem estar apertados e sem corrosão. Limpe, teste e substitua conforme necessário.
Sistema de freios	Inspeção o desgaste das pastilhas de freio. Inspeção se há danos nas mangueiras. Substitua se necessário.
Lubrificação geral	Inspeção, lubrifique e ajuste se necessário.
Pneus	Inspeção; ajuste o nível da pressão conforme a necessidade; inspeção o desgaste e substitua conforme a necessidade.
*É recomendável que um revendedor autorizado Polaris execute esses serviços.	

MANUTENÇÃO

Os serviços em veículos sujeitos a uso severo devem ser feitos a 50% do intervalo indicado. Exemplos de uso severo: Imersão frequente em lama, água ou areia, uso constante em alta rotação, operação prolongada com carga pesada em baixa velocidade, marcha lenta prolongada, operação com deslocamentos curtos em clima frio e operação prolongada em alta velocidade.

A CADA 50 HORAS/1.600 KM (1.000 MI) OU 12 MESES DEPOIS DO SERVIÇO DE AMACIAMENTO INICIAL

Óleo e filtro do motor	Troque o óleo e o filtro do motor.
Filtro de ar do motor	Inspeção o filtro de ar; substitua conforme a necessidade. Certifique-se da instalação correta do filtro e da tampa da caixa do filtro de ar. Inspeção os dutos e as telas; limpe conforme a necessidade.
Bateria	Verifique os terminais; os terminais devem estar apertados e sem corrosão. Limpe, teste e substitua conforme necessário.
Sistema de freios	Inspeção o desgaste das pastilhas de freio. Inspeção se há danos nas mangueiras. Substitua conforme a necessidade.
Lubrificação geral	Inspeção, lubrifique e ajuste se necessário.
Radiador	Inspeção; limpe as superfícies externas.
Pneus	Inspeção; ajuste o nível da pressão conforme a necessidade; inspeção o desgaste e substitua conforme a necessidade.
Vela de ignição	Inspeção; substitua conforme a necessidade.
Fiação e conectores	Inspeção em relação a desgaste, roteamento e retenção. Limpe, se necessário.
Fluido da caixa de câmbio dianteira	Troque o fluido.
Fluido da transmissão	Troque o fluido.
Correia de transmissão	Inspeção, limpe e substitua se necessário.
Embreagens	Inspeção os pesos, buchas, roletes, peças de desgaste; limpe; substitua as peças desgastadas conforme a necessidade.

A CADA 50 HORAS/1.600 KM (1.000 MI) OU 12 MESES DEPOIS DO SERVIÇO DE AMACIAMENTO INICIAL

Componentes/alinhamento da suspensão*	Inspecione as buchas da suspensão dianteira e traseira e juntas esféricas em relação a componentes soltos ou desgastados; substitua conforme a necessidade. Inspecione os amortecedores em relação a vazamentos ou danos.
Sistema de arrefecimento	Inspecção do nível do fluido; inspecione se há vazamentos do fluido; adicione líquido de arrefecimento se necessário. Inspecione sazonalmente a qualidade do líquido de arrefecimento; faça um teste de pressão no sistema anualmente.
Rolamentos das rodas	Inspecione; substitua conforme a necessidade.
Sistema de combustível*	Ligue e desligue a chave para pressurizar a bomba de combustível; verifique se há vazamentos nas conexões do sistema de combustível, verifique se há vazamentos no bujão de abastecimento.
Corpo do acelerador/Dutos de admissão	Inspecione os dutos em relação à vedação adequada/vazamentos de ar.
Cabo/articulação do câmbio	Inspecione; ajuste conforme a necessidade.
Sistema de direção e componentes	Inspecione, substitua ou recondicione se necessário.
*É recomendável que um revendedor autorizado Polaris execute esses serviços.	

MANUTENÇÃO

Os serviços em veículos sujeitos a uso severo devem ser feitos a 50% do intervalo indicado. Exemplos de uso severo: Imersão frequente em lama, água ou areia, uso constante em alta rotação, operação prolongada com carga pesada em baixa velocidade, marcha lenta prolongada, operação com deslocamentos curtos em clima frio e operação prolongada em alta velocidade.

INTERVALOS DE MANUTENÇÃO ADICIONAIS

A cada 50 horas/ 1.600 km (1.000 mi)/ 12 meses após o serviço de amacramento	Supressor de centelhas	Inspecione; limpe conforme a necessidade.
A cada 3.200 km (2.000 mi)/24 meses	Fluido de freio	Substitua o fluido; sangre o sistema.
A cada 4.000 km (2.500 mi)	Amortecedores*	Substitua ou recondicione (substitua as vedações e o fluido, se aplicável).
A cada 8.000 km (5.000 mi)/60 meses	Líquido de arrefecimento	Troque o fluido.
A cada 16.100 km (10.000 mi)/500 horas	Folga da válvula*	Inspecione; ajuste conforme a necessidade.
*É recomendável que um revendedor autorizado Polaris execute esses serviços.		

RECOMENDAÇÕES SOBRE LUBRIFICAÇÃO

Verifique e lubrifique todos os componentes nos intervalos indicados na tabela de manutenção periódica que começa na página 99 ou mais frequentemente sob uso severo em condições úmidas ou de poeira excessiva. Os itens não listados na tabela devem ser lubrificados no intervalo geral de lubrificação.

ITEM	LUBRIFICAÇÃO	MÉTODO
Óleo do motor	Óleo 4 tempos PS-4 5W-50 e óleo 4 tempos PS-4 Extreme 0W-50	Consulte a página 107.
Fluido de freio	Fluido de freio DOT 4	Mantenha o nível entre as linhas de abastecimento. Consulte a página 144.
Óleo da transmissão (caixa de câmbio principal)	Fluido de transmissão e lubrificante da caixa de câmbio AGL	Consulte a página 114.
Fluido da caixa de câmbio dianteira (acionamento de demanda)	Fluido de acionamento de demanda premium	Consulte a página 117.
Eixo de transmissão	Graxa da junta universal	Lubrifique a graxeira central.
Buchas e barras estabilizadoras	Graxa para todas as estações do ano ou graxa de acordo com a NLGI n.º 2	Lubrifique cada bucha através dos vãos das rodas dianteiras (dois lados).
Estabilizador traseiro	Graxa para todas as estações do ano ou graxa de acordo com a NLGI n.º 2	Lubrifique a graxeira atrás do suporte.

① Graxeira do eixo da transmissão central (acesso por baixo da placa de proteção. Gire os pneus traseiros até que a graxeira Zerk fique visível)

② Buchas da barra oscilante dianteira (dois lados)

MANUTENÇÃO

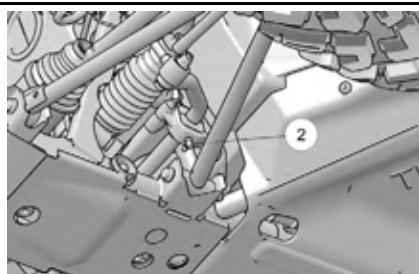

ÓLEO DO MOTOR

RECOMENDAÇÕES DE ÓLEO

ATENÇÃO

A operação do veículo com óleo do motor insuficiente, deteriorado ou contaminado causará desgaste acelerado e pode resultar em gripagem do motor, acidentes e ferimentos. Sempre execute os procedimentos de manutenção conforme indicados na Tabela de manutenção periódica.

Faixa de temperatura ambiente	Óleo recomendado
-37 a +38 °C	Óleo 4 tempos PS-4 5W-50
-43 a +54 °C	Óleo 4 tempos 0W-50 PS-4 Extreme

Pode ser necessário trocar o óleo com maior frequência se não for usado um óleo POLARIS. Não use óleo automotivo. Siga as recomendações do fabricante para a operação em temperatura ambiente. Os números de peça podem ser encontrados no capítulo Produtos POLARIS.

AVISO

Misturar marcas ou usar um óleo não recomendado pode causar danos graves ao motor. Use sempre o óleo recomendado. Nunca substitua ou misture marcas de óleo.

Sempre verifique e troque o óleo nos intervalos indicados na Tabela de manutenção periódica. Use sempre o óleo de motor recomendado.

VERIFICAÇÃO DO ÓLEO DO MOTOR

Sempre verifique o óleo quando o motor estiver frio. Se o motor estiver quente quando o óleo for verificado, o nível parecerá excessivamente alto.

Acesse a vareta de nível ① do motor através do vão da roda traseira direita. Acesse a tampa de abastecimento de óleo removendo o compartimento de carga. Consulte a seção Remoção do compartimento de carga para obter mais detalhes.

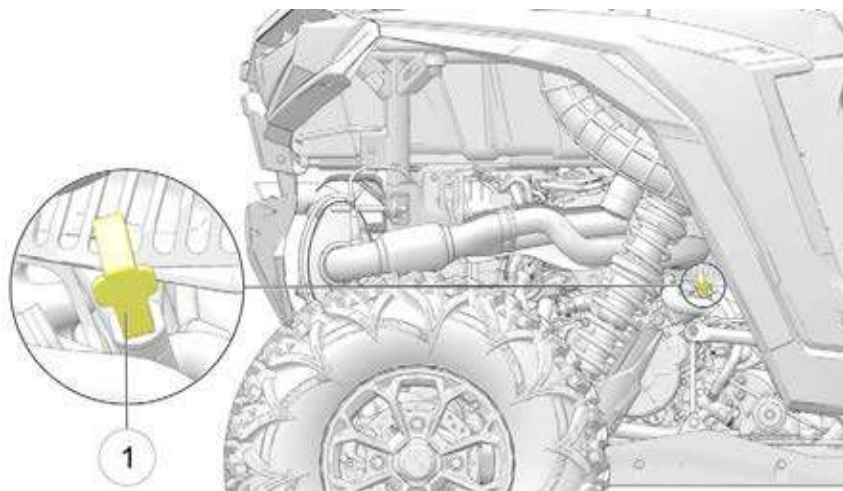

1. Posicione o veículo em uma superfície plana.
2. Certifique-se de que o veículo esteja em ESTACIONAMENTO e remova a chave.
3. No vão da roda traseira direita, remova a vareta de nível do motor e seque-a com um pano limpo.
4. Reinstale a vareta de nível totalmente e remova-a novamente para inspecionar o nível de óleo da vareta de nível.

NOTA

Se o óleo de motor estiver em um nível aceitável, pule as etapas 5 e 6.

MANUTENÇÃO

5. Remova a tampa de abastecimento de óleo ②.

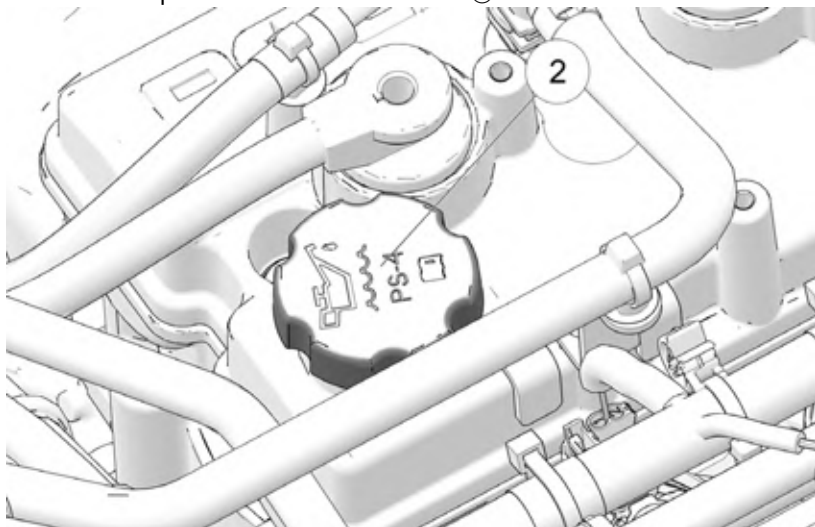

6. Adicione óleo conforme a necessidade para que o nível de óleo chegue até a marca superior da vareta de nível. NÃO encha demais.
7. Reinstale a tampa de abastecimento de óleo.
8. Reinstale a vareta de nível.

TROCA DO ÓLEO E DO FILTRO DO MOTOR

ATENÇÃO

Óleo derramado deixado sobre os componentes do motor ou dentro da área do motor pode representar um risco de incêndio. Use panos para limpar todo óleo derramado. Se necessário, use um solvente não inflamável no pano para ajudar no processo de limpeza. Não use nenhum dispositivo como água ou ar sob pressão, pois poderá dispersar o óleo sobre os componentes do motor e representar um risco de incêndio.

CUIDADO

O óleo do motor fica quente depois do uso e pode causar queimaduras na pele.

Sempre troque o óleo e o filtro nos intervalos indicados na seção Tabela de intervalos de manutenção periódica.

1. Posicione o veículo em uma superfície plana.
2. Certifique-se de que o veículo esteja em ESTACIONAMENTO e remova a chave.
3. Deixe o motor esfriar antes de drenar o óleo.
4. Remova o compartimento de carga para acessar o motor do veículo. Consulte a seção Remoção do compartimento de carga para obter mais detalhes.
5. Limpe a área ao redor da tampa de abastecimento de óleo e remova.
6. Coloque uma bandeja sob o cárter do motor.

MANUTENÇÃO

7. Limpe a área ao redor do bujão de drenagem ①. Usando um soquete Allen de 6 mm, remova o bujão de drenagem e deixe que o óleo drene completamente.

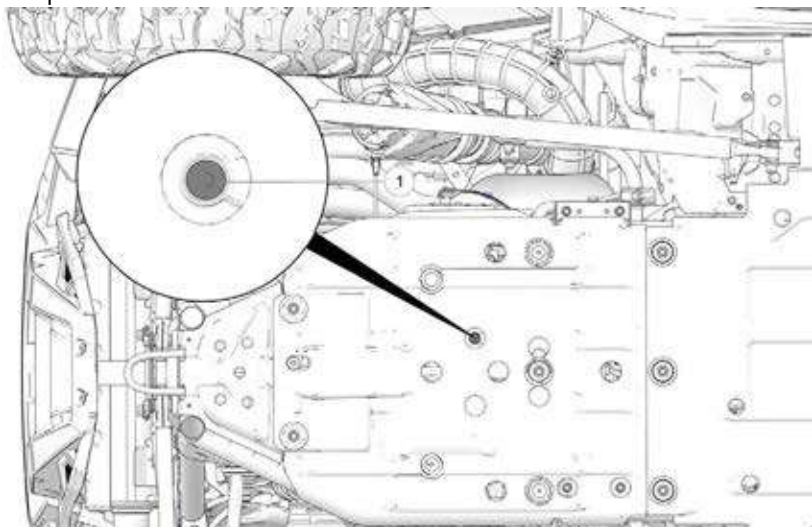

8. Remova os dois assentos (veículos de dois assentos) ou os assentos dos passageiros traseiros (veículos de quatro assentos).
9. Remova o painel de acesso traseiro. Consulte a seção Painel de acesso traseiro para obter mais detalhes.

10. Limpe a área ao redor do filtro de óleo ② e coloque panos sob o filtro para coletar todo óleo derramado durante a remoção.

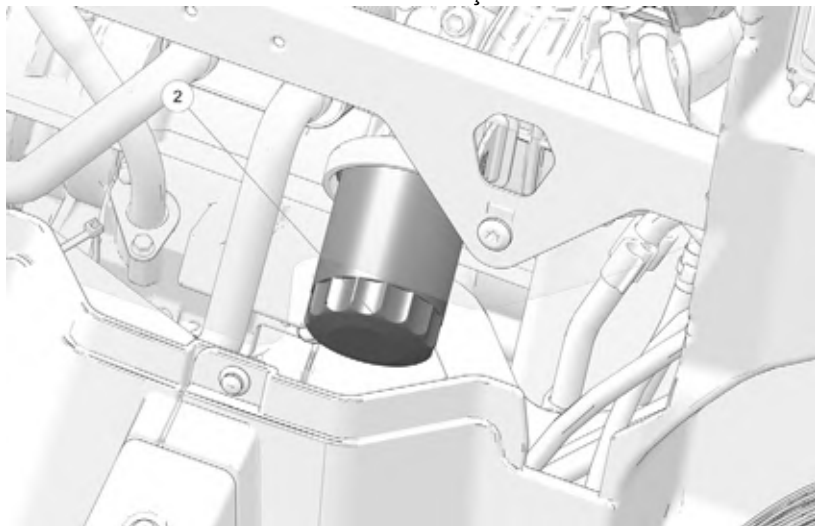

11. Usando a mão ou a chave do filtro de óleo, gire o filtro de óleo no sentido anti-horário para removê-lo.
12. Lubrifique o anel em "O" do novo filtro de óleo com uma película de óleo de motor novo. Certifique-se de que o anel em "O" esteja em boas condições.
13. Usando um pano limpo e seco, limpe a superfície de vedação do filtro no cárter do motor. Certifique-se de que o anel em "O" antigo do filtro seja completamente removido.
14. Instale o novo filtro de óleo.

TORQUE

Filtro de óleo:

Gire manualmente no sentido horário até que a junta do filtro toque a superfície de vedação e, em seguida, gire mais 3/4 de volta.

15. Limpe o óleo derramado e certifique-se de remover todos os panos.
16. Reinstale o painel de acesso traseiro.
17. Reinstale os assentos.
18. Limpe qualquer sujeira ou detritos do bujão de drenagem. Certifique-se de que as superfícies da vedação estejam livres de rebarbas, entalhes ou arranhões.

MANUTENÇÃO

19. Remova a arruela de vedação antiga do bujão e instale uma nova no bujão de drenagem.
20. Reinstale o bujão de drenagem e aperte conforme o torque especificado.

TORQUE

Bujão de drenagem do óleo do motor:
16 N·m

21. Limpe qualquer óleo residual do veículo.
22. Adicione a quantidade apropriada do óleo recomendado através da tampa de abastecimento de óleo ③. NÃO encha demais.

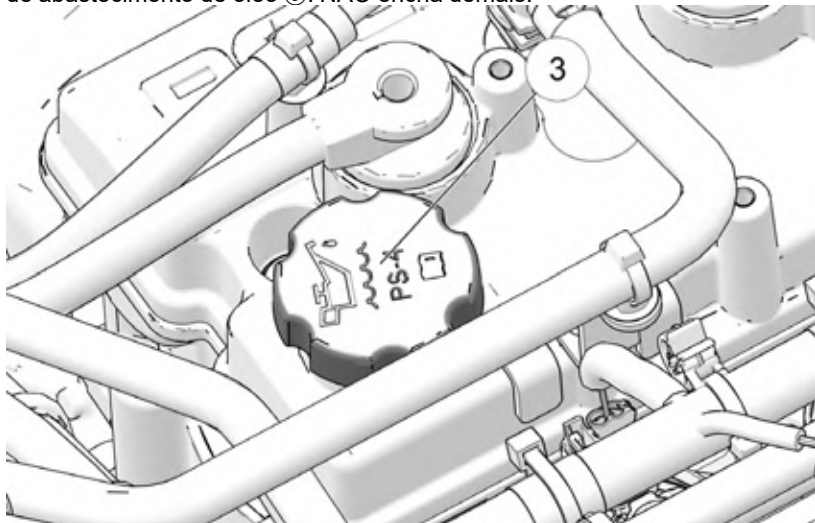

23. Reinstale a tampa de abastecimento de óleo e limpe qualquer óleo residual.
24. Ligue o motor e deixe-o em marcha lenta por 2 a 3 minutos.
25. Desligue o motor e deixe que o óleo drene de volta para o cárter do motor por 3 minutos.
26. Enquanto espera, inspecione se há algum vazamento no veículo.

27. No vão da roda traseira direita, remova a vareta de nível ④ e seque-a com um pano limpo.

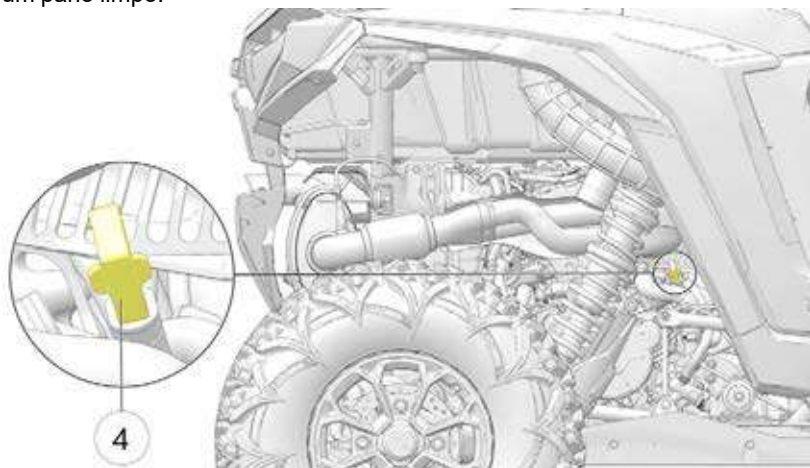

28. Reinstale a vareta de nível totalmente e remova-a novamente para inspecionar o nível de óleo da vareta de nível.
29. Adicione óleo conforme a necessidade para que o nível de óleo chegue até a marca superior da vareta de nível.
30. Reinstale a vareta de nível e limpe qualquer óleo residual.
31. Descarte corretamente o óleo e o filtro usados.
32. Reinstale o compartimento de carga. Aperte os fixadores conforme o torque especificado.

TORQUE

Fixadores do compartimento de carga:

10 N·m

TRANSMISSÃO (CAIXA DE CÂMBIO PRINCIPAL)

Sempre verifique e troque o fluido nos intervalos indicados na seção Tabela de manutenção periódica. Consulte a seção Tabela de especificações da caixa de câmbio para obter os lubrificantes, as capacidades e as especificações de torque recomendados.

VERIFICAÇÃO DO FLUIDO DA TRANSMISSÃO

O bujão de abastecimento ① se localiza na parte traseira da caixa de câmbio. Mantenha o nível do fluido na parte inferior do furo do bujão de abastecimento.

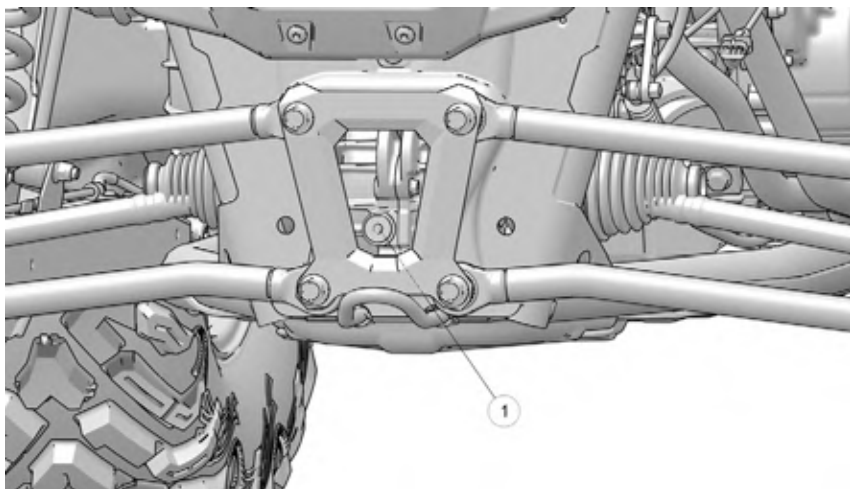

1. Posicione o veículo em uma superfície plana.
2. Certifique-se de que o veículo esteja em ESTACIONAMENTO e remova a chave.
3. Limpe a área ao redor do bujão de abastecimento.
4. Remova o bujão de abastecimento usando um soquete Allen de 8 mm.
5. Verifique o nível do fluido.

- Se necessário, encha a caixa de câmbio através do furo do bujão de abastecimento até que o fluido alcance as roscas inferiores e comece a derramar.
- Reinstale o bujão de abastecimento e aperte conforme o torque especificado.

TORQUE

Bujão de abastecimento da transmissão:
14 a 19 N·m

SUBSTITUIÇÃO DO FLUIDO DA TRANSMISSÃO

O bujão de drenagem ① se localiza na parte inferior da caixa de câmbio. Acesse o bujão de drenagem através do furo de drenagem na placa de proteção.

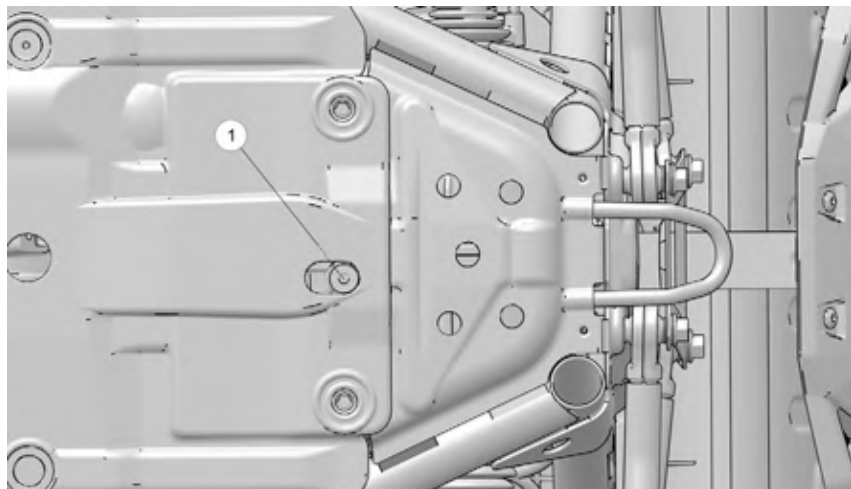

- Posicione o veículo em uma superfície plana.
- Certifique-se de que o veículo esteja em ESTACIONAMENTO e remova a chave.
- Coloque uma bandeja sob a transmissão.
- Limpe a área ao redor do bujão de abastecimento.
- Remova o bujão de abastecimento usando um soquete Allen de 8 mm.
- Limpe a área ao redor do bujão de drenagem.

MANUTENÇÃO

7. Remova o bujão de drenagem usando um soquete Allen de 8 mm e deixe que o fluido drene completamente.
8. Limpe qualquer sujeira ou detritos dos bujões de drenagem e de abastecimento. Inspeção os dois bujões e certifique-se de que as superfícies da vedação estejam livres de rebarbas, entalhes ou arranhões. Substitua se necessário.
9. Inspeção os anéis em "O" dos dois bujões. Substitua se necessário.
10. Reinstale o bujão de drenagem e aperte conforme o torque especificado.

TORQUE

Bujão de drenagem da transmissão:
14 a 19 N·m

11. Encha a caixa de câmbio através do furo do bujão de abastecimento até que o fluido alcance as roscas inferiores e comece a derramar.
12. Reinstale o bujão de abastecimento e aperte conforme o torque especificado.

TORQUE

Bujão de abastecimento da transmissão:
14 a 19 N·m

13. Limpe qualquer fluido residual do veículo e inspeção se há vazamentos.
14. Descarte corretamente o fluido usado.

UNIDADE DE ACIONAMENTO DE DEMANDA (CAIXA DE CÂMBIO DIANTEIRA)

Sempre verifique e troque o fluido nos intervalos indicados na Tabela de manutenção periódica. Consulte a tabela de Especificações da caixa de câmbio para obter os lubrificantes, as capacidades e as especificações de torque recomendados.

SUBSTITUIÇÃO DO FLUIDO DA CAIXA DE CÂMBIO DIANTEIRA

O bujão de drenagem ① se localiza na parte inferior da caixa de câmbio.

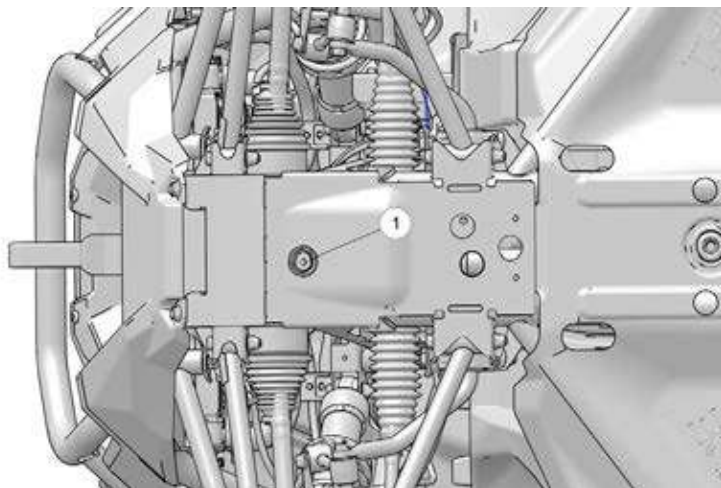

1. Posicione o veículo em uma superfície plana.
2. Certifique-se de que o veículo esteja em ESTACIONAMENTO e remova a chave.
3. Coloque um bandeja sob o bujão de drenagem.
4. Através do vão da roda dianteiro direito, limpe a área ao redor do bujão de abastecimento.
5. Remova o bujão de abastecimento.
6. Limpe a área ao redor do bujão de drenagem.
7. Remova o bujão de drenagem. Deixe que o fluido drene totalmente.
8. Antes de reinstalar, limpe qualquer sujeira ou detritos dos bujões de drenagem e de abastecimento. Inspecione os anéis em "O" dos bujões e troque-os se necessário.

MANUTENÇÃO

9. Reinstale o bujão de drenagem e aperte conforme o torque especificado.

TORQUE

Bujão de drenagem da caixa de câmbio dianteira:
11 a 14 N·m

10. Encha a caixa de câmbio através do furo do bujão de abastecimento até que o fluido alcance as roscas inferiores e comece a derramar.

11. Reinstale o bujão de abastecimento e aperte conforme o torque especificado.

TORQUE

Bujão de abastecimento da caixa de câmbio dianteira:
11 a 14 N·m

12. Limpe qualquer fluido residual do veículo e inspecione se há vazamentos.

13. Descarte corretamente o fluido usado.

TABELA DE ESPECIFICAÇÕES DA CAIXA DE CÂMBIO

O uso de outros fluidos pode resultar em funcionamento inadequado dos componentes. Consulte a seção Produtos Polaris para informar-se sobre os números de peça.

Caixa de câmbio	Lubrificante	Capacidade	Torque do bujão de abastecimento	Torque do bujão de drenagem
Transmissão (caixa de câmbio principal)	Fluido de transmissão e lubrificante da caixa de câmbio AGL	1.650 mL (55,8 onças)	14 a 19 N·m (10 a 14 lb·pé)	14 a 19 N·m (10 a 14 lb·pé)
Unidade de acionamento de demanda (caixa de câmbio dianteira)	Fluido de acionamento de demanda	300 a 350 mL (10,1 a 11,8 onças)	11 a 14 N·m (8 a 10 lb·pé)	11 a 14 N·m (8 a 10 lb·pé)

VELAS DE IGNIÇÃO

FOLGA/TORQUE DA VELA DE IGNIÇÃO

Folga do eletrodo	Torque da vela de ignição
0,7 a 0,8 mm	10 N·m (7 lb·pé)

AVISO

O uso de velas de ignição não recomendadas pode resultar em danos graves ao motor. Use sempre as velas de ignição recomendadas pela POLARIS ou velas equivalentes. Consulte a seção Especificações deste manual.

A condição da vela de ignição é um indicador do funcionamento do motor. A condição da extremidade de ignição da vela deve ser analisada depois que o motor estiver aquecido e o veículo for conduzido em velocidades superiores. Verifique imediatamente a cor correta da vela de ignição.

CUIDADO

O sistema de escapamento e o motor quentes podem causar queimaduras. Use luvas de proteção ao remover as velas de ignição para inspeção.

REMOÇÃO E RECOLOCAÇÃO DAS VELAS DE IGNIÇÃO

ATENÇÃO

Para evitar queimaduras, não toque nos componentes quentes nem tente fazer a manutenção antes que o motor esfrie.

1. Posicione o veículo em uma superfície plana.
2. Certifique-se de que o veículo esteja em ESTACIONAMENTO e remova a chave.
3. Remova o compartimento de carga para acessar o motor do veículo. Consulte a seção Remoção do compartimento de carga para obter mais detalhes.
4. Remova os dois fixadores que seguram a proteção das velas ① no lugar adequado.

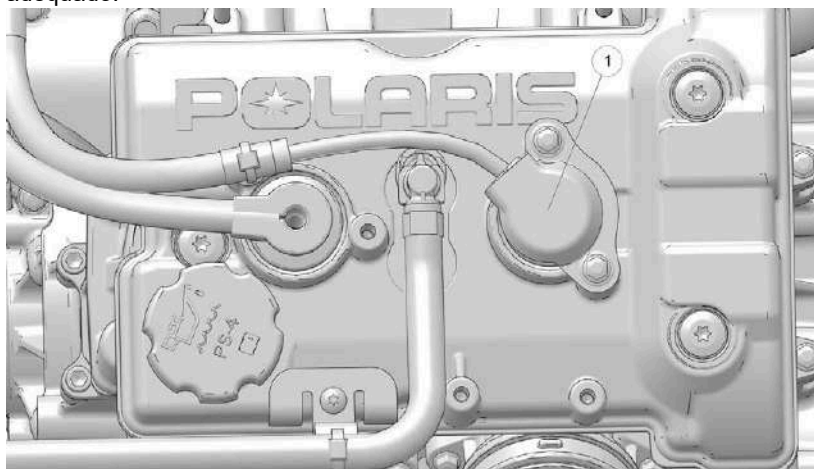

5. Remova as duas tampas das velas ②.

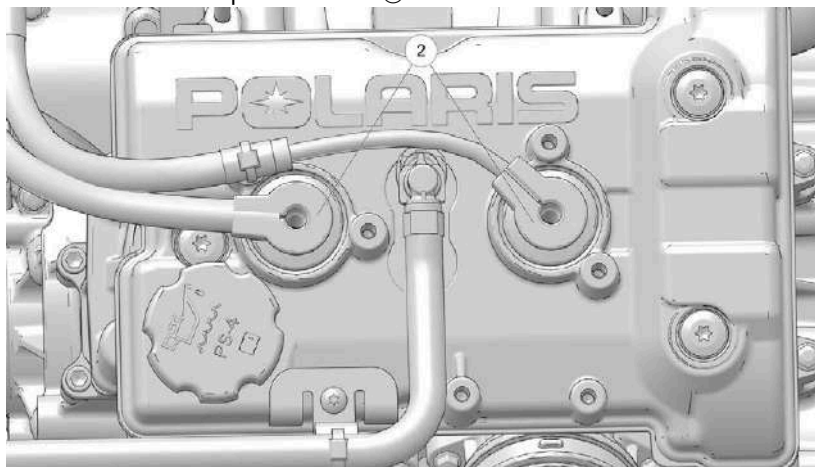

6. Limpe as aberturas das velas com ar comprimido para impedir que sujeiras ou detritos soltos caiam dentro dos cilindros.
7. Lave as aberturas das velas com água e seque com ar comprimido.

AVISO

As aberturas das velas de ignição têm orifícios de drenagem embutidos no cabeçote do cilindro para permitir a drenagem da água.

MANUTENÇÃO

- Solte as velas de ignição ③ usando um soquete de vela de ignição de 5/8 pol. com uma extensão e remova do veículo.

DICA

Em caso de reutilização, anote os cilindros em que as velas de ignição estavam instaladas para reinstalá-las nos mesmos cilindros.

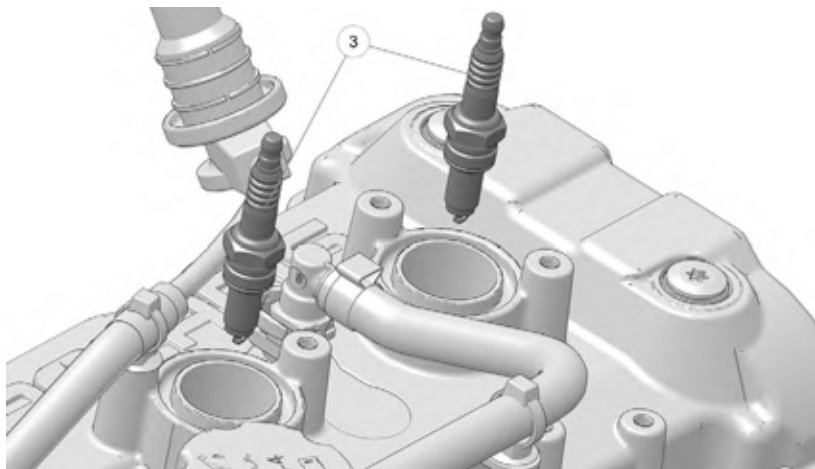

- Inspeccione se há desgaste e acúmulo de carbono nos eletrodos. A vela de ignição deve ter uma borda externa afiada sem arredondamento ou erosão.
- Limpe somente com um limpador de contato elétrico ou um limpador de vela de ignição com abrasivo.

IMPORTANTE

Não deverão ser usadas escovas de aço ou abrasivos revestidos.

- Meça a folga com um calibre de fio. Se necessário, ajuste a folga dobrando cuidadosamente o eletrodo lateral.
- Se necessário, substitua a vela de ignição por uma do tipo apropriado.

IMPORTANTE

Poderão ocorrer danos graves ao motor se for usada uma vela de ignição errada.

Vela de ignição recomendada:
NGK® MR7F

13. Aplique uma pequena quantidade de graxa dielétrica na extremidade da bobina onde ela se conecta com a vela de ignição.
14. Instale as velas de ignição no motor e aperte-as conforme o torque especificado.

TORQUE

Vela de ignição:
12 N·m

15. Verifique se as conexões estão firmes garantindo que estejam encaixadas no lugar adequado.
16. Reinstale as duas tampas das velas.
17. Reinstale a proteção das velas. Aperte os fixadores conforme o torque especificado.

TORQUE

Fixadores da proteção das velas:
10 N·m

18. Reinstale o compartimento de carga. Aperte os fixadores conforme o torque especificado.

TORQUE

Fixadores do compartimento de carga:
10 N·m

19. Ligue o motor para certificar-se da operação adequada.

CONDIÇÃO DA VELA DE IGNIÇÃO

VELA NORMAL

A ponta isolante normal é cinza, marrom ou marrom-claro. Haverá poucos depósitos de combustão. Os eletrodos não estão queimados ou erodidos. Isso indica o tipo e faixa de aquecimento adequados para o motor e o serviço.

AVISO

A ponta não deve estar branca. A ponta isolante branca indica superaquecimento causado pelo uso de uma vela de ignição errada ou ajustes incorretos do corpo do acelerador.

VELA SUJA E ÚMIDA

A ponta isolante suja e úmida é preta. Um filme de óleo úmido cobre a extremidade de ignição. Pode haver uma camada de carbono sobre toda a ponta. Geralmente os eletrodos não estão desgastados. A sujeira pode ser causada pelo excesso de óleo ou por percursos curtos frequentes, especialmente em clima frio.

CENTRAL DE FUSÍVEIS/RELÉS

Se o motor desligar ou não der partida, se a direção eletrônica parar de funcionar (se estiver equipado) ou se você tiver outras falhas elétricas, pode ser necessária a troca de um fusível. Localize e corrija qualquer curto-circuito que possa ter queimado o fusível e, depois, substitua o fusível. Ao trocar um fusível, é importante usar o tamanho especificado.

A central de fusíveis/relés ① localiza-se atrás do assento do condutor. Ela pode ser acessada removendo-se os assentos e o painel de acesso traseiro do motor. Consulte as seções Painel de acesso ao motor e Remoção do assento para obter mais detalhes.

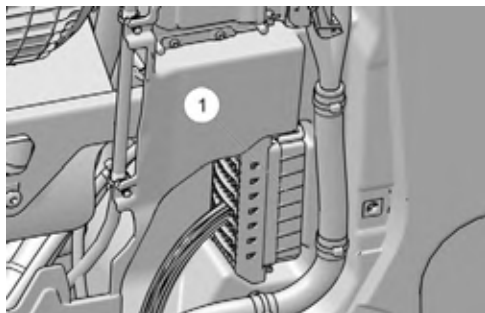

ETIQUETA	VALOR	FUNÇÃO
FAN	Disjuntor de 20 A	Ventoinha do líquido de arrefecimento do motor
FUEL	Fusível de 10 A	Bomba de combustível
TERM	Fusível de 10 A	Sob o bloco de terminais do capô <i>Veículos RZR XP 4</i> : Tomada traseira de 12 V
INSTR ACCY	Fusível de 5 A	LED interior, indicador <i>Veículos Ride Command</i> : Mostrador
PWR PT1	Fusível de 10 A	Tomada de 12 V no painel
EPS	Fusível de 40 A	Direção eletrônica
INSTR UNSW	Fusível de 7,5 A	Conector de diagnóstico
LIGHTS	Fusível de 7,5 A	Faróis, luzes traseiras

MANUTENÇÃO

ETIQUETA	VALOR	FUNÇÃO
CHASSIS	Fusível de 7,5 A	Interruptor da AWD, aquecedor do sensor de oxigênio, ativação da EPS, VSS, cinto de segurança, bobina da AWD, guincho <i>Veículos EVAP:</i> Válvula de descarga
EFI	Fusível de 10 A	Bobina do relé de acessórios, ativação do ECM, bobina do relé da bomba, bobina do relé do chassi, bobina do relé da partida, bobina do relé da injeção eletrônica de combustível, injeção Mag/TDF, bobina do relé das luzes, bobina do relé da ventoinha, bobina da ignição, bobina do solenoide do motor de partida, bobina do relé dos freios
ACCY	Fusível de 15 A	Bloco principal dos fusíveis TERM e INSTR ACCY
COIL	Fusível de 7,5 A	Conjunto de bobinas de ignição
CHARGE	Fusível de 10 A	Porta de carga da bateria
SPARE <i>encontrado na central de fusíveis</i>	Fusível de 40 A	

SISTEMA DE ARREFECIMENTO



CUIDADO

O escape de vapor pode causar queimaduras. Nunca remova a tampa de pressão com o motor quente ou morno. Deixe sempre que o motor esfrie antes de remover a tampa de pressão.

O nível do líquido de arrefecimento do motor é mantido por um sistema de tanque pressurizado remoto. O tanque pressurizado remoto é conectado ao radiador e proporciona uma tampa de pressão e um ponto de enchimento únicos para o veículo.

AVISO

O sistema de arrefecimento pode causar ruídos audíveis de fluxo de líquido conforme o veículo resfria após o funcionamento. Isso é considerado normal para o veículo.

O tanque de pressão é projetado para conter um volume de ar acima do nível do líquido de arrefecimento. À medida que a temperatura operacional do líquido de arrefecimento aumenta, o nível do líquido de arrefecimento no tanque de pressão aumenta e empurra o ar para fora através da tampa de pressão. À medida que a temperatura do líquido de arrefecimento do motor diminui, o nível do líquido de arrefecimento no tanque de pressão abaixa e aspira o ar para dentro através da tampa de pressão.

AVISO

Uma pequena queda do nível do líquido de arrefecimento em veículos novos é normal, pois o sistema está purgando o ar aprisionado. Observe o nível do líquido de arrefecimento e mantenha o nível do líquido de arrefecimento frio conforme recomendado, adicionando líquido no tanque de pressão.

ADIÇÃO OU TROCA DO LÍQUIDO DE ARREFECIMENTO

A POLARIS recomenda o uso do Premix 50/50 anticongelante POLARIS. Esse anticongelante já é pré-misturado e pronto para o uso. Não o dilua com água. Consulte a seção Produtos Polaris para informar-se sobre os números de peça.

Para garantir que o líquido de arrefecimento mantenha sua capacidade de proteger o motor, nós recomendamos que o sistema seja totalmente drenado a cada cinco (5) e que seja acrescentado um anticongelante Premix 50/50 novo.

Sempre que o sistema de arrefecimento for drenado para manutenção ou reparo, troque o líquido de arrefecimento por Premix 50/50 anticongelante novo.

RADIADORES E VENTONHA DE ARREFECIMENTO

Sempre verifique e limpe as telas e as aletas do radiador nos intervalos indicados na Tabela de manutenção periódica. Não obstrua ou desvie o fluxo de ar que passa pelos radiadores instalando acessórios não autorizados na frente do radiador ou atrás da ventoinha de arrefecimento. A interferência no fluxo de ar do radiador pode causar superaquecimento e consequentes danos ao motor.

AVISO

Lavar o veículo com mangueiras de alta pressão pode danificar as aletas do radiador e prejudicar sua eficiência. Não recomendamos o uso de sistemas de alta pressão.

NÍVEL DO LÍQUIDO DE ARREFECIMENTO DO RADIADOR/TROCA DO LÍQUIDO DE ARREFECIMENTO

O procedimento de troca do líquido de arrefecimento é necessário apenas se o sistema de arrefecimento for drenado para a realização de manutenção e/ou reparo. Certifique-se de que o veículo esteja estacionado em uma superfície plana antes de realizar a manutenção.

CUIDADO

O escape de vapor pode causar queimaduras. Nunca remova a tampa de pressão com o motor quente ou morno. Deixe sempre que o motor esfrie antes de remover a tampa de pressão.

1. Se for necessário apenas verificar o nível do líquido de arrefecimento, existe um visor ① no para-lama traseiro no lado do condutor. Pode ser necessário usar uma lanterna. O nível do líquido de arrefecimento também pode ser visto removendo-se o compartimento de carga.

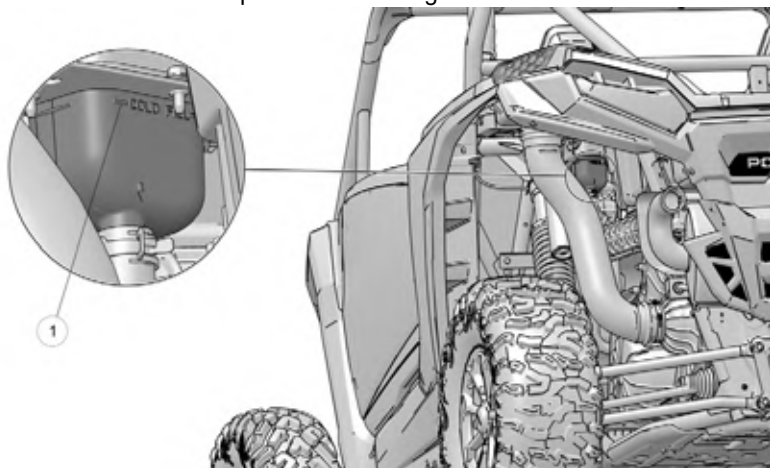

DICA

Certifique-se de que o motor tenha resfriado antes de verificar.

MANUTENÇÃO

2. Para adicionar líquido de arrefecimento, comece removendo a tampa de acesso ② na traseira do veículo, atrás do assento do condutor.



3. Remova lentamente a tampa de pressão do radiador ③.

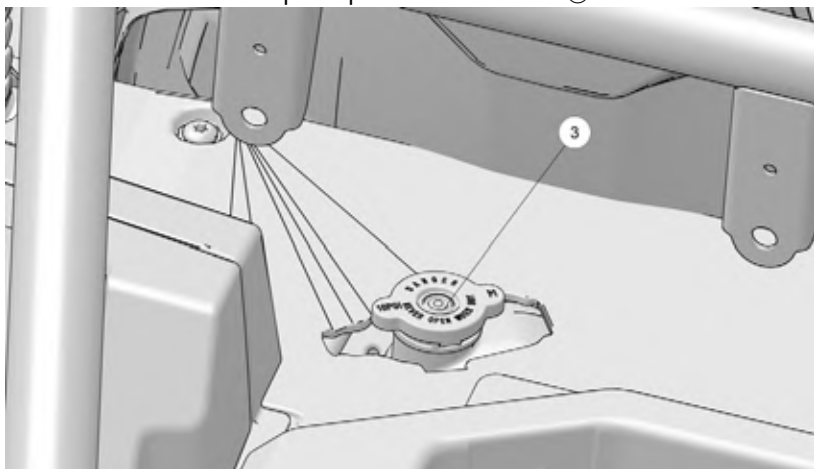

4. Remova a tampa de pressão e use um funil para adicionar líquido de arrefecimento conforme a necessidade. Mantenha o nível do líquido de arrefecimento na marca de abastecimento frio do lado do tanque de pressão (somente quando o fluido estiver frio, se após a operação).
5. Reinstale a tampa de pressão e a tampa de acesso do reservatório.

DICA

O uso de uma tampa de pressão não padronizada não permitirá que o sistema de recuperação funcione corretamente. Seu revendedor autorizado pode fornecer a peça de reposição correta.

DICA

Se for necessário acrescentar líquido de arrefecimento frequentemente ou se o tanque de pressão ficar completamente seco, pode haver um vazamento no sistema. Seu revendedor autorizado pode inspecionar o sistema de arrefecimento.

SISTEMA DE TRANSMISSÃO VARIÁVEL POLARIS (PVT)

 ATENÇÃO

Não seguir as instruções dessa advertência pode resultar em ferimentos graves ou morte.

Não modifique nenhum componente do sistema PVT. Isso pode reduzir a força do veículo o que poderá provocar falha em alta velocidade. O sistema PVT foi balanceado com precisão. Qualquer modificação desbalanceará o sistema criando vibrações e cargas adicionais nos componentes.

O sistema PVT gira em alta velocidade provocando grande dispêndio de força nos componentes da embreagem. Como proprietário, você tem as seguintes responsabilidades para sua própria segurança e a segurança das outras pessoas:

- Sempre siga todos os procedimentos de manutenção recomendados. Sempre procure e remova detritos de dentro e ao redor da embreagem e sistema de ventilação ao substituir a correia.
- Consulte seu revendedor ou outra pessoa de serviço qualificada conforme recomendado no manual do proprietário e nas etiquetas de segurança.
- Esse sistema PVT destina-se apenas ao uso em produtos POLARIS. Não o instale em nenhum outro produto.
- Certifique-se sempre que o alojamento da PVT esteja firmemente no local adequado durante o funcionamento.

O deslizamento da correia é responsável pelo excesso de calor que destrói correias, desgasta componentes da embreagem e causa falha nas tampas externas da embreagem. Mude para a faixa baixa durante a operação em velocidades mais baixas para aumentar a vida útil dos componentes da PVT (correia, tampa, etc.).

INSPEÇÃO E SUBSTITUIÇÃO DA CORREIA DE TRANSMISSÃO

Se uma correia falhar, sempre limpe todos os detritos do duto de saída, do compartimento da embreagem e do compartimento do motor ao substituir a correia.

ATENÇÃO

A não remoção de **TODOS** os detritos ao substituir a correia poderá causar danos ao veículo, perda de controle e ferimentos graves ou morte.

DICA

- Sacudir e balançar a tampa ajudará a girá-la nos parafusos nas torres da embreagem.
- Verifique se os parafusos da tampa da embreagem não estão tocando outras peças.
- Girar a embreagem acionadora levemente à mão pode fornecer mais folga em alguns casos.
- Para remover mais facilmente, verifique se o veículo está na altura normal do passeio ou inferior, o que fornecerá mais folga entre a tampa e o amortecedor. Virar a embreagem acionadora levemente à mão também pode ajudar a liberar mais espaço para a remoção.
- Ao reinstalar a correia, consulte a impressão nela para reinstalá-la na mesma direção.

AVISO

A manutenção da correia de transmissão deve ser realizada apenas depois que o veículo estiver completamente resfriado.

1. Posicione o veículo em uma superfície plana.
2. Certifique-se de que o veículo esteja em ESTACIONAMENTO e remova a chave.
3. Remova os dois assentos (veículos de dois assentos) ou os assentos dos passageiros traseiros (veículos de quatro assentos).
4. Remova o painel de acesso traseiro. Consulte a seção Painel de acesso traseiro para obter mais detalhes.
5. Limpe cuidadosamente **TODOS OS DETRITOS** do compartimento do motor.

6. No vão da roda traseira do lado do condutor, solte a abraçadeira ① que fixa o duto de entrada da PVT na tampa externa da embreagem.

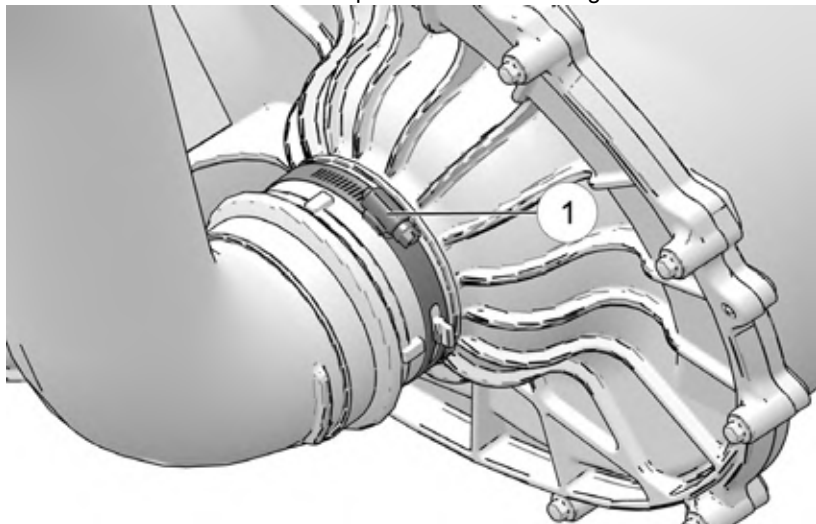

7. Remova a mangueira da tampa externa da embreagem.
8. Solte os 14 fixadores da tampa da embreagem ②.

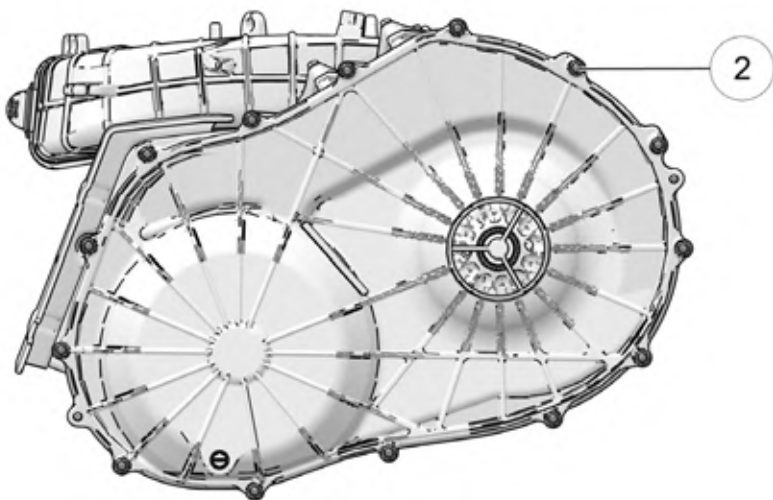

MANUTENÇÃO

9. Deslize a tampa para fora até que ela atinja a mola do amortecedor.

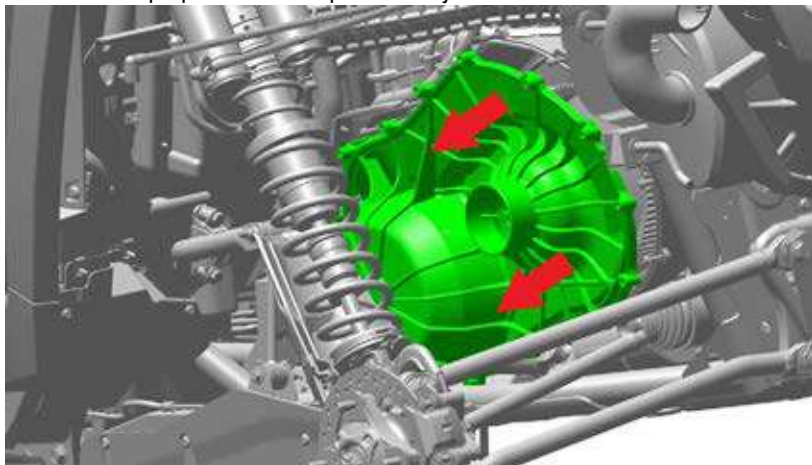

10. Gire a tampa para baixo.

DICA

Mantenha os fixadores retidos puxados o máximo possível para facilitar a remoção.

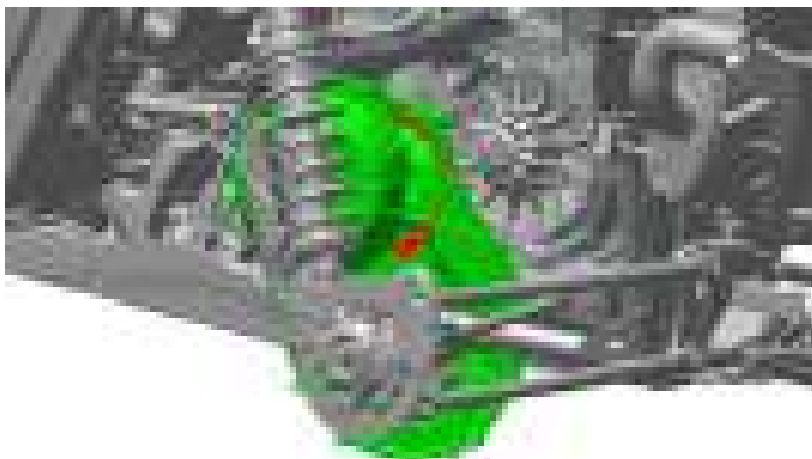

11. Deslize a tampa para baixo sob o veículo para remover.

AVISO

Para remover mais facilmente, verifique se o veículo está na altura normal do passeio ou inferior, o que fornecerá mais folga entre a tampa e o amortecedor.

Virar a embreagem acionadora levemente à mão também pode ajudar a liberar mais espaço para a remoção.

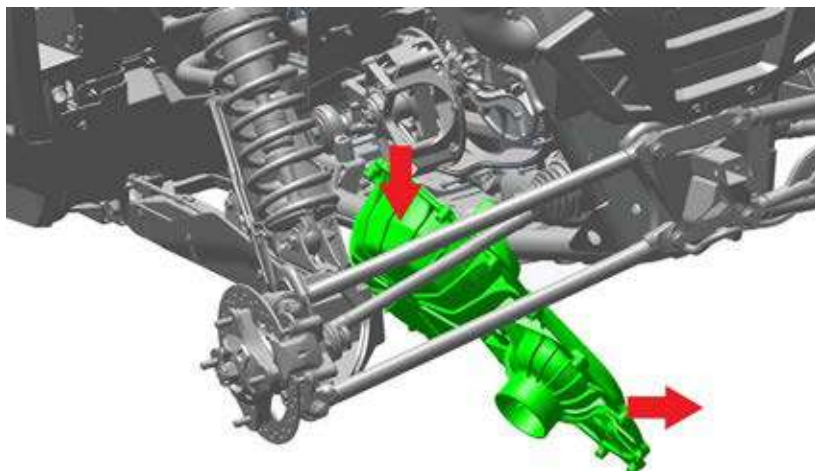

12. Verifique se há desgaste ou danos na vedação da tampa e substitua se necessário.

13. Anote o sentido de rotação da correia de transmissão. A correia deverá ser instalada no mesmo sentido se ela for reutilizada.

MANUTENÇÃO

14. Insira a ferramenta de alargamento da embreagem na embreagem acionada

③. A ferramenta de alargamento da embreagem é fornecida no kit de ferramentas do veículo.

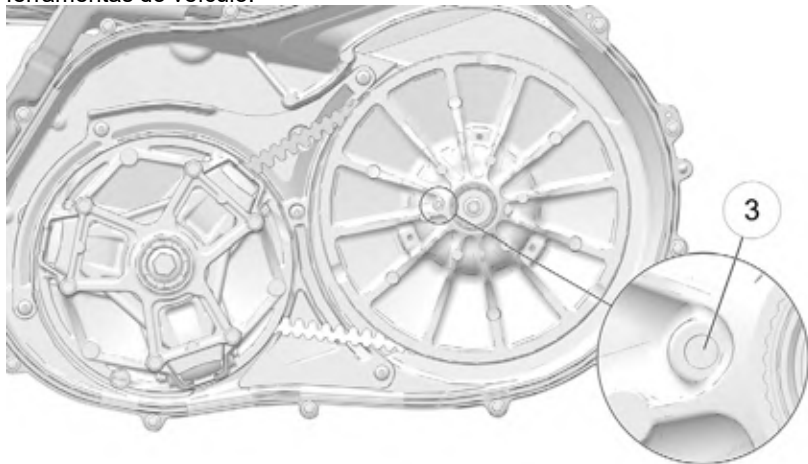

15. Gire a ferramenta no sentido horário para abrir as polias.

16. Passe cuidadosamente a correia para fora da embreagem acionada e remova-a da embreagem acionadora.

17. Verifique se há esgarçamento, efeito ampulheta, fios soltos, dentes ausentes, abrasões, queimaduras ou danos, e substitua se necessário.

18. Limpe cuidadosamente o interior das tampas da embreagem.

19. Limpe cuidadosamente a área ao redor das embreagens para evitar danos aos componentes do veículo.

DICA

Pode-se usar um dispositivo móvel para ver atrás das embreagens. Qualquer sinal de vazamentos de óleo indica que pode haver detritos aprisionados atrás das embreagens.

20. Em caso de substituição da correia, o número de peça deverá ficar voltado para fora quando ela for instalada.

21. Passe a correia sobre a embreagem acionadora e comece a passá-la sobre a polia da embreagem acionada, alargando a polia conforme a necessidade com uma ferramenta de alargamento.

22. Remova a ferramenta de alargamento da embreagem.

23. Gire a embreagem de cinco a sete vezes para assentar a correia nas polias.

24. Reinstale a tampa da embreagem manobrando ao redor da estrutura e sobre a embreagem acionadora.
25. Reinstale os 14 fixadores da tampa da embreagem e aperte conforme o torque especificado.

TORQUE

Fixadores da tampa da embreagem:
6 N·m

26. Reinstale o duto de entrada da PVT na tampa da embreagem externa e aperte até que esteja totalmente assentado.
27. Reinstale o painel de acesso traseiro.
28. Reinstale os assentos.

SECAGEM DA PVT

Pode haver alguns casos em que a água entra acidentalmente no sistema PVT. Use as seguintes instruções para secá-lo antes de operá-lo.

AVISO

Ao lavar o veículo, evite pulverizar água diretamente no duto de admissão da PVT. Consulte a seção Lavagem do veículo para obter detalhes.

1. Remova o bujão de drenagem da tampa da embreagem.
2. Deixe a água drenar. Reinstale o bujão de drenagem.
3. Coloque a transmissão em ESTACIONAMENTO. Acione os freios.
4. Ligue o motor.
5. Acione o acelerador de modo variado de 10 a 15 segundos para expulsar a umidade e secar a correia e as embreagens com ar. Não mantenha o acelerador no máximo por mais de 10 segundos.
6. Deixe que a rotação do motor se ajuste na marcha lenta. Acione os freios. Mude a transmissão para a faixa mais baixa disponível.
7. Dirija lentamente para frente para testar o deslizamento da correia. Se a correia deslizar, repita o processo.
8. Seu veículo requer serviços assim que possível. Seu revendedor POLARIS ou uma pessoa autorizada pode ajudá-lo.

SISTEMAS DE FILTRO

PRÉ-FILTROS DE ADMISSÃO

O pré-filtro de admissão do motor ① localiza-se no lado direito do veículo. A admissão de ar da embreagem ② localiza-se no lado esquerdo do veículo.



IMPORTANTE

Verifique se não há obstruções nos dois lados dos pré-filtros, inclusive obstruções causadas por itens armazenados no compartimento de carga.

Inspeccione o pré-filtro do motor antes de cada utilização do veículo, para assegurar um fluxo de ar adequado. Se necessário, remova o pré-filtro e limpe com água e sabão. Seque com ar comprimido de baixa pressão.

Inspeccione periodicamente a admissão de ar da embreagem (PVT) em busca de detritos e limpe conforme a necessidade para assegurar um fluxo de ar adequado.

DICA

Ao lavar o veículo, evite pulverizar água diretamente no duto de admissão da PVT e na admissão de ar do motor. Consulte a seção Lavagem do veículo para obter os procedimentos de lavagem recomendados.

INSPEÇÃO E SUBSTITUIÇÃO DO FILTRO DE AR**⚠ ATENÇÃO**

Certifique-se de recolocar todos os componentes do veículo como estavam depois de terminar a manutenção no filtro de ar. Uma proteção térmica inadequada cria risco de incêndio e pode levar a ferimentos ou morte.

Sempre troque o filtro de ar nos intervalos indicados na Tabela de manutenção periódica.

1. Posicione o veículo em uma superfície plana.
2. Certifique-se de que o veículo esteja em ESTACIONAMENTO e remova a chave.
3. Remova os dois assentos (veículos de dois assentos) ou os assentos dos passageiros traseiros (veículos de quatro assentos).
4. Remova o painel de acesso traseiro. Consulte a seção Painel de acesso traseiro para obter mais detalhes.
5. Limpe qualquer sujeira ou detritos da área da caixa do filtro de ar.
6. Destrave as 5 presilhas da tampa da caixa do filtro de ar ① e remova a tampa da caixa do filtro de ar.

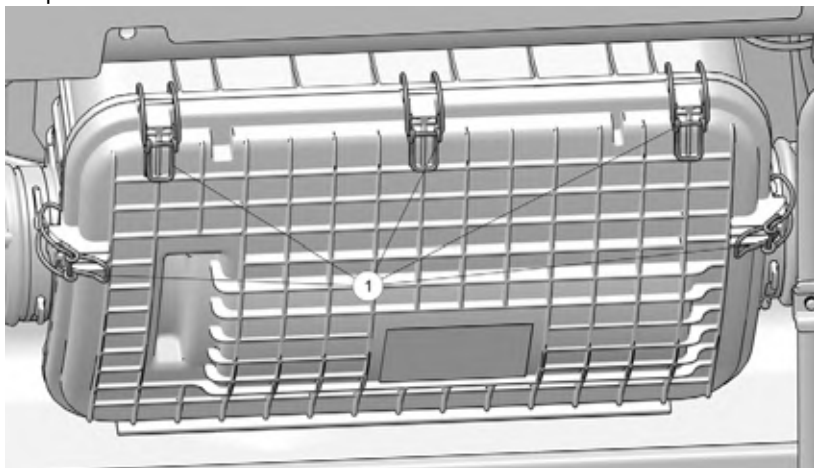

7. Remova o filtro de ar puxando-o na direção do lado do passageiro do veículo.
8. Com o filtro removido, inspecione-o e troque-o se necessário.
9. Verifique a vedação da tampa da caixa do filtro de ar.

MANUTENÇÃO

10. Limpe a caixa do filtro de ar e a admissão cuidadosamente com um pano limpo e seco.

IMPORTANTE

Sujeira ou detritos no tubo de admissão poderão causar danos graves no motor. Sempre limpe toda a sujeira e todos os detritos do tubo de admissão antes de instalar o filtro.

11. Reinstale o filtro de ar (se estiver limpo) ou instale um novo filtro de ar (se estiver sujo) e certifique-se de que ele esteja completamente assentado.

IMPORTANTE

Não tente limpar o filtro de ar.

AVISO

O uso de um filtro de ar não aprovado pela POLARIS pode causar danos ao motor. Use sempre filtros de reposição aprovados pela POLARIS. Filtros de reposição estão disponíveis em seu revendedor POLARIS.

12. Certifique-se de que não haja folgas entre o filtro, o anel do filtro e o batente no tubo de admissão.
13. Reinstale a tampa da caixa do filtro de ar e certifique-se de que as abas estejam alinhadas e bloqueadas no local adequado.
14. Fixe as 5 presilhas da tampa.
15. Reinstale o painel de acesso traseiro.
16. Reinstale os assentos.

SUPRESSOR DE CENTELHAS



- Nunca opere o veículo sem o supressor de centelhas.
- Remova todos os materiais combustíveis da área.

A não observância das seguintes advertências ao realizar serviços no supressor de centelhas pode causar ferimentos graves ou morte.

- Nunca faça o motor funcionar em uma área fechada. O escape contém o gás monóxido de carbono, que é venenoso e que pode causar perda de consciência ou morte em um curto período.
- **NÃO** execute serviços no supressor de centelhas enquanto o sistema estiver **QUENTE**. A temperatura do sistema de escape pode alcançar valores extremamente altos. Deixe que os componentes esfriem suficientemente antes de prosseguir.
- Não permaneça atrás ou na frente do veículo durante a purga do sistema de escape.
- Nunca entre debaixo do veículo enquanto estiver inclinado.
- Use luvas e proteção para os olhos durante a manutenção.

Limpe periodicamente o supressor de centelhas para remover o carbono acumulado. Um supressor de centelhas entupido afeta o desempenho do motor. Limpe diariamente ao conduzir na lama e água. Substitua o supressor se estiver trincado ou danificado antes da operação.

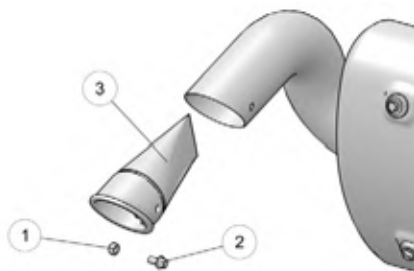

1. Remova a porca ① e o parafuso de fixação ② do supressor.
2. Remova o supressor da extremidade do silencioso.
3. Use uma escova não sintética para limpar a tela do supressor ③. Uma escova sintética pode derreter se os componentes estiverem quentes. Se necessário, use ar comprimido para retirar os detritos da tela.
4. Inspeção se há desgaste e danos na tela. Substitua uma tela desgastada ou danificada.
5. Reinstale o supressor. Torqueie o parafuso com 10 N·m (7,4 lb·pé).

FREIOS

ATENÇÃO

A operação do veículo com o pedal de freio esponjoso pode resultar em perda de frenagem, o que pode causar um acidente resultando em ferimentos graves ou morte. Nunca opere o veículo com o pedal de freio esponjoso.

Os freios dianteiros e traseiros são de discos hidráulicos acionados pelo pedal do freio.

CUIDADO

Os discos de freio podem ficar extremamente quentes após seu funcionamento. Deixe que os discos esfriem antes de executar qualquer manutenção para evitar o risco de queimaduras.

Sempre verifique o curso do pedal de freio e o nível do reservatório do fluido de freio antes de cada uso do veículo. Quando acionado, o pedal do freio deve estar firme. Qualquer esponjosidade indica um possível vazamento de fluido ou nível baixo do fluido de freio, o que deve ser corrigido antes da condução do veículo. Consulte a seção Fluido de freio para obter mais detalhes.

Se você descobrir alguma irregularidade no sistema do freio, incluindo o curso excessivo do pedal, entre em contato com seu revendedor para obter o diagnóstico e o reparo corretos.

INSPEÇÃO DO FREIO

ATENÇÃO

Não aplique WD-40® ou nenhum outro produto à base de petróleo nos discos de freio. Esses tipos de produtos são inflamáveis e também podem reduzir o atrito entre a pastilha de freio e a pinça.

1. Posicione o veículo em uma superfície plana.
2. Certifique-se de que o veículo esteja em ESTACIONAMENTO e remova a chave.
3. Remova as rodas. Consulte a página 149.
4. Verifique se há vazamentos nos parafusos banjo no lado do condutor do cilindro mestre.
5. Siga as linhas de freio até as pinças do freio dianteiro e verifique se há vazamentos, dobras ou danos.

6. Certifique-se de que os suportes da linha de freio estejam devidamente fixados.
7. Verifique se há vazamentos na pinça do freio dianteiro e nas conexões.
8. Siga as linhas de freio até a traseira do veículo e verifique se há vazamentos, dobras ou danos.
9. Siga a linha de freio até a pinça do freio traseiro e verifique se há vazamentos, dobras ou danos.
10. Certifique-se de que os suportes da linha de freio estejam devidamente fixados.
11. Verifique se há vazamentos na pinça do freio traseiro e nas conexões.

IMPORTANTE

Se a inspeção revelar algum problema, não tente dirigir o veículo. Consulte seu revendedor autorizado POLARIS para realizar o serviço.

12. Inspecione as pastilhas de freio ①.

⚠ ATENÇÃO

Deixe sempre que as pastilhas de freio resfriem completamente antes de inspecioná-las para evitar o risco de queimaduras.

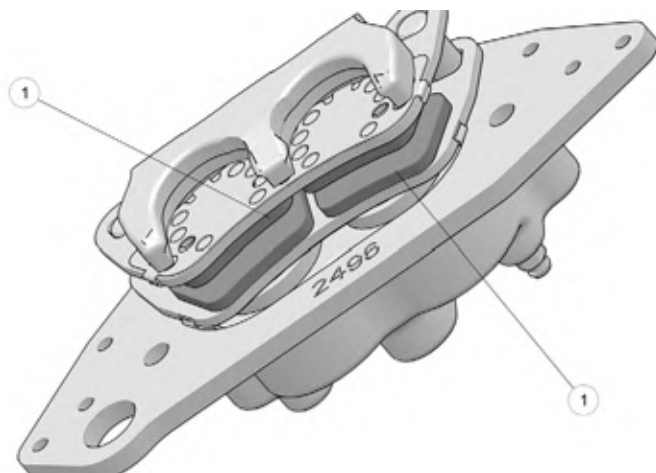

MANUTENÇÃO

13. Verifique a espessura das pastilhas de freio usando uma ferramenta adequada. Verifique também a espessura das pastilhas de freio internas.

0,762 mm (0,030 pol.)

14. Substitua qualquer pastilha de freio que esteja desgastada além da espessura mínima.
15. Após a conclusão da inspeção do sistema de freios, pode-se fazer o rodizio dos pneus e instalá-los. Consulte a página 150.

FLUIDO DE FREIO

⚠ ATENÇÃO

Após a abertura de um frasco de fluido de freio, descarte qualquer porção não usada. Nunca guarde ou use um frasco parcialmente cheio. O fluido de freio é higroscópico, o que significa que ele absorve a umidade do ar rapidamente. A umidade faz com que a temperatura de ebulição do fluido de freio caia, o que pode causar falha no freio e a possibilidade de acidentes ou ferimentos graves.

Inspeccione o nível do fluido de freio antes de cada operação. Se o nível do fluido estiver baixo, adicione apenas fluido de freio DOT 4. Consulte a seção Produtos Polaris para informar-se sobre os números de peça.

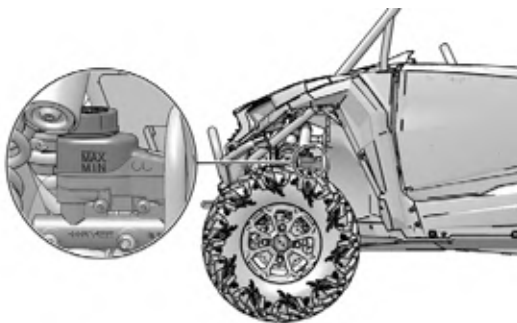

Troque o fluido de freio a cada dois anos e sempre que o fluido ficar contaminado, o nível do fluido ficar abaixo do mínimo ou se o tipo e a marca do fluido do reservatório forem desconhecidos.

1. Posicione o veículo em uma superfície plana.
2. Certifique-se de que o veículo esteja em ESTACIONAMENTO e remova a chave.
3. Pelo vão da roda dianteira esquerda, inspeccione o nível e a condição do fluido de freio no cilindro mestre. Certifique-se de que o nível do fluido esteja entre as marcas mínima (MIN) e máxima (MAX).

- Se o nível do fluido estiver baixo, limpe ao redor da tampa do cilindro mestre, remova a tampa e adicione fluido de um reservatório novo/não aberto.

IMPORTANTE

Não encha demais o reservatório do sistema de freio. Um enchimento excessivo pode levar ao aumento da pressão, ocasionando arrasto de freio, degradação do sistema e falha do sistema de freio.

- Acione o freio com força por alguns segundos e verifique o vazamento de fluido ao redor da conexão.

AJUSTES DA SUSPENSÃO

AJUSTE DE COMPRESSÃO DOS AMORTECEDORES DIANTEIROS/TRASEIROS

O botão catraca de amortecimento da compressão se localiza na parte superior do reservatório do amortecedor.

- Gire o botão catraca no **sentido horário** para **aumentar** o amortecimento da compressão.
- Gire o botão catraca no **sentido anti-horário** para **diminuir** o amortecimento da compressão.

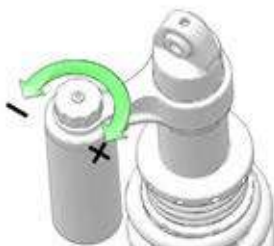

Ajustes de compressão dos amortecedores

Modelo	Localização	Posição do botão catraca
Todos os modelos com amortecedores WALKER EVANS RACING	Dianteira	8/16 cliques
	Traseiros	8/16 cliques

AJUSTE DA PRÉ-CARGA DA MOLA DIANTEIRA/TRASEIRA

A configuração de fábrica é adequada para quase todas as condições de condução. Se desejar, a suspensão pode ser usada para manter a altura do veículo ao transportar cargas.

Para ajustar uma pré-carga, faça o seguinte:

1. Eleve o veículo para deixar a suspensão se estender totalmente.
2. Gire o anel de ajuste para a esquerda para adicionar pré-carga. Gire o anel de ajuste para a direita para remover pré-carga.

ATENÇÃO

O ajuste irregular pode causar uma condução inadequada do veículo, o que poderá causar um acidente. Sempre ajuste as pré-cargas das molas esquerda e direita igualmente ou peça ao revendedor POLARIS ou uma pessoa qualificada que faça os ajustes.

AMORTECEDORES WALKER EVANS RACING

- ① Medição da pré-carga do amortecedor dianteiro
- ② Medição da pré-carga do amortecedor traseiro

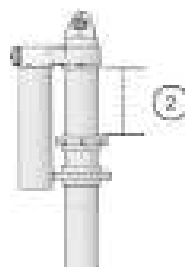
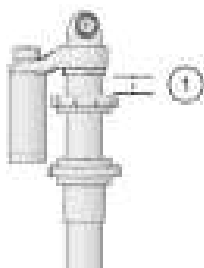

AJUSTES DE PRÉ-CARGA PADRÃO DE FÁBRICA

AJUSTES DE PRÉ-CARGA PADRÃO DE FÁBRICA		
RZR XP 1000	WALKER EVANS RACING	
	Dianteira	60 mm (2,38 pol.)
	Traseiros	152 mm (6,00 pol.)
RZR XP 4 1000	WALKER EVANS RACING	
	Dianteira	32 mm (1,25 pol.)
	Traseiros	133 mm (5,25 pol.)

Siga essas orientações se fizer ajustes na suspensão.

- Sempre coloque a suspensão de volta à configuração de fábrica depois de retirar a carga do veículo. A maior altura da suspensão afeta de maneira negativa a estabilidade do veículo durante a condução sem a carga.
- Aplique sempre o mesmo ajuste em *todas as quatro rodas*.

Não aumente a pré-carga da mola mais que 25,4 mm (1 pol.) acima da configuração de fábrica.

PNEUS



Conduzir seu veículo com pneus desgastados aumentará a possibilidade de derrapagens, perda de controle e acidentes, o que poderá resultar em ferimentos graves ou morte. Sempre troque os pneus quando a profundidade da banda de rodagem for de 3 mm ou menos.

A pressão errada dos pneus ou o uso de pneus de tipo ou tamanho não padronizados pode prejudicar a condução do veículo, o que poderá causar danos ao veículo ou ferimentos. Sempre mantenha a pressão adequada nos pneus. Sempre use pneus de tipo e tamanho aprovados pela POLARIS para esse veículo ao trocar os pneus.

Pneus envelhecem mesmo que não sejam usados ou que sejam usados apenas ocasionalmente. Trincas na borracha da banda de rodagem e da parede lateral e/ou deformação são evidências de envelhecimento. Os pneus devem ser inspecionados quanto ao envelhecimento antes do uso. Se houver sinais de envelhecimento ou danos, consulte o revendedor Polaris ou outra pessoa qualificada para obter ajuda.

INSPEÇÃO DOS PNEUS

1. Posicione o veículo em uma superfície plana.
2. Certifique-se de que o veículo esteja em ESTACIONAMENTO e remova a chave.
3. Examine cada pneu e verifique se há danos que possam comprometer sua integridade.
4. Verifique se a profundidade da banda de rodagem é suficiente. Consulte a página 149.
5. Verifique se a pressão dos pneus está de acordo com a especificação. Consulte o capítulo Especificações ou a etiqueta de pressão dos pneus do seu veículo.
6. Verifique como os pneus estão se desgastando. Se houver desgaste irregular, pode ser a hora de fazer um rodízio dos pneus.

PROFUNDIDADE DA BANDA DE RODAGEM DO PNEU

Sempre troque os pneus quando a profundidade da banda de rodagem estiver desgastada em 3 mm ① ou menos.

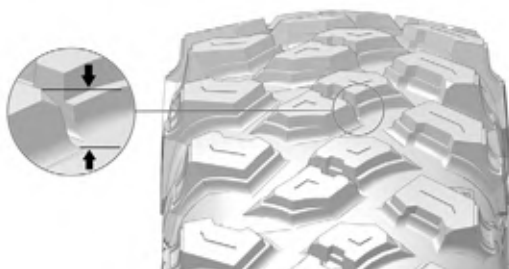

ESPECIFICAÇÕES DE TORQUE DO EIXO E DA PORCA DA RODA

Inspeccione os seguintes itens ocasionalmente quanto ao aperto e se tiverem se soltado, realize manutenção. Se a porca estiver solta, substitua a porca, o contrapino e a arruela do cone e torqueie com 240 N·m (180 lb·pé). *Não lubrifique o prisioneiro ou a porca.*

Porca (rodas de alumínio)	Dianteira e traseira	162,7 N·m (120 lb·pé)
Porca de fixação do cubo	Dianteira e traseira	240 N·m (180 lb·pé)

REMOÇÃO DA RODA

1. Posicione o veículo em uma superfície plana.
2. Certifique-se de que o veículo esteja em ESTACIONAMENTO e remova a chave.
3. Solte as porcas da roda antes que o veículo esteja acima do solo, mas NÃO as remova.
4. Eleve o veículo com segurança.
5. Remova as porcas das rodas.
6. Remova a roda.

INSTALAÇÃO DA RODA

ATENÇÃO

Rodas instaladas erroneamente podem afetar negativamente o desgaste do pneu e o manuseio do veículo, o que pode resultar em ferimentos graves ou morte. Certifique-se sempre de que todas as porcas estejam apertadas conforme o torque especificado. Não realize manutenção nas porcas do eixo que tenham um contrapino instalado. Seu revendedor POLARIS ou outra pessoa qualificada pode auxiliá-lo.

AVISO

Devido a configurações diferentes, pode não ser possível fazer o rodízio de algumas rodas. Preste sempre atenção a todas as marcações e indicadores direcionais dos pneus.

1. Faça o rodízio das rodas conforme a necessidade, de acordo com a configuração da roda.
2. Certifique-se de que a haste da válvula fique voltada para a parte externa do veículo.
3. Instale a roda.
4. Aperte as porcas da roda até ficarem totalmente assentadas.
5. Abaixue o veículo com segurança até que o pneu comece a tocar o solo. Depois de abaixado, aperte as porcas da roda conforme a especificação com um padrão cruzado.

TORQUE

Porcas da roda:
162,7 N·m

6. Abaixue o veículo totalmente.

LUZES

As lentes do farol e das luzes traseiras ficam sujas durante a operação normal. Limpe frequentemente as luzes para garantir um campo de visão claro, bem como a visibilidade para os outros veículos.

DICA

LÂMPADAS LED

Se um farol de LED parecer apresentar umidade ou névoa na *parte interna* das lentes, desconecte o chicote de fios dos faróis por alguns dias para que a umidade saia.

DICA

LÂMPADAS HALOGÊNIO

Ao fazer serviços em uma lâmpada de halogênio, não toque na lâmpada com os dedos nus. O óleo de sua pele deixa um resíduo, causando um ponto quente que encurtará a vida útil da lâmpada.

SUBSTITUIÇÃO DA LUZ TRASEIRA/LUZ DE FREIO

O conjunto da luz traseira não é passível de manutenção. Se a luz traseira ou a luz de freio deixar de funcionar corretamente, substitua todo o conjunto da luz traseira.

SUBSTITUIÇÃO DOS FARÓIS

Se um farol for danificado ou ficar inoperante, o conjunto inteiro do farol deve ser trocado. Não opere esse veículo à noite ou em condições de pouca luz até que o farol seja substituído. Certifique-se sempre de que as luzes estejam ajustadas corretamente para se ter a melhor visibilidade possível.

AJUSTE DO FEIXE DO FAROL

O feixe do farol pode ser ajustado ligeiramente para cima ou para baixo e para a esquerda ou direita.

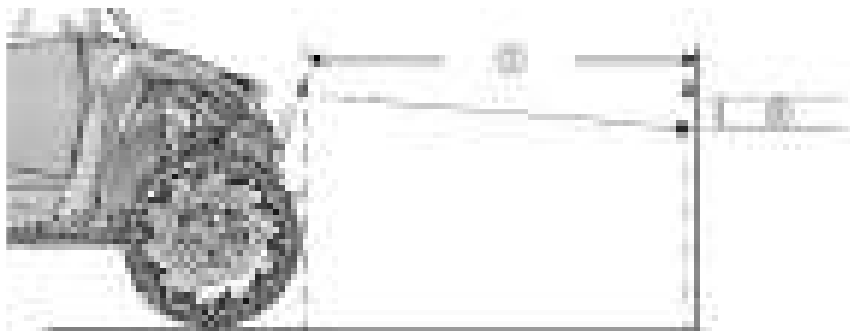

1. Certifique-se de que a pressão de todos os pneus esteja nos níveis recomendados.
2. Posicione o veículo em uma superfície plana. O farol deve ficar a aproximadamente 7,6 m (25 pés) ① de uma parede.
3. Coloque a transmissão em ESTACIONAMENTO.
4. Meça a distância do piso até o centro do farol e faça uma marca na parede com a mesma altura.
5. Acione os freios. Ligue o motor. Acenda os faróis.
6. Inclua o peso do condutor no assento ao realizar essa etapa. Observe a mira do farol. Como ponto inicial, a parte mais intensa do farol deve estar 5 cm (2 pol.) ② abaixo da marca na parede. Ajuste conforme a preferência do operador.
7. Aperte ou solte os três (3) parafusos do farol na parte traseira do farol ③ para ajustar o feixe para cima ou para baixo ou para a esquerda ou direita.



IMERSÃO DO VEÍCULO

AVISO

Se o veículo ficar imerso, podem ocorrer danos consideráveis ao motor se ele não for inspecionado cuidadosamente. Leve o veículo para executar o serviço antes de ligar o motor. Seu revendedor POLARIS ou outra pessoa qualificada pode realizar esse serviço.

Se for impossível levar o seu veículo a um revendedor antes de ligar o motor, siga as etapas indicadas abaixo.

1. Leve o veículo para um local seco.
2. Verifique a caixa do filtro de ar. Se houver água, seque a caixa do filtro de ar e troque o filtro por um novo.
3. Remova a tampa da central de fusíveis/relés. Deixe que a umidade seque e reinstale a tampa.
4. Seque as aberturas das velas com um pano seco, em seguida remova as velas de ignição.
5. Vire o motor várias vezes.
6. Seque as velas de ignição e reinstale-as ou instale velas de ignição novas.
7. Tente ligar o motor. Se necessário, repita o procedimento de secagem.
8. Leve o veículo para que sejam realizados serviços o mais rápido possível, quer você tenha conseguido ligá-lo ou não. Seu revendedor POLARIS ou outra pessoa qualificada pode realizar esse serviço.
9. Se entrar água na PVT, siga o procedimento da página 137 para secá-la.

INSPEÇÃO DO VOLANTE DE DIREÇÃO

Verifique a folga especificada do volante de direção e se a operação está suave nos intervalos indicados na Tabela de manutenção periódica.

1. Posicione o veículo em um solo nivelado.
2. Vire o volante de direção levemente para a esquerda e direita.
3. Deve haver 20 a 25 mm de folga.
4. Se houver folga excessiva ou ruídos estranhos ou se você sentir a direção dura ou "emperrando", peça a um revendedor autorizado POLARIS ou outra pessoa qualificada que inspecione o sistema de direção.

BATERIA



A conexão ou desconexão inadequada dos cabos da bateria pode causar explosão e ferimentos graves ou morte. Ao remover a bateria, sempre desconecte o cabo negativo (preto) primeiro. Ao reinstalar a bateria, sempre conecte o cabo negativo (preto) por último.

Seu veículo possui uma bateria de baixa manutenção. Sempre mantenha os terminais e conexões da bateria livres de corrosão. Se for necessária uma limpeza, remova a corrosão com uma escova de aço rígida. Lave com uma solução de uma colher de sopa de bicarbonato de sódio e um copo de água. Enxágue bem com água da torneira e seque com panos de limpeza limpos. Cubra os terminais com graxa dielétrica ou vaselina.

REMOÇÃO E SUBSTITUIÇÃO DA BATERIA

REMOÇÃO DA BATERIA

1. Posicione o veículo em uma superfície plana.
2. Certifique-se de que o veículo esteja em ESTACIONAMENTO e remova a chave.
3. Remova o assento do condutor (veículos de dois assentos) ou o assento do passageiro traseiro do lado do condutor (veículos de quatro assentos).
4. Solte o fixador do cabo negativo (preto).
5. Deslize a capa vermelha para fora do cabo positivo (vermelho). Em seguida solte o fixador do cabo positivo (vermelho).
6. Remova o fixador da cinta de fixação da bateria.
7. Remova a bateria do veículo.

SUBSTITUIÇÃO DA BATERIA

AVISO

O uso de uma bateria nova que não tenha sido totalmente carregada pode danificar a bateria e diminuir sua vida útil. Isso também pode dificultar o desempenho do veículo. Siga as instruções de carregamento da bateria da seção Manutenção e carregamento da bateria antes de instalar a bateria.

1. Limpe qualquer sujeira ou detritos do compartimento da bateria.
2. Instale a bateria no suporte da bateria.

3. Instale o fixador da cinta de fixação da bateria e aperte conforme o torque especificado.

TORQUE

Fixador da cinta de fixação da bateria:
11 N·m

4. Conecte o fixador do cabo positivo (vermelho) e aperte conforme o torque especificado.

TORQUE

Fixador dos terminais da bateria:
5 N·m

5. Deslize a capa vermelha sobre o cabo positivo (vermelho).
6. Conecte o fixador do cabo negativo (preto) e aperte conforme o torque especificado.

TORQUE

Fixador dos terminais da bateria:
5 N·m

7. Verifique se os cabos estão firmes e passados corretamente.
8. Cubra os dois terminais com graxa dielétrica ou vaselina.
9. Reinstale o assento.
10. Ligue a chave para verificar se a bateria foi conectada corretamente.

DICA

Quando a bateria for desconectada do veículo, poderá ser necessário acertar novamente o relógio.

MANUTENÇÃO E CARREGAMENTO DA BATERIA

⚠ ATENÇÃO

Uma bateria superaquecida pode explodir causando ferimentos graves ou morte. Observe sempre os tempos de carregamento cuidadosamente. Pare de carregar se a bateria ficar muito quente ao toque. Deixe-a esfriar antes de continuar o carregamento.

⚠ ATENÇÃO

A bateria selada já vem cheia de eletrólito e foi selada e *totalmente carregada* na fábrica. *Nunca* solte a faixa de vedação ou adicione qualquer outro fluido nessa bateria. Contém ácido sulfúrico. Podem ocorrer queimaduras graves no contato com a pele, olhos ou roupas.

A coisa mais importante sobre a manutenção de uma bateria selada é mantê-la totalmente carregada. Verifique a tensão da bateria com um voltímetro ou multímetro. Uma bateria totalmente carregada indicará 12,8 V ou mais. Se a tensão cair abaixo de 12,5 V, carregue a bateria imediatamente ou ela correrá o risco de sulfatação, com a consequente redução de sua vida útil.

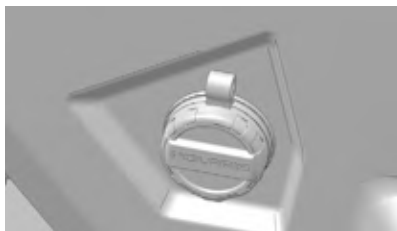

Este veículo é equipado com uma porta de carga da bateria localizada no painel. Isso permite que o operador carregue a bateria do veículo sem ter que acessar a bateria debaixo do assento do condutor.

Se você não dirigir o veículo por mais de DUAS SEMANAS, a Polaris recomenda o uso do carregador de 2 A BatteryMINDer® 2012 AGM (Peça n.º 2830438), que pode ser encomendado em seu revendedor.

Se você planeja armazenar o veículo por UM MÊS ou mais, remova a bateria e guarde-a em um local fresco e seco. Continue mantendo a bateria com o carregador de 2 A BatteryMINDer® 2012 AGM.

Ao usar um carregador automático diferente do carregador de 2 A BatteryMINDer® 2012 AGM, consulte as instruções do fabricante do carregador para realizar a recarga.

USO DE UM CARREGADOR DE CORRENTE CONSTANTE

Se você usar um **carregador de corrente constante** (em vez do carregador BatteryMINDer® 2012 AGM de 2 A), siga as instruções abaixo. Sempre verifique as condições da bateria antes e 1 a 2 horas após o término da carga.

Estado da carga	Tensão (CC)	Ação	Tempo de carga*
100%	12,8 a 13,0 V	Nenhum; verificar mensalmente.	Nenhum necessário
75 a 100%	12,6 a 12,8 V	Pode precisar de um pouco de carga; se não receber nenhuma carga, verifique em duas semanas.	3 a 6 horas
50 a 75%	12,3 a 12,6 V	Precisa de carga.	5 a 11 horas
25 a 50%	12,0 a 12,3 V	Precisa de carga.	Pelo menos 13 horas
0 a 25%	12,0 V ou menos	Precisa de carga.	Pelo menos 20 horas
*Usando o carregador AGM específico com a corrente padrão especificada na parte superior da bateria			

REMOÇÃO DO COMPARTIMENTO DE CARGA

A manutenção do motor do veículo pode ser feita removendo-se o compartimento de carga.

TORQUE

Fixadores do compartimento de carga:

10 N·m

1. Remova os quatro fixadores do compartimento de carga ① usando a chave Torx T40 fornecida no kit de ferramentas do veículo.

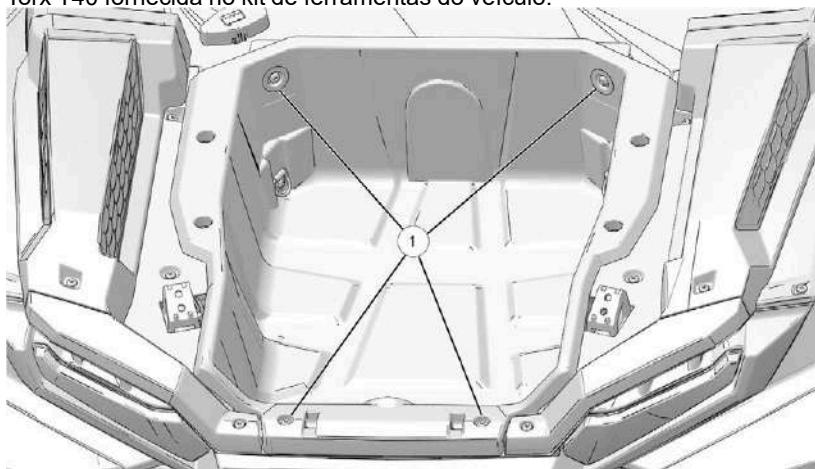

2. Levante o compartimento de carga e remova-o do veículo.
3. Quando concluir, recoloque o compartimento de carga e aperte seus quatro fixadores usando a chave Torx T40.

LIMPEZA E ARMAZENAMENTO

LAVAGEM DO VEÍCULO

Manter o seu veículo POLARIS limpo não apenas melhorará sua aparência, mas também estenderá a vida útil de vários componentes.

Água no sistema PVT pode fazer com que a correia de transmissão fique úmida e deslize nas embreagens. Evite sempre pulverizar água diretamente nos pré-filtros de admissão ①. Se a água entrar no duto de admissão da PVT, siga o procedimento da página 137.



Alguns produtos, incluindo repelentes de insetos e produtos químicos, danificam as superfícies plásticas. Não permita que esse tipo de produto entre em contato com seu veículo.

A melhor maneira de limpar seu veículo POLARIS é com uma mangueira de jardim e um balde de sabão neutro e água.

1. Use um pano para lavagem do tipo profissional para limpar a parte superior primeiro e as peças inferiores por último.
2. Enxágue com água limpa frequentemente.
3. Seque as superfícies com um pedaço de camurça para evitar manchas de água.

DICAS DE LAVAGEM

- Evite o uso de limpadores ásperos que podem danificar o acabamento.
- Não use compostos para serviços pesados ou médios no acabamento.
- Use sempre panos limpos e esponjas para limpeza e polimento. Panos e esponjas velhos ou reutilizados podem conter partículas de sujeira que arranharão o acabamento.
- Não use polidores de alta velocidade nos painéis do chassi pois podem ocorrer danos ou desbotamento de cores.

USO DE SISTEMAS DE ÁGUA A ALTA PRESSÃO

Se as etiquetas de advertência e segurança estiverem danificadas, entre em contato com seu revendedor POLARIS para a reposição gratuita.

Coloque graxa em todas as graxearias imediatamente após a lavagem. Deixe o motor funcionar um pouco para que a água que possa ter entrado no motor ou no sistema de escape evapore.

MANUTENÇÃO

Se for usado um sistema de água de alta pressão para a limpeza, tenha muito cuidado. A pressão máxima não deverá exceder 207 bar a 9,5 L/min (3.000 psi a 2,5 gal. EUA/min), com um bico da lavadora de pressão de 40°. Certifique-se de manter o bico da lavadora de pressão a 60 cm da superfície do veículo que está sendo limpa. A água pode danificar os componentes e remover a tinta e as etiquetas. Uma alta pressão da água pode danificar as aletas do radiador e prejudicar sua eficiência. A alta pressão também pode danificar outros componentes do veículo. Evite direcionar o jato de água diretamente nos seguintes itens:

- Rolamentos das rodas
- Radiador
- Vedações da transmissão
- Freios
- Painéis do chassi e da cabine
- Etiquetas e adesivos
- Fiação e componentes elétricos
- Componentes da entrada de ar
- Cabos e controles do acelerador e do câmbio
- Cintos de segurança
- Assentos

ATENÇÃO

Óleo derramado deixado sobre os componentes do motor ou dentro da área do motor pode representar um risco de incêndio. Use panos limpos para limpar todo óleo derramado. Se necessário, use um solvente não inflamável no pano para ajudar no processo de limpeza. Não use nenhum dispositivo como água ou ar sob pressão, pois poderá dispersar o óleo sobre os componentes do motor e representar um risco de incêndio.

ATENÇÃO

Limpe os cintos de segurança com água morna. Evite danos aos cintos de segurança:

- Não use alvejantes, corantes ou detergentes caseiros.
- Nunca use lubrificante em qualquer componente dos cintos de segurança.
- Não use uma lavadora de pressão para limpar os cintos de segurança.

POLIMENTO DO VEÍCULO

A POLARIS recomenda o uso de polidores de móveis em aerossol domésticos para polir o acabamento de seu veículo POLARIS. Siga as instruções da embalagem.

DICAS DE POLIMENTO

- Evite o uso de produtos automotivos, alguns podem arranhar o acabamento do seu veículo.
- Use sempre panos limpos e esponjas para limpeza e polimento. Panos e esponjas velhos ou reutilizados podem conter partículas de sujeira que arranharão o acabamento.
- Evite o uso de produtos que contenham corantes. Teste qualquer produto em uma área pouco visível antes de usar em todo o veículo.

DICAS DE ARMAZENAMENTO

AVISO

Ligar o motor durante o período de armazenamento prejudicará o filme protetor criado pela névoa e poderão ocorrer danos. Nunca ligue o motor durante o período de armazenamento.

LIMPE A PARTE EXTERNA

Faça qualquer reparo necessário e limpe o veículo conforme recomendado. Consulte a seção Lavagem do veículo para obter detalhes.

ESTABILIZE O COMBUSTÍVEL

1. Encha o tanque de combustível.
2. Acrescente o produto para tratamento de combustível Carbon Clean POLARIS ou o estabilizador de combustível POLARIS ou produtos equivalentes. Siga as instruções da embalagem para informar-se sobre a quantidade recomendada. O Carbon Clean remove a água do sistema de combustível, estabiliza o combustível e remove os depósitos de carbono dos pistões, anéis, válvulas e sistemas de escape.
3. Deixe que o motor funcione por 15 a 20 minutos para que o estabilizador se disperse em todo o sistema de fornecimento de combustível.

ÓLEO E FILTRO

Troque o óleo e filtro. Consulte a seção Troca do óleo e do filtro para obter detalhes.

FILTRO DE AR/CAIXA DO FILTRO DE AR

Substitua o filtro de ar. Consulte a seção Filtro de ar para obter detalhes. Limpe a caixa do filtro de ar.

MANUTENÇÃO

NÍVEIS DOS FLUIDOS

Inspeccione os níveis dos fluidos. Adicione ou troque os fluidos conforme recomendado na seção Tabela de manutenção periódica.

- Fluido de acionamento de demanda (caixa de câmbio dianteira)
- Fluido da caixa de câmbio traseira (se estiver equipado)
- Fluido da transmissão
- Fluido de freio (troque a cada dois anos e sempre que o fluido ficar escurecido ou contaminado)
- Líquido de arrefecimento (teste a qualidade/abasteça)

INSPEÇÃO E LUBRIFICAÇÃO

Inspeccione todos os cabos e lubrifique todas as áreas do veículo conforme recomendado na seção Tabela de manutenção periódica.

LUBRIFICAÇÃO EM NÉVOA DO MOTOR

1. Trate o sistema de combustível com Carbon Clean POLARIS ou outro tratamento de combustível equivalente. Siga as instruções da embalagem. Ligue o motor. Deixe que ele funcione em marcha lenta por alguns minutos de modo que o Carbon Clean alcance os injetores. Desligue o motor.
2. Retire as velas de ignição e acrescente de 2 a 3 colheres de sopa de óleo de motor. Para acessar os furos das velas, use uma seção de mangueira de 1/4 pol. transparente e uma pequena garrafa plástica abastecida com a quantidade de óleo pré-medida. *Faça essa operação cuidadosamente! Se você errar os furos das velas, o óleo pode drenar das cavidades das velas de ignição e entrar nos furos da parte dianteira do cabeçote do cilindro que parecerá apresentar vazamento de óleo.*
3. Reinstale as velas de ignição. Torqueie conforme a especificação. Consulte a seção Folga da vela de ignição/torque para obter detalhes.
4. Aplique graxa dielétrica na parte interna de cada cachimbo da vela de ignição. *Não reinstale os cachimbos nas velas nessa etapa.*
5. Vire o motor várias vezes. O óleo será forçado a entrar e passar em volta dos anéis de pistão e canaletas de anel, cobrindo o cilindro com um filme protetor de óleo novo.
6. Se o aditivo de sistema de combustível POLARIS não for usado, o tanque de combustível, as linhas de combustível e os injetores deve ser totalmente drenados de gasolina.
7. Reinstale os cachimbos das velas de ignição.

MANUTENÇÃO DA BATERIA

Consulte a seção Bateria para se informar sobre os procedimentos de armazenamento e carga.

CAIXA DE FUSÍVEIS

Remova a tampa da caixa de fusíveis durante o armazenamento.

ÁREA DE ARMAZENAMENTO/CAPAS

Certifique-se de que a área de armazenamento esteja bem ventilada. Cubra o veículo com uma capa POLARIS original. Não use materiais plásticos ou revestidos. Eles não permitem ventilação suficiente para impedir a condensação e podem promover corrosão e oxidação.

REMOÇÃO DO ARMAZENAMENTO

1. Carregue a bateria se necessário.
2. Certifique-se de que as velas de ignição estejam firmes. Reinstale a tampa da caixa de fusíveis se foi removida para o armazenamento.
3. Encha o tanque de combustível.
4. Verifique todos os pontos indicados na seção Inspeção diária pré-condução. O aperto dos parafusos, porcas e outros fixadores deve ser verificado por um revendedor autorizado POLARIS ou outra oficina de serviços qualificada.
5. Lubrifique nos intervalos indicados na seção Tabela de manutenção periódica.

 **ATENÇÃO**

O escape do motor contém monóxido de carbono, que é venenoso e que pode causar perda de consciência ou morte. Nunca faça o motor funcionar em uma área fechada.

ESPECIFICAÇÕES

RZR XP 1000

Peso bruto do veículo	RZR XP 1000 Sport: 1.076 kg (2.373 lb) RZR XP 1000 Premium: 1.094 kg (2.411 lb) RZR XP 1000 Ultimate: 1.114 kg (2.456 lb)
Peso seco*	RZR XP 1000 Sport: 714 kg (1.574 lb) RZR XP 1000 Premium: 731 kg (1.612 lb) RZR XP 1000 Ultimate: 752 kg (1.657 lb)
*O peso seco também é indicado no Certificado de origem de seu veículo, no campo Peso de envio. O peso seco é estimado com base no peso do veículo fabricado menos qualquer fluido passível de manutenção e pode excluir o peso dos acessórios instalados de fábrica não essenciais para a operação básica do veículo, conforme descrito na norma ANSI®/ROHVA SM 1-2016.	
PBV (teste) – Sistema de proteção contra capotamento (ROPS)	1.360 kg (3.000 lb) de acordo com a OSHA SM 29 CFR 1928.53
Capacidade do compartimento de carga traseiro	136 kg (300 lb)
Capacidade máxima de peso (carga útil)	336 kg (740 lb) (incluindo condutores, carga e acessórios)
Capacidade de combustível	36 L (9,5 gal. EUA)
Capacidade de óleo do motor	2,4 L (2,5 quartos EUA)
Capacidade de líquido de arrefecimento	5,1 L (5,44 quartos EUA)
Capacidade do fluido de acionamento de demanda	300 a 350 mL (10,1 a 11,8 onças)
Capacidade do óleo da transmissão	1.650 mL (55,8 onças)
Comprimento/largura/altura total	RZR XP: 302,3/162,5/187,3 cm (119/64/73,75 pol.)
Distância entre os eixos	228,6 cm (90 pol.)
Distância até o solo	Veículos com pneus de 29 pol.: 35,56 cm (14 pol.) Veículos com pneus de 30 pol.: 36,83 cm (14,5 pol.)
Motor	Cilindro duplo DOHC de 4 tempos
Cilindrada	999 cm ³

ESPECIFICAÇÕES

Diâmetro interno x curso	93 x 73,5 mm
Sistema de carga	<i>RZR XP 1000 Sport: 660 W a 3.000 rpm</i> <i>RZR XP 1000 Premium: 660 W a 3.000 rpm</i> <i>RZR XP 1000 Ultimate: 900 W a 3.000 rpm</i>
Taxa de compressão	12,5:1
Sistema de partida	Elétrico
Sistema de combustível	Injeção eletrônica de combustível
Sistema de ignição	ECU
Folga/vela de ignição	NGK® MR7F/0,7 a 0,8 mm
Suspensão dianteira	Braço A duplo independente com curso de 40,6 cm (16 pol.)
Suspensão traseira	Braços oscilantes independentes com curso de 45,7 cm (18 pol.)
Sistema de lubrificação	Reservatório úmido
Tipo de sistema de condução	Transmissão automática variável POLARIS
Tipo de câmbio	Faixa dupla P/R/N/L/H
Tamanho dos pneus – dianteiros	<i>RZR XP 1000 Sport: 29x9-14</i> <i>RZR XP 1000 Premium: 30x10-14</i> <i>RZR XP 1000 Ultimate: 30x10-14</i>
Tamanho dos pneus – traseiros	<i>RZR XP 1000 Sport: 29x11-14</i> <i>RZR XP 1000 Premium: 30x10-14</i> <i>RZR XP 1000 Ultimate: 30x10-14</i>
Pressão dos pneus	<i>RZR XP com pneus de 29 pol.: Dianteiro 110 kPa (16 psi)/traseiro 110 kPa (16 psi)</i> <i>RZR XP com pneus de 30 pol.: Dianteiro 82 kPa (12 psi)/traseiro 137 kPa (20 psi)</i>
Freios, dianteiros/traseiros	Acionado por pedal, disco hidráulico nas 4 rodas
Faróis	Dois conjuntos de LED de feixe duplo
Luzes traseiras	Dois conjuntos de LED
Luzes de freio	Dois conjuntos de LED

ESPECIFICAÇÕES

Painel de instrumentos	Analógico e LCD
Tomada CC auxiliar	12 V

ESPECIFICAÇÕES

RZR XP 4 1000

Peso bruto do veículo	RZR XP 4 1000 Sport: 1.257 kg (2.771 lb) RZR XP 4 1000 Premium: 1.284 kg (2.830 lb) RZR XP 4 1000 Ultimate: 1.306 kg (2.880 lb)
Peso seco*	RZR XP 4 1000 Sport: 822 kg (1.812 lb) RZR XP 4 1000 Premium: 849 kg (1.871 lb) RZR XP 4 1000 Ultimate: 871 kg (1.921 lb)
*O peso seco também é indicado no Certificado de origem de seu veículo, no campo Peso de envio. O peso seco é estimado com base no peso do veículo fabricado menos qualquer fluido passível de manutenção e pode excluir o peso dos acessórios instalados de fábrica não essenciais para a operação básica do veículo, conforme descrito na norma ANSI®/ROHVA SM 1-2016.	
PBV (teste) – Sistema de proteção contra capotamento (ROPS)	1.383 kg (3.050 lb) de acordo com a OSHA SM 29 CFR 1928.53
Capacidade do compartimento de carga traseiro	136 kg (300 lb)
Capacidade máxima de peso (carga útil)	408 kg (900 lb) (incluindo condutores, carga e acessórios)
Capacidade de combustível	36 L (9,5 gal. EUA)
Capacidade de óleo do motor	2,4 L (2,5 quartos EUA)
Capacidade de líquido de arrefecimento	5,75 L (6,08 quartos EUA)
Capacidade do fluido de acionamento de demanda	300 a 350 mL (10,1 a 11,8 onças)
Capacidade do óleo da transmissão	1.650 mL (55,8 onças)
Comprimento/largura/altura total	370,8/162,5/187,3 cm (146/64/73,75 pol.)
Distância entre os eixos	297,2 cm (117 pol.)
Distância até o solo	Veículos com pneus de 29 pol.: 35,56 cm (14 pol.) Veículos com pneus de 30 pol.: 36,83 cm (14,5 pol.)
Motor	Cilindro duplo DOHC de 4 tempos
Cilindrada	999 cm ³
Diâmetro interno x curso	93 x 73,5 mm

ESPECIFICAÇÕES

Sistema de carga	RZR XP 4 1000 Sport: 660 W a 3.000 rpm RZR XP 4 1000 Premium: 660 W a 3.000 rpm RZR XP 4 1000 Ultimate: 900 W a 3.000 rpm
Taxa de compressão	12,5:1
Sistema de partida	Elétrico
Sistema de combustível	Injeção eletrônica de combustível
Sistema de ignição	ECU
Folga/vela de ignição	NGK® MR7F/0,7 a 0,8 mm
Suspensão dianteira	Braço A duplo independente com curso de 40,6 cm (16 pol.)
Suspensão traseira	Braços oscilantes independentes com curso de 45,7 cm (18 pol.)
Sistema de lubrificação	Reservatório úmido
Tipo de sistema de condução	Transmissão automática variável POLARIS
Tipo de câmbio	Faixa dupla P/R/N/L/H
Tamanho dos pneus – dianteiros	RZR XP 1000 Sport: 29x9-14 RZR XP 1000 Premium: 30x10-14 RZR XP 1000 Ultimate: 30x10-14
Tamanho dos pneus – traseiros	RZR XP 1000 Sport: 29x11-14 RZR XP 1000 Premium: 30x10-14 RZR XP 1000 Ultimate: 30x10-14
Pressão dos pneus	RZR XP com pneus de 29 pol.: Dianteiro 131 kPa (19 psi)/traseiro 137 kPa (20 psi) RZR XP com pneus de 30 pol.: Dianteiro 82 kPa (12 psi)/traseiro 165 kPa (24 psi)
Freios, dianteiros/traseiros	Acionado por pedal, disco hidráulico nas 4 rodas
Faróis	Dois conjuntos de LED de feixe duplo
Luzes traseiras	Dois conjuntos de LED
Luzes de freio	Dois conjuntos de LED
Painel de instrumentos	Analogico e LCD
Tomada CC auxiliar	12 V

ESPECIFICAÇÕES

RELAÇÕES DA TRANSMISSÃO DE SAÍDA

RELAÇÕES DA TRANSMISSÃO DE SAÍDA PARA RZR XP E RZR XP 4	
Traseira	
Marcha alta	13,01
Marcha baixa	28,84
Ré	27,39
Dianteira (incluindo acionamento dianteiro)	
Marcha alta	14,14
Marcha baixa	31,36
Ré	29,77
Relação de transmissão – Dianteiro	3,25:1

EMBREAGEM

Consulte seu revendedor POLARIS ou pessoa qualificada para informar-se sobre as especificações da embreagem.

Para operação em alta elevação, podem ser necessárias diferentes partes da embreagem. Consulte seu revendedor POLARIS para obter mais informações.

PRODUTOS POLARIS

LUBRIFICANTES/PRODUTOS DE SERVIÇO

NÚMERO DE PEÇA	DESCRIÇÃO
Lubrificante do motor	
2870791	Óleo de nebulização – Aerossol de 355 mL
2876244	Óleo 4 tempos PS-4 totalmente sintético 5W-50 – 0,95 L
2876245	Óleo 4 tempos PS-4 totalmente sintético 5W-50 – 3,8 L
2889395	Óleo 4 tempos PS-4 Extreme totalmente sintético 0W-50 – 0,95 L
2889396	Óleo de motor PS-4 Extreme totalmente sintético 0W-50 – 3,8 L
Lubrificantes da transmissão/caixa de câmbio	
2878068	Fluido da transmissão e lubrificante da caixa de câmbio AGL totalmente sintético – 0,95 L
2878069	Fluido da transmissão e lubrificante da caixa de câmbio AGL totalmente sintético – 3,8 L
2877922	Fluido de acionamento de demanda – 0,95 L
2877923	Fluido de acionamento de demanda – 3,8 L
2870465	Bomba para galão 3,8 L
Líquido de arrefecimento	
2880514	Premix 50/50 anticongelante – 0,95 L
2880513	Premix 50/50 anticongelante – 3,8 L
Lubrificantes especiais/graxa	
2871312	Kit de pistola de graxa/graxa para todas as estações do ano
2871322	Graxa para todas as estações do ano – Cartucho de 89 mL

PRODUTOS POLARIS

NÚMERO DE PEÇA	DESCRIÇÃO
2871423	Graxa para todas as estações do ano – Cartucho de 414 mL
2876160	Fluido de acionamento angular VTT – 0,95 L
2872276	Fluido de acionamento angular VTT – 9,5 L
2871460	Graxa Premium para motor de partida
2871515	Graxa para junta universal – Cartucho de 89 mL
2871551	Graxa para junta universal – Cartucho de 414 mL
2871329	Graxa dielétrica (Nyogel®)
Aditivos/diversos	
2871326	Carbon Clean
2870652	Estabilizador de combustível
2872189	Fluido de freio DOT 4
2871956	Veda-rosca Loctite® 565
2830438	Carregador de bateria de compensação POLARIS

SOLUÇÃO DE PROBLEMAS

QUEIMA/DESGASTE DA CORREIA DE TRANSMISSÃO

CAUSA POSSÍVEL	SOLUÇÃO
Dirigir sobre uma pickup ou reboque alto em faixa elevada	Reduza a faixa durante o carregamento.
Começar a subir uma ladeira íngreme	Use faixa baixa.
Dirigir em baixa rotação ou velocidade em relação ao solo de 5 a 12 km/h	Dirija a uma velocidade superior ou usar faixa baixa mais frequentemente.
Aquecimento insuficiente em baixas temperaturas ambientes	Aqueça o motor por pelo menos 5 minutos. Com a transmissão em neutro, avance o acelerador cerca de 1/8 do curso em golpes curtos de cinco a sete vezes. A correia ficará mais flexível e evitará a queima da correia. Sempre aqueça a correia, conduzindo abaixo de 48 km/h (30 mi/h) por 1,6 km (1 mi). Quando a temperatura estiver abaixo do ponto de congelamento, aumente o tempo de aquecimento da correia para 8 km (5 mi).
Use o acionamento lento/fácil da embreagem	Use o acelerador de forma rápida e eficiente.
Rebocar/empurrar cargas pesadas em baixa rotação/baixa velocidade em relação ao solo	Use apenas a faixa baixa.
Arado/uso de acessórios	Use apenas a faixa baixa.
Atolado em lama ou neve	Mude a transmissão para a faixa baixa e use cuidadosamente o acelerador de modo rápido e agressivo para acionar a embreagem. ATENÇÃO: A aceleração excessiva pode causar perda de controle e capotamento do veículo.
Subir em objetos grandes a partir da posição em repouso	Mude a transmissão para a faixa baixa e use cuidadosamente o acelerador de modo rápido e agressivo para acionar a embreagem. ATENÇÃO: A aceleração excessiva pode causar perda de controle e capotamento do veículo.
Deslizamento da correia devido à entrada de água ou neve no sistema PVT	Seque a PVT. Consulte o procedimento de secagem da PVT. Evite que a água entre no duto de admissão da PVT. Consulte Pré-filtros de admissão para obter mais informações. Verifique se há danos nas vedações da embreagem se ocorrerem vazamentos repetidos.
Defeito da embreagem	Consulte seu revendedor POLARIS ou outra pessoa qualificada

SOLUÇÃO DE PROBLEMAS

CAUSA POSSÍVEL	SOLUÇÃO
Baixo desempenho do motor	Verifique se o filtro de ar ou o filtro de combustível estão entupidos, se há água no combustível ou material estranho no tanque de combustível ou nas linhas de combustível. Seu revendedor autorizado pode ajudá-lo.
Correia errada	Instale a correia recomendada.
Amaciamento inadequado	Sempre faça o amaciamento de uma correia e/ou embreagem nova. Consulte o procedimento de amaciamento da PVT.

O MOTOR NÃO GIRA

CAUSA POSSÍVEL	SOLUÇÃO
Baixa tensão da bateria	Carregue a bateria com 12,8 VCC.
Conexões soltas na bateria	Verifique todas as conexões e aperte.
Conexões soltas no solenoide	Verifique todas as conexões e aperte.
Conexões soltas na caixa de controle eletrônico	Inspecione, limpe e reinstale os conectores; sobre o fusível da injeção eletrônica de combustível para remover impurezas.
Falha mecânica	Seu revendedor POLARIS ou outra pessoa qualificada pode auxiliá-lo.

O MOTOR GIRA, MAS NÃO PEGA

CAUSA POSSÍVEL	SOLUÇÃO
Falta de combustível	Reabasteça.
Filtro de combustível entupido	Seu revendedor POLARIS ou outra pessoa qualificada pode auxiliá-lo.
Há água presente no combustível	Drene o sistema de combustível e reabasteça.
Combustível velho ou não recomendado	Substitua por combustível novo recomendado.
Velas de ignição sujas ou com defeito	Inspecione as velas e troque-as se necessário.

SOLUÇÃO DE PROBLEMAS

CAUSA POSSÍVEL	SOLUÇÃO
Falta de centelha na vela de ignição	Inspecione as velas e troque-as se necessário.
Água ou combustível no cárter	Seu revendedor POLARIS ou outra pessoa qualificada pode auxiliá-lo.
Baixa tensão da bateria	Carregue a bateria com 12,8 VCC.
Conexões soltas na ignição	Verifique todas as conexões e aperte.
Falha mecânica	Seu revendedor POLARIS ou outra pessoa qualificada pode auxiliá-lo.

O MOTOR APRESENTA DETONAÇÃO

CAUSA POSSÍVEL	SOLUÇÃO
Falta de combustível	Reabasteça.
Centelha fraca na vela de ignição	Inspecione, limpe e/ou troque a vela de ignição.
Grau térmico ou folga incorreta da vela de ignição	Ajuste a folga de acordo com as especificações ou substitua as velas.
Combustível velho ou não recomendado	Substitua por combustível novo recomendado.
Bobinas de ignição da vela de ignição instaladas incorretamente	Seu revendedor POLARIS ou outra pessoa qualificada pode auxiliá-lo.
Sincronização incorreta da ignição	Seu revendedor POLARIS ou outra pessoa qualificada pode auxiliá-lo.
Conexões soltas na ignição	Verifique todas as conexões e aperte.
Há água presente no combustível	Substitua por combustível novo recomendado.
Vazamento do escapamento	Verifique todas as conexões.
Falha mecânica	Seu revendedor POLARIS ou outra pessoa qualificada pode auxiliá-lo.

O MOTOR ESTALA OU BATE

CAUSA POSSÍVEL	SOLUÇÃO
Baixa qualidade ou baixa octanagem do combustível	Substitua pelo combustível recomendado.
Sincronização incorreta da ignição	Seu revendedor POLARIS ou outra pessoa qualificada pode auxiliá-lo.
Grau térmico ou folga incorreta da vela de ignição	Ajuste a folga de acordo com as especificações ou substitua as velas.

O MOTOR FUNCIONA DE MODO IRREGULAR, MORRE OU FALHA

CAUSA POSSÍVEL	SOLUÇÃO
Conexões do sensor do sistema de admissão soltas ou faltando	Inspecione as conexões e aperte, ou substitua conforme necessário.
Velas de ignição sujas ou com defeito	Inspecione, limpe e/ou troque a vela de ignição.
Bobinas de ignição da vela de ignição desgastadas ou soltas	Seu revendedor POLARIS ou outra pessoa qualificada pode auxiliá-lo.
Grau térmico ou folga incorreta da vela de ignição	Ajuste a folga de acordo com as especificações ou substitua as velas.
Conexões soltas na ignição	Verifique todas as conexões e aperte.
Há água presente no combustível	Substitua por combustível novo.
Baixa tensão da bateria	Recarregue a bateria com 12,8 VCC.
Linha do respiro do tanque de combustível ou filtro dobrado ou entupido	Inspecione e substitua.
Combustível incorreto	Substitua pelo combustível recomendado.
Filtro de ar entupido	Inspecione e substitua filtro de ar entupido/molhado e também verifique se o sistema de admissão está

SOLUÇÃO DE PROBLEMAS

CAUSA POSSÍVEL	SOLUÇÃO
	obstruído, se há detritos ou carga bloqueando as aberturas de admissão.
Pré-filtro de ar de admissão entupido	Inspeção e limpe (com água e sabão) ou substitua.
Outra falha mecânica	Seu revendedor POLARIS ou outra pessoa qualificada pode auxiliá-lo.
Possível causa de mistura pobre de combustível	Solução
Pouco combustível ou combustível contaminado	Acrescente ou troque o combustível, limpe o sistema de combustível.
Combustível de baixa octanagem	Substitua pelo combustível recomendado.
Filtro de combustível entupido	Seu revendedor POLARIS ou outra pessoa qualificada pode auxiliá-lo.
Baixa pressão do combustível	Seu revendedor POLARIS ou outra pessoa qualificada pode auxiliá-lo.

O MOTOR PARA OU PERDE POTÊNCIA

CAUSA POSSÍVEL	SOLUÇÃO
Falta de combustível	Reabasteça.
Linha do respiro do tanque de combustível ou filtro dobrado ou entupido	Inspeção e substitua.
Há água presente no combustível	Substitua por combustível novo.
Velas de ignição sujas ou com defeito	Inspeção, limpe e/ou troque as velas de ignição.
Cabos de vela de ignição com defeito ou desgastados	Seu revendedor POLARIS ou outra pessoa qualificada pode auxiliá-lo.
Grau térmico ou folga incorreta da vela de ignição	Ajuste a folga de acordo com as especificações ou substitua as velas.
Conexões soltas na ignição	Verifique todas as conexões e aperte.

SOLUÇÃO DE PROBLEMAS

CAUSA POSSÍVEL	SOLUÇÃO
Baixa tensão da bateria	Carregue a bateria com 12,8 VCC.
Combustível incorreto	Substitua por combustível novo recomendado.
Filtro de ar entupido	Inspecione e substitua filtro de ar entupido/molhado e também verifique se o sistema de admissão está obstruído, se há detritos ou carga bloqueando as aberturas de admissão.
Pré-filtro de ar de admissão entupido	Inspecione e limpe (com água e sabão) ou substitua.
Outra falha mecânica	Seu revendedor POLARIS ou outra pessoa qualificada pode auxiliá-lo.
Motor superaquecido	Limpe a tela e o núcleo do radiador, limpe a parte externa do motor e verifique o nível do líquido de arrefecimento. Seu revendedor POLARIS ou outra pessoa qualificada pode auxiliá-lo.

GARANTIA

GARANTIA LIMITADA

A Polaris Industries Inc., 2100 Highway 55, Medina, MN 55340 EUA (POLARIS) dá uma GARANTIA LIMITADA DE SEIS MESES sobre todos os componentes do seu veículo POLARIS contra defeitos de material ou mão de obra. As leis e regulamentos de sua jurisdição podem oferecer proteção extra. A POLARIS garante ainda que o supressor de centelhas neste produto atende aos requisitos de eficiência da norma USFS 5100-1D por, pelo menos, 1.000 horas quando submetido ao uso normal e quando a manutenção e a instalação estiverem de acordo com as recomendações da POLARIS.

Esta garantia cobre os custos de peças e mão de obra para o reparo ou substituição da peças com defeito e tem início na data da compra, realizada pelo comprador original da revenda. A duração dessa garantia pode variar conforme a região internacional com base nas leis e regulamentos locais.

REGISTRO

No momento da venda, o formulário de Registro de garantia deve ser preenchido pelo seu revendedor e enviado para a POLARIS em dez dias após a compra. Ao receber esse formulário, a POLARIS fará o registro da garantia. Não será enviada nenhuma verificação do registro ao comprador pois a cópia do formulário do registro de garantia será sua comprovação da cobertura da garantia. Se você não assinou o registro original e recebeu a cópia do cliente, entre em contato com seu revendedor imediatamente. A regulagem e a preparação inicial do revendedor é muito importante para garantir que seu veículo funcione sem problemas.

GARANTIA DO SUPRESSOR DE CENTELHAS

O fabricante garante que este produto mantenha uma eficácia aceitável na retenção de faíscas por no mínimo 1.000 horas, sujeito ao uso normal, com manutenção e montagem de acordo com a recomendação do fabricante.

COBERTURA E EXCLUSÕES DA GARANTIA

LIMITAÇÕES DAS GARANTIAS E SOLUÇÕES

Essa garantia limitada da POLARIS exclui quaisquer falhas que não sejam causadas por um defeito no material ou mão de obra. **ESTA GARANTIA NÃO COBRE REIVINDICAÇÕES DE DEFEITOS DE PROJETO.** Esta garantia também não cobre força maior, danos acidentais, desgaste normal, abuso ou manuseio inadequado. Esta garantia também não cobre danos a nenhum veículo, componente ou peça que tenha sido modificada estruturalmente, alterada, negligenciada, mantida ou usada inadequadamente para corridas, competições ou fins diferentes para os quais foi projetado.

Esta garantia exclui os danos ou falhas que resultam da lubrificação inadequada; sincronização inadequada do motor; combustível inadequado; imperfeições na superfície causadas por tensões, calor, frio ou contaminação externos, erro do operador ou abuso; alinhamento incorreto do componente, tensão, ajuste ou compensação de altitude; entrada/contaminação de neve, água, sujeira ou outras substâncias estranhas; manutenção inadequada; componentes modificados; uso de componentes de reposição, acessórios ou acoplamentos não aprovados; reparos não autorizados; ou reparos feitos após a expiração do período de garantia ou por centrais de reparo não autorizadas.

Esta garantia exclui danos ou falhas causadas por abuso, acidente, incêndio ou qualquer outra causa que não seja falha de material ou mão de obra e não fornece cobertura para componentes consumíveis, itens de desgaste gerais ou qualquer peça exposta a superfícies de atrito, tensões, condições e/ou combinações ambientais para as quais não foi projetado nem se destina, incluindo mas sem se limitar aos seguintes itens:

- Rodas e pneus
- Componentes da suspensão
- Componentes do freio
- Componentes dos assentos
- Embreagens e componentes
- Componentes da direção
- Baterias
- Lâmpadas do farol selado/lâmpadas de luz
- Filtros
- Lubrificantes
- Buchas
- Superfícies acabadas e não acabadas
- Componentes do carburador/corpo do acelerador
- Componentes do motor
- Correias de transmissão
- Fluidos e componentes hidráulicos
- Fusíveis/disjuntores
- Componentes eletrônicos
- Velas de ignição
- Vedantes
- Líquidos de arrefecimento
- Rolamentos

LUBRIFICANTES E FLUIDOS

1. A mistura de marcas ou o uso de um óleo não recomendado pode danificar o motor. Recomendamos o uso do óleo de motor POLARIS.
2. As falhas ou danos que resultem do uso não recomendado de lubrificantes ou fluidos não são cobertos por essa garantia.

Esta garantia não fornece cobertura para custos ou perdas pessoais, incluindo quilometragem, custos de transporte, hotéis, refeições, taxas de envio ou manuseio, coleta ou entrega do produto, aluguéis de substituição, perda do uso do produto, perda de lucros ou perda de férias ou tempo particular.

A SOLUÇÃO EXCLUSIVA PARA A VIOLAÇÃO DESSA GARANTIA SERÁ, A CRITÉRIO EXCLUSIVO DA POLARIS, O REPARO OU A SUBSTITUIÇÃO DE QUALQUER MATERIAL, COMPONENTE OU PRODUTO COM DEFEITO. AS SOLUÇÕES DEFINIDAS NESTA GARANTIA SÃO AS ÚNICAS SOLUÇÕES DISPONÍVEIS A QUALQUER PESSOA PELA VIOLAÇÃO DESTA GARANTIA. A POLARIS NÃO TERÁ NENHUMA RESPONSABILIDADE EM RELAÇÃO A QUALQUER PESSOA, POR DANOS INCIDENTAIS, CONSEQUENCIAIS OU ESPECIAIS DE NENHUMA NATUREZA, QUER ELES SURJAM DEVIDO A UMA GARANTIA EXPRESSA OU IMPLÍCITA OU QUALQUER OUTRO CONTRATO, NEGLIGÊNCIA OU PREJUÍZO OU DE OUTRA FORMA. ESSA EXCLUSÃO DE DANOS CONSEQUENCIAIS, INCIDENTAIS E ESPECIAIS É INDEPENDENTE E DEVE CONTINUAR EM VIGOR MESMO MEDIANTE A DESCOBERTA DE QUE A SOLUÇÃO EXCLUSIVA NÃO CUMPRIU O SEU PROPÓSITO ESSENCIAL.

A GARANTIA IMPLÍCITA OU A ADEQUAÇÃO A UM FIM PARTICULAR ESTÁ EXCLUÍDA DESTA GARANTIA LIMITADA. TODAS AS OUTRAS GARANTIAS IMPLÍCITAS (INCLUINDO MAS NÃO SE LIMITANDO À GARANTIA IMPLÍCITA DE COMERCIALIZABILIDADE) SÃO LIMITADAS NA DURAÇÃO AO PERÍODO DE GARANTIA DE SEIS MESES MENCIONADO ANTERIORMENTE. A POLARIS SE ISENTA DA RESPONSABILIDADE DE TODAS AS GARANTIAS EXPRESSAS NÃO INDICADAS NESTA GARANTIA. ALGUNS ESTADOS NÃO PERMITEM A EXCLUSÃO OU A LIMITAÇÃO DE DANOS INCIDENTAIS OU CONSEQUENCIAIS NEM PERMITEM LIMITAÇÕES NA DURAÇÃO DAS GARANTIAS IMPLÍCITAS, PORTANTO AS LIMITAÇÕES MENCIONADAS ANTERIORMENTE PODEM NÃO SE APLICAR A VOCÊ CASO SEJAM INCONSISTENTES COM A LEI ESTADUAL EM VIGOR.

COMO OBTER SERVIÇOS NA GARANTIA

Você é responsável por apresentar seu veículo a um revendedor Polaris assim que um problema aparecer. Os reparos em garantia deverão ser completados em um período de tempo razoável, não superior a 30 dias. Entretanto, qualquer dano causado ao produto por você ou por um terceiro não autorizado pode anular esta garantia. Os reparos de boletins de serviço ou garantia devem ser realizados por um revendedor autorizado POLARIS ou outra pessoa qualificada e autorizada pela POLARIS.

Fora do país em que seu produto foi comprado:

Se você estiver viajando temporariamente para fora do país em que o seu produto foi comprado, você deve levá-lo a um revendedor autorizado POLARIS. É necessário mostrar uma identificação com foto ao revendedor do país do local autorizado do revendedor como comprovante de residência. Após a verificação de residência, o revendedor de serviços estará autorizado a executar o reparo de garantia.

Se você se mudar:

Se você se mudar para outro país, não deixe de entrar em contato com a assistência ao cliente POLARIS e com o órgão de alfândega do país de destino antes de se mudar. As regras de importação do produto podem variar consideravelmente conforme o país. Pode ser necessário apresentar a documentação de sua mudança à POLARIS para permanecer com sua cobertura de garantia. Também pode ser necessário obter a documentação da POLARIS para registrar seu produto em seu novo país. Recomendamos que você registre seu produto em um revendedor autorizado POLARIS imediatamente após sua mudança.

Se você comprar de um particular:

Se você comprar um produto POLARIS de um particular, para ser mantido e usado fora do país em que o produto foi comprado originalmente, toda a cobertura da garantia será negada. Entretanto, recomendamos que você registre imediatamente seu produto no revendedor POLARIS autorizado local para receber informações sobre segurança e notificações sobre seu produto.

PRODUTOS EXPORTADOS

EXCETO QUANDO ESPECIFICAMENTE EXIGIDO POR LEI, NÃO HÁ NENHUMA COBERTURA DE BOLETIM DE SERVIÇO OU GARANTIA SOBRE ESSE PRODUTO SE ELE FOR VENDIDO FORA DO PAÍS DO LOCAL AUTORIZADO DO REVENDEDOR QUE EFETUOU A VENDA. Esta política não se aplica aos produtos que receberam autorização para exportação da POLARIS. Os revendedores não podem conceder autorização para exportação. Você deve consultar um revendedor autorizado para determinar a cobertura de serviços ou de garantia do produto caso tenha alguma dúvida. Esta política não se aplica aos produtos registrados a funcionários públicos ou militares em missões fora do país do local autorizado do revendedor que efetuou a venda. Esta política não se aplica aos boletins de segurança.

NOTIFICAÇÃO

Se o seu produto for registrado fora do país em que foi comprado e você não tiver seguido o procedimento definido anteriormente, seu produto não terá mais direito à cobertura de boletins de serviço ou garantia de qualquer espécie, a não ser os recalls de segurança. Os produtos registrados para funcionários públicos ou militares em missão fora do país em que o produto foi comprado, continuarão sendo cobertos pela garantia limitada.

Converse com seu revendedor para solucionar qualquer problema em relação à garantia. Contatos de revendedores podem ser encontrados no seguinte site, se necessário:

www.polaris.com/en-us/contact

Caso seu revendedor precise de qualquer assistência adicional, ele entrará em contato com a pessoa adequada da POLARIS.

Esta garantia lhe dá direitos legais específicos e você pode ter também outros direitos que variam conforme o estado ou em países diferentes. Se qualquer um dos termos acima for anulado devido a leis federais, estaduais, locais, todos os outros termos da garantia permanecerão em vigor.

Se tiver alguma dúvida, ligue para a Owner Connections da POLARIS:

Estados Unidos e Canadá: 1-800-POLARIS (1-800-765-2747)

Francês: 1-800-268-6334

Para comunicar um defeito de segurança à Transport Canada, você pode preencher um formulário de reclamação de defeito on-line em seu site:

inglês: <http://www.tc.gc.ca/recalls>

francês: <http://www.tc.gc.ca/rappels>

Ou entrar em contato com sua Divisão de Investigações e Recalls de Defeitos, ligando gratuitamente para 1-800-333-0510 (Canadá) ou +1 819-994-3328 (área de Ottawa-Gatineau/internacional).

GARANTIA LIMITADA DE EMISSÕES DA EPA NOS EUA

Essa garantia limitada de emissões é um acréscimo à garantia limitada padrão da POLARIS para o seu veículo. A POLARIS Industries Inc., garante que no momento da primeira compra, esse veículo certificado quando a emissões foi projetado, fabricado e equipado de modo a estar em conformidade com os regulamentos aplicáveis de emissões da Agência de proteção ambiental dos EUA. A POLARIS garante que o veículo está livre de defeitos de material e mão de obra que possam fazer com que ele deixe de atender esses regulamentos.

O período de garantia para veículos fora de estrada com certificação de emissões de 100 cm³ ou mais começa na data da compra efetuada pelo comprador original e continuará por um período de 500 horas de operação do motor, 5.000 km (3.100 mi) de percurso do veículo ou 30 meses a partir da data da compra, o que ocorrer primeiro. O período de garantia para veículos para todo tipo de terreno com certificação de emissões inferiores a 100 cm³ começa na data da compra efetuada pelo comprador original e continuará por um período de 250 horas de operação do motor, 2.500 km (1.550 mi) de percurso do veículo ou 30 meses a partir da data da compra, o que ocorrer primeiro. Esse período de garantia de emissões EPA se estende por pelo menos o mesmo prazo da garantia padrão de fábrica que a Polaris fornece para o veículo como um todo. O período de garantia de emissões EPA não se estende mais se você comprar cobertura de garantia adicional na forma de um contrato de serviços ou outra extensão paga da garantia, mas as partes relacionadas a emissões podem ser cobertas, sujeitas aos termos de qualquer contrato de serviço desse tipo pago ou extensão paga de garantia.

Essa garantia limitada de emissões cobre os componentes cuja falha aumente as emissões regulamentadas do veículo e cobre os componentes dos sistemas cujo único objetivo é controlar as emissões. O reparo ou substituição de outros componentes não cobertos por esta garantia é de responsabilidade do proprietário do veículo. Essa garantia limitada de emissões não cobre os componentes cuja falha não aumente as emissões regulamentadas do veículo.

Para emissões de escape, componentes relacionados com as emissões incluem qualquer peça do motor relacionada com os seguintes sistemas:

- Sistema de indução de ar
- Sistema de ignição
- Sistema de combustível
- Sistemas de recirculação do gás de escape

As peças a seguir também são consideradas como componentes relacionados com emissões do escape:

- Dispositivos pós-tratamento
- Sensores
- Válvulas de ventilação do cárter
- Unidades de controle eletrônico

As peças a seguir são consideradas componentes relacionados às emissões evaporativas:

- Tanque de combustível
- Tampa do tanque de combustível
- Linha de combustível
- Conexões da linha de combustível
- Abraçadeiras*
- Válvulas de alívio de pressão*
- Válvulas de controle*
- Solenoides de controle*
- Controles eletrônicos
- Diafragmas de controle de vácuo*
- Cabos de controle*
- Articulações de controle*
- Válvulas de purga
- Mangueiras de vapor
- Separador líquido/vapor
- Cânister de carbono
- Suportes de montagem do cânister
- Conector da porta de purga do carburador

*Conforme relacionado com o sistema de controle de emissões evaporativas.

Os componentes relacionados com emissões também incluem qualquer outra peça cujo único objetivo seja o de reduzir emissões ou cuja falha aumente as emissões sem prejudicar significativamente o desempenho do motor/equipamento. A solução exclusiva para a violação dessa garantia limitada será, a critério exclusivo da POLARIS, o reparo ou a substituição de qualquer material, componente ou produto com defeito. AS SOLUÇÕES DEFINIDAS NESTA GARANTIA LIMITADA SÃO AS ÚNICAS SOLUÇÕES DISPONÍVEIS A QUALQUER PESSOA PELA VIOLAÇÃO DESTA GARANTIA. A POLARIS NÃO TERÁ NENHUMA RESPONSABILIDADE EM RELAÇÃO A QUALQUER PESSOA, POR DANOS INCIDENTAIS, CONSEQUENCIAIS OU ESPECIAIS DE NENHUMA NATUREZA, QUER ELES SURJAM DEVIDO A UMA GARANTIA EXPRESSA OU IMPLÍCITA OU QUALQUER OUTRO CONTRATO, NEGLIGÊNCIA OU PREJUÍZO OU DE OUTRA FORMA. ESSA EXCLUSÃO DE DANOS CONSEQUENCIAIS, INCIDENTAIS E ESPECIAIS É INDEPENDENTE E DEVE CONTINUAR EM VIGOR MESMO MEDIANTE A DESCOBERTA DE QUE A SOLUÇÃO EXCLUSIVA NÃO CUMPRIU O SEU PROPÓSITO ESSENCIAL.

TODAS AS OUTRAS GARANTIAS IMPLÍCITAS (INCLUINDO MAS NÃO SE LIMITANDO À GARANTIA IMPLÍCITA DE COMERCIALIZAÇÃO E ADEQUAÇÃO A UM FIM ESPECÍFICO) SÃO LIMITADAS NA DURAÇÃO AO PERÍODO DE GARANTIA MENCIONADO NESTE DOCUMENTO. A POLARIS SE ISENTA DA RESPONSABILIDADE DE TODAS AS GARANTIAS EXPRESSAS NÃO INDICADAS NESTA GARANTIA. Alguns estados não permitem a limitação sobre o tempo de duração de uma garantia implícita, portanto as limitações mencionadas anteriormente podem não se aplicar a você caso sejam inconsistentes com a lei estadual em vigor.

GARANTIA

Essa garantia limitada exclui quaisquer falhas que não sejam causadas por um defeito no material ou mão de obra. Essa garantia limitada não cobre danos devido a acidentes, abuso ou manuseio, manutenção ou uso inadequado. Essa garantia limitada também não cobre nenhum dano ao motor causado por alteração estrutural ou se o veículo for usado em competições de corrida. Essa garantia limitada também não cobre danos físicos, corrosões ou defeitos causados por incêndios, explosões ou outras causas similares além do controle da POLARIS.

Os proprietários são responsáveis pela realização das manutenções agendadas identificadas no manual do proprietário. A POLARIS pode negar reivindicações de garantia por falhas causadas pela manutenção ou uso incorreto por parte do proprietário ou do operador, por acidentes pelos quais a POLARIS não tem responsabilidade ou por força maior.

Qualquer pessoa ou oficina de reparo qualificada pode fazer manutenção, substituir ou reparar os sistemas ou dispositivos de controle de emissões do seu veículo. Um revendedor autorizado POLARIS pode realizar qualquer serviço que possa ser necessário para o seu veículo.

A POLARIS também recomenda peças POLARIS, entretanto podem ser usadas peças equivalentes para tais serviços. Uma peça fornecida por um fabricante de peças pós-venda que reduza a eficiência dos controles de emissões do veículo poderá violar a Lei do ar limpo. Adulterar o controle de emissões é proibido por lei federal.

RESIDENTES NA CALIFÓRNIA

Alguns veículos POLARIS fora de estrada estão disponíveis nas versões de 49 estados e 50 estados. Apenas os modelos de 50 estados são certificados para venda na Califórnia. Os modelos de 50 estados disponíveis para venda na Califórnia são identificados pela letra "B" na nona posição do número do modelo (por exemplo, R16RTE87B). Os modelos de 50 estados POLARIS são projetados e fabricados com recursos como a capacidade reduzida do compartimento de carga. Qualquer modificação desses recursos pode ser uma violação dos regulamentos aplicáveis da Califórnia e podem anular essa garantia limitada de emissões oferecida pelo fabricante.

A POLARIS Inc. garante que, no momento da primeira compra, este veículo:

1. Foi projetado, fabricado e equipado em conformidade, no momento da venda, com todos os regulamentos aplicáveis de emissões evaporativas da Califórnia.
2. Está livre de defeitos de material e mão de obra que possam causar a falha de uma peça sob garantia, como definido nos regulamentos de emissões evaporativas da Califórnia. Todas as peças de reposição devem ser idênticas em todos os materiais em relação à peça descrita no envio da Ordem Executiva de Certificação do fabricante do OHRV.

A declaração de garantia do sistema de controle de emissões evaporativas para a Califórnia abaixo aplica-se a seus Veículos recreativos fora de estrada na Califórnia caso o veículo seja equipado com um sistema de controle de emissões evaporativas e seja etiquetado com uma etiqueta Informação de controle de emissões evaporativas indicando que o veículo está em conformidade com as regulamentações de emissões evaporativas da Califórnia aplicáveis a veículos esportivos fora de estrada, veículos para todo tipo de terreno ou veículos utilitários fora de estrada. Esses veículos são denominados "OHRV-EVAP" abaixo.

DECLARAÇÃO DE GARANTIA DE CONTROLE DE EMISSÕES DA CALIFÓRNIA - SEUS DIREITOS E RESPONSABILIDADES DA GARANTIA

O Air Resources Board (Conselho de recursos do ar da Califórnia) e a POLARIS Industries Inc. têm a satisfação de explicar a garantia do sistema de controle de emissões de seu veículo recreativo fora de estrada modelo ano 2018 e mais recente. Na Califórnia, veículos recreativos fora de estrada novos devem ser projetados, fabricados e equipados para atender aos rigorosos padrões estaduais antipoluição. A POLARIS deve garantir o sistema de controle de emissões de seu OHRV-EVAP pelos períodos de tempo listados abaixo, desde que não haja abuso, negligência ou manutenção incorreta de seu OHRV-EVAP.

GARANTIA

Seu sistema de controle de emissões pode incluir peças como carburador ou sistema de injeção de combustível, tanque de combustível, mangueiras de combustível, cânister de carbono, computador do motor e peças do Sistema de controle de emissões evaporativas listadas na Garantia limitada de emissões da EPA nos EUA. Também podem estar incluídos mangueiras, correias, conectores e outros conjuntos relacionados a emissões. Se existir uma condição coberta por garantia, a POLARIS irá reparar seu OHRV-EVAP sem custo para você, incluindo diagnóstico, peças e mão de obra.

COBERTURA DE GARANTIA DO FABRICANTE

Para modelos de OHRV-EVAP ano 2018 e mais novos.

Por 30 meses, 4.000 km (2.500 milhas) ou 250 horas, o que ocorrer primeiro, exceto para componentes evaporativos sobre o valor de garantia OHRV de preço elevado, que são cobertos por 60 meses, 8.000 km (5.000 milhas) ou 500 horas, o que ocorrer primeiro. Se alguma peça relacionada a emissões em seu OHRV-EVAP estiver defeituosa, a peça será reparada ou substituída pela POLARIS.

RESPONSABILIDADES DE GARANTIA DO PROPRIETÁRIO

Como proprietário do OHRV-EVAP, você é responsável pela execução da manutenção requerida listada em seu manual do proprietário. A POLARIS recomenda que você conserve todos os recibos que cubram a manutenção em seu OHRV-EVAP, mas a POLARIS não pode recusar a garantia tão somente pela falta de recibos ou por sua falha em garantir a execução de uma manutenção agendada.

Como proprietário, você é responsável por apresentar seu OHRV-EVAP a um revendedor autorizado POLARIS assim que um problema aparecer. Os reparos em garantia deverão ser completados em um período de tempo razoável, não superior a 30 dias.

Como proprietário de um OHRV-EVAP, você também deve estar ciente que a POLARIS poderá recusar a cobertura de sua garantia caso seu OHRV-EVAP ou uma peça falhe devido a abuso, negligência, manutenção incorreta ou modificações não aprovadas.

ORV/OHRV

- A POLARIS deve honrar a garantia de emissões da Califórnia aprovada pela CARB e incluída no Manual do proprietário.
- A POLARIS é responsável pelos danos causados a outros componentes do veículo diretamente resultantes da falha, de acordo com a garantia, de qualquer parte que esteja em conformidade com as normas de emissões da Califórnia.
- Qualquer peça complementar ou modificada e isentada pelas normas do Conselho de Recursos do Ar da Califórnia das proibições da seção 27156 do Código de Veículos da Califórnia, pode ser utilizada em um veículo, motor ou reboque. Tal uso, por si só, não será motivo para a recusa de uma solicitação de garantia de acordo com os requisitos de garantia de emissões da Califórnia. A POLARIS não será responsabilizada, de acordo com os requisitos de garantia de emissões da CARB, por falhas de garantia causadas pelo uso de peças complementares ou modificadas.

Esses requisitos se baseiam nas seguintes cláusulas do Código de Regulamentos da Califórnia, que se aplicam conforme escrito.

- 13 CCR §2419.1(d) Sujeito às condições e exclusões da subdivisão (i), a garantia das peças relacionadas às emissões deve funcionar da seguinte maneira.
 - (7) O fabricante de OHRVs é responsável por danos causados a outros componentes do veículo devido a uma falha, coberta pela garantia, de qualquer peça garantida.
 - (10) Qualquer peça complementar ou modificada isentada pela Air Resources Board das proibições da seção 27156 do Código de Veículos da Califórnia pode ser usada em um OHRV. Tal uso, por si só, não será motivo para não permitir uma solicitação de garantia feita nos termos deste Artigo. O fabricante de OHRVs não é responsável nos termos deste Artigo por falhas de garantia de peças garantidas causadas pelo uso de peças complementares ou modificadas, a menos que essas peças também tenham garantia.

PEÇAS COMPLEMENTARES OU MODIFICADAS

Uma peça complementar ou modificada deve ser conforme aos padrões de controle de emissões CARB aplicáveis. Uma violação deste requisito é punível civil e/ou criminalmente.

Se você tiver alguma pergunta relativa aos seus direitos e responsabilidades da garantia, entre em contato com a Owner Connections da POLARIS pelo telefone 1-800-POLARIS (1-800-765-2747) ou com o California Air Resources Board em 9528 Telstar Avenue, El Monte, CA 91731, EUA.

Estados Unidos e Canadá: 1-800-POLARIS (1-800-765-2747)

GARANTIA

COMO A GARANTIA DE EMISSÕES DA CALIFÓRNIA SOBRE PEÇAS COM EMISSÕES EVAPORATIVAS DEVE FUNCIONAR CONFORME DETERMINADO NA 13 CCR §2419.1

- (1) Qualquer peça sob garantia que não esteja programada para substituição como parte da manutenção no Manual do proprietário deve estar sob garantia durante o período de garantia. Se alguma dessas peças apresentar defeito durante o período de garantia, ela deverá ser reparada ou substituída pela POLARIS, de acordo com a subdivisão (4) abaixo. Qualquer dessas peças reparada ou substituída sob garantia deve estar sob garantia total.
- (2) Qualquer peça sob garantia que esteja programada para inspeção regular no Manual do proprietário deve estar sob garantia durante o período de garantia. Uma declaração nessas instruções escritas com o efeito de “reparar ou substituir conforme a necessidade” não deve reduzir o período de cobertura da garantia. Qualquer uma dessas peças reparada ou substituída sob garantia deve estar sob garantia pelo restante do período de garantia.
- (3) Qualquer peça sob garantia que esteja programada para substituição como parte da manutenção no Manual do proprietário deve estar sob garantia durante o período de tempo antes do primeiro ponto de substituição programado para aquela peça. Se a peça apresentar defeito antes do primeiro ponto de substituição programado, a peça deverá ser reparada ou substituída pela POLARIS, de acordo com a subdivisão (4). Qualquer uma dessas peças reparada ou substituída sob garantia deve estar sob garantia pelo restante do período anterior ao primeiro ponto de substituição programado para a peça.
- (4) O reparo ou substituição de qualquer peça sob garantia nos termos das disposições da garantia deste Artigo devem ser executados sem custo ao proprietário do OHRV, em uma estação de garantia, exceto no caso de um reparo temporário quando uma peça sob garantia ou uma estação de garantia não estiverem disponíveis de forma razoável ao proprietário do OHRV. Caso um reparo temporário seja permitido de acordo com a subdivisão (8) abaixo, os reparos podem ser executados em qualquer estabelecimento de serviço disponível, ou pelo proprietário, usando qualquer peça de reposição. A POLARIS deve reembolsar o proprietário por suas despesas, incluindo custos de diagnóstico para esse reparo ou substituição temporário, sem exceder o preço de varejo sugerido pela POLARIS para todas as peças sob garantia substituídas e custos de mão de obra, com base na estimativa de tempo recomendada pela POLARIS para o reparo na garantia e o valor por hora de mão de obra geograficamente apropriado.
- (5) Não obstante as disposições da subdivisão (4) acima, serviços ou reparos na garantia devem ser executados em todos os revendedores POLARIS, de propriedade da POLARIS ou franqueados, para o serviço dos OHRVs sujeitos a garantia.
- (6) O proprietário do OHRV não deve ser cobrado por mão de obra de diagnóstico que leve à determinação de que uma peça sob garantia está, de fato, defeituosa, desde que esse trabalho de diagnóstico seja executado em uma estação de garantia.

(7) A POLARIS é responsável por danos causados a outros componentes do veículo devido a uma falha, coberta pela garantia, de qualquer peça garantida.

(8) Durante todo o período de garantia das emissões evaporativas do OHRV, a POLARIS deve manter um suprimento suficiente de peças sob garantia para atender à demanda esperada por essas peças. A falta de disponibilidade dessas peças ou a não realização de reparos completos dentro de um período de tempo razoável, no máximo de 30 dias a partir do momento em que o OHRV foi apresentado inicialmente à estação de garantia para reparo, qualificará a necessidade de um reparo temporário para fins da subdivisão (4).

(9) Qualquer peça de reposição designada pela POLARIS pode ser usada em reparos na garantia realizados, sem custo para o proprietário do OHRV. Esse uso não reduzirá as obrigações da garantia da POLARIS, exceto que a POLARIS não será responsável nos termos das disposições desse Artigo pelo reparo ou substituição de qualquer peça de reposição que não seja uma peça sob garantia (exceto conforme disposto nos termos da subdivisão (d)(7)).

(10) Qualquer peça complementar ou modificada isentada pela Air Resources Board (Conselho de recursos do ar) das proibições da seção 27156 do Código de Veículos da Califórnia pode ser usada em um OHRV. Tal uso, por si só, não será motivo para não permitir uma solicitação de garantia feita nos termos deste Artigo. A POLARIS não é responsável nos termos deste Artigo por falhas na garantia de peças sob garantia causadas pelo uso de peça(s) complementar (es) ou modificada(s), a menos que essa(s) peça(s) também estejam sob garantia.

(11) Mediante solicitação do Diretor Executivo, a POLARIS deve fornecer quaisquer documentos que descrevem os procedimentos ou políticas de garantia do fabricante.

(12) Qualquer peça de reposição não deve reduzir a eficácia do sistema de controle de emissões do OHRV. A POLARIS deve demonstrar que as normas de emissões aplicáveis estão sendo cumpridas quando a(s) peça(s) de reposição for(em) instalada(s) no OHRV. A demonstração da equivalência às normas de emissões aplicáveis pode ser obtida por meio da substituição da(s) peça(s) com os componentes do controle de emissões evaporativas com os quais a família evaporativa do OHRV foi certificada; ou, se estiverem indisponíveis, pode-se instalar peças alternativas se a POLARIS puder fornecer dados de testes para verificar que o sistema de controle evaporativo cumpre, pelo menos, o OHRV EFEL.

GARANTIA

EXCLUSÃO

Não obstante as disposições das subdivisões (1) – (12) acima, o reparo ou substituição de qualquer peça sob garantia que de outra forma seja qualificada para a Garantia da Califórnia sobre Peças de emissões evaporativas (California Warranty on Evaporative Emission Parts), está excluído dessa cobertura da garantia se a POLARIS puder fornecer evidências ao Diretor executivo do Conselho de Recursos do Ar da Califórnia (California Air Resources Board), a contento do Diretor executivo, de que o OHRV sofreu abuso, negligência, manutenção indevida ou modificação não aprovada, e que esse abuso, negligência, manutenção indevida ou modificações não aprovadas foi a causa direta da necessidade de reparo ou substituição da peça.

A	C
Acionamento da AWD 60	Capô 56
Adição ou troca do líquido de arrefecimento 127	Central de fusíveis/relés 125
Advertência de carga/passageiro/pressão dos pneus 37	Central de informações para condutores 65
Advertência do cinto de segurança/operador/conductor 35	Chave de roda 55
Advertência sobre o assento traseiro 39	Cinto de segurança de 3 pontos... 49
Advertência sobre o uso adequado 33	Cintos de segurança 49
Ajuste da pré-carga da mola dianteira/traseira 146	Cobertura e exclusões da garantia 180
Ajuste de compressão dos amortecedores dianteiros/traseiros 145	Códigos de erro, motor 75
Ajuste do feixe do farol 152	Combustível 52
Ajustes de pré-carga padrão de fábrica 147	Condição da vela de ignição 124
Ajustes do assento 48	Console 42
Amaciamento da PVT (embreagens/correa) 93	Correia de transmissão Inspeção e substituição 132
Amaciamento do motor e do trem de força 91	
Amaciamento do veículo 91, 93	
Amaciamento do sistema de freios 91	
Antes de você conduzir 77	
Apoio de mão para passageiros... 55	
Assentamento do freio 92	
Assentos	
Remoção do assento 48	
Atualizar mapas 88	
Atualizar software 87	
B	D
Bateria	Declarações de conformidade com rádios 8
Remoção e substituição 154	Desacionamento da AWD 61
Visão geral 154	Dicas de armazenamento 161
Botão MODO 63	Direção eletrônica (EPS) 46
	Diretrizes de operação segura
	Parada do motor e estacionamento do veículo 95
	E
	Embreagem 170
	Especificações 165, 168
	Especificações de torque do eixo e da porca da roda 149
	Estrutura de proteção contra capotamento (ROPS) 38
	Etiquetas de segurança e localizações
	Advertência sobre o transporte de combustíveis 33
	Cuidado com a caixa do filtro de ar 34

F

Ferramentas para uma condução segura	7
Filtro de ar	
Inspeção e substituição	139
Filtro de óleo	
Troca	109
Fixação do veículo	
Localização dos pontos de fixação	51
Fluido da caixa de câmbio dianteira	
Substituição	117
Fluido da transmissão	
Substituição	115
Verificação	114
Folga/torque da vela de ignição ..	119
Freio	
Fluido	144
Inspeção	142
Freios	142
Frenagem	94

G

Garantia	
Supressor de centelhas	179
Garantia limitada	179
Garantia limitada de emissões da EPA nos EUA	184

I

Imersão do veículo	153
Indicador de verificação do motor	75
Informações de copyright	2
Inspeção do volante de direção ..	153
Inspeção dos cintos de segurança	49
Interferência eletromagnética	97
Interruptor da AWD/bloqueio do diferencial	45
Interruptor da tração em todas as rodas (AWD)	44
Interruptor de ignição	42

Interruptor do guincho (se estiver equipado)	44
Interruptor dos faróis	43
Interruptores	
Botão MODO	63
Intervalo de serviço programável ..	71

L

Lâmpadas indicadoras	64
Lavagem do veículo	159
Ligação do motor	94
Limitação de velocidade – Painel de instrumentos	72
Limitação de velocidade – Ride Command	86
Líquido de arrefecimento	
Adição ou troca	127
Localização de componentes	41
Localizações da etiqueta de segurança	32
Luzes	151

M

Manutenção e carregamento da bateria	156
Mostrador métrico	70
Mostradores de informações de modo	67

N

Nível do líquido de arrefecimento do radiador/troca do líquido de arrefecimento	128
Notificação	183
Números de identificação do veículo	10

O

O motor apresenta detonação	175
----------------------------------	-----

O motor estala ou bate	176
O motor funciona de modo irregular, morre ou falha.....	176
O motor gira, mas não pega.....	174
O motor não gira	174
O motor para ou perde potência	177
Óleo do motor	
Troca	109
Operação de um veículo danificado	63
Operação em terrenos públicos nos EUA	97

P

Página de boas-vindas	3
Painéis de acesso de serviço	58
Painel de instrumentos	62
Botões de seta	63
Palavras sinalizadoras.....	4
Pedais do freio e do acelerador	59
Pneu	
Inspeção	148
Pneus	148
Polimento do veículo	161
Porta de carga da bateria do veículo.....	45
Portas da cabine	47
Práticas de operação segura	
Condução em ré.....	95
Pré-filtros de admissão	138
Produtos exportados	183
Produtos Polaris.....	171
Profundidade da banda de rodagem do pneu	149
Programa de manutenção da Polaris	100

Q

Queima/desgaste da correia de transmissão	173
---	-----

R

Radiadores e ventoinha de arrefecimento	128
Reabastecimento	52
Reboque	28
Reboque de cargas.....	27
Reboque de um RZR.....	27
Recomendações de combustível	54
Recomendações de óleo.....	106
Recomendações sobre lubrificação	105
Registro	179
Registro de manutenção	193
Relações da transmissão de saída	170
Remoção do compartimento de carga.....	158
Residentes na Califórnia	187
Ride Command	
Barra de ícones.....	84
Botões	79
Configurações	82
Modo de transmissão	81
Modo de visualização de indicadores.....	83
Telas de indicadores	82
Visão geral.....	78
RIDE COMMAND+	89
Roda	
Instalação	150
Remoção	149

S

Secagem da PVT	137
Segurança	
Diretrizes de condução	18
Preparar a si mesmo, os passageiros e a carga para condução	16
Preparar o veículo para condução	13
Qualificações do condutor e dos passageiros	12
Requisitos do proprietário.....	11

Segurança do reboque	29
Seletor de marchas	57
Serviços na garantia	182
Símbolos de advertência	4
Símbolos de segurança	4
Sistema de arrefecimento	127
Sistema de controle de emissões de ruído	97
Sistema de controle de emissões do cârter	97
Sistema de controle de emissões do escape	97
Sistema de segurança ativado por PIN (PIN Activated Security System - P.A.S.S.) (se estiver equipado) Ride Command	85
Sistema de segurança ativado por PIN (PIN Activated Security System – P.A.S.S.) (se estiver equipado) Painel de instrumentos	73
Sistema de tração em todas as rodas (AWD)	60
Sistema de transmissão variável POLARIS (PVT)	131
Substituição da luz traseira/luz de freio	151
Substituição do farol	151
Supressor de centelhas	141

T

Tabela de especificações da caixa de câmbio	118
Tabela de manutenção periódica ..	99
Tacômetro	62
Tomadas auxiliares	46
Transmissão (caixa de câmbio principal)	114
Transporte do veículo Localização dos pontos de fixação	30

U

Unidade de acionamento de demanda (caixa de câmbio dianteira)	117
Unidades do mostrador, métricas/padrão	70

V

Vela de ignição Remoção e substituição	120
Verificação do óleo do motor	107
Volante de direção	47



Para informar-se sobre o revendedor Polaris
mais próximo, ligue para 1-800-POLARIS
(765-2747) ou acesse o site www.polaris.com.

Polaris Inc.
2100 Highway 55
Medina, MN 55340 EUA



Peça n.º 9941651-pt_br, rev. 01